

## Ohje BASIC

# Jäähdytyspatteri BCKC, koko 080–120

## 1. Yleistä

BCKC jäähdytyspatteri on valmistettu kupariputkista ja profiloituista alumiinilamelleista. Kokooja- ja jakoputket on valmistettu kuparista. Liitännät on tarkoitettu juotosliitoksille.

BCKC voidaan varustaa pisaranerottimella, jotta kondenssivettä ei pääsisi tempautumaan ilman mukaan ilmavirran ylittäessä 3 m/s. Pisaranerotin painehäviö on alhainen.

BCKC on varustettu ruostumattomalla, kallistetulla tippuvesialtaalla kondenssiveden keräämiseksi. Tyhjennysliitäntä sijaitsee tarkastussivulla ja se on vapaasti virtaavana varustettava vesilukolla BCXZ-1-71-1.

Jäähdytyspatterin maks. työpaine on 1 MPa.

### 1.1 Erittely

Rakenne, koko jne. ilmenevät toimitusasiakirjoista.

## 2. Asennus

BCKC on tarkoitettu vaakasuuntaisille ilmavirroille. Jäähdytysosa on asennettava niin, että kiertoputket tulevat vaakasuuntaan.

### Putkiliitäntä

Tarkista, että putkiston paino ja paisuntavoima eivät kuormita liitäntöjä.

### Jäähdytyspatteri pisaranerottimella

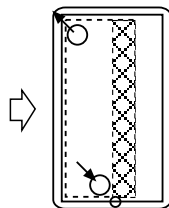

### Vesilukon asennus

Katso vesilukon BCXZ-71 ohje.

### 3. Huolto

Puhdistustarve on tarkastettava vähintään 2 krt / vuosi.

Puhdistuksen saa tehdä seuraavasti:

Kuivapuhdistus tehdään puhaltamalla paineilmaa ilman virtaussuuntaa vastaan, tai imuroimalla pehmeällä suulakkeella.

Märkäpuhdistus voidaan tehdä vedellä huuhtelemalla. Mahdolliset liuotteet eivät saa olla alumiinia tai kuparia syövyttäviä. Viereiset toimintaosat on suojattava ennen puhdistusta. Puhdistuksen jälkeen on suoritettava kuivaksipuhallus paineilmalla niin, että kaikki puhdistusainejäänteet saadaan poistettua. Tähän suositellaan Swegonin puhdistusainetta, jota myydään Swegon huollon kautta.

Puhdistuksen yhteydessä tarkastetaan tiiviys.

### 4. Tekniset tiedot

#### Mittatiedot

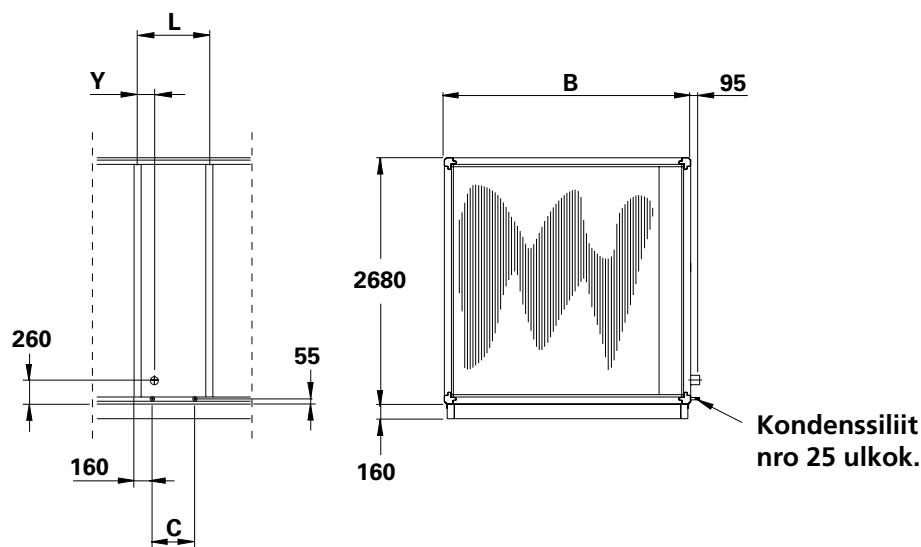

BCKC	B	3 putkiriviä					4 putkiriviä					5 putkiriviä				
		C	L	Y	Tilav.	Paino	C	L	Y	Tilav.	Paino	C	L	Y	Tilav.	Paino
080	2680	180	500	180	65	370	180	500	165	84	435	180	500	150	102	500
100	3390	180	500	180	81	455	180	500	165	105	540	180	500	150	128	625
120	3940	180	500	180	94	520	180	500	165	122	620	180	500	150	149	720

6 putkiriviä					8 putkiriviä					10 putkiriviä				
C	L	Y	Tilav.	Paino	C	L	Y	Tilav.	Paino	C	L	Y	Tilav.	Paino
180	500	135	120	565	460	780	135	157	755	460	780	135	157	755
180	500	135	152	790	460	780	135	197	940	460	780	135	197	940
180	500	135	177	810	460	780	135	229	1080	460	780	135	229	1080

Pohjapalkki: Vakio