

Compléments et accessoires

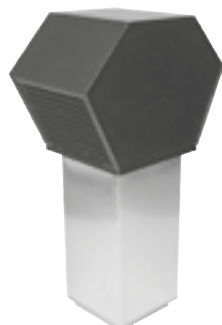

Sommaire

Refroidisseurs/pompes à chaleur.....	212
Pompe à chaleur réversible GOLD RX/HC.....	212
Refroidisseur GOLD RX/C.....	216
Refroidisseur COOL DX/COOL DX Top.....	236
Refroidisseur, Echos+.....	244
Refroidisseur/pompe à chaleur Blue Box.....	246
Centrales de traitement d'air.....	247
Caisson de recyclage d'air TCBR.....	247
Solutions pour bypass incendie.....	248
Adaptateur pour extracteur de fumées.....	250
Section croisement de gaines.....	251
Section à raccordement par le bas.....	252
Multisection.....	253
Accessoires conduits.....	255
Non isolé.....	255
Caisson isolé.....	274
Chapeaux et auvents.....	306
Boîtier de protection de composants.....	307
Installation extérieure.....	308
Équipement mécanique.....	309
Électronique de commande.....	314

Compléments et accessoires

GOLD RX/HC

Généralités

Le RX/HC est une pompe à chaleur réversible complète, totalement intégrée à la centrale de traitement d'air GOLD.

Étude de matériel

Le RX/HC remplace la batterie de récupération à eau glycolée classique de la centrale de traitement d'air GOLD.

Le RX/HC est disponible dans toutes les variantes pour correspondre aux différents positionnements du ventilateur dans la centrale de traitement d'air ainsi qu'aux servitudes droite et gauche.

Le RX/HC se compose d'une section avec roue à sorption et d'une section de part et d'autre de celle-ci, contenant les composants pour la production de chaud/froid.

Tous les composants (refroidissement et électricité) sont précâblés.

La section RX/HC peut être fournie dans une variante avec circuit de réfrigération distinct. La section RX/HC peut être démontée en trois éléments pour faciliter l'accès dans un local technique. L'assemblage de la section RX/HC doit uniquement être confiée à des frigoristes certifiés.

Le caisson se compose de panneaux et de portes d'accès. La paroi extérieure est réalisée en tôle d'acier galvanisé, peinte dans le gris métallisé Swegon (teinte la plus proche: RAL 9007). L'intérieur est en tôle d'acier à revêtement d'aluminium-zinc et Magnelis. Catégorie environnementale C4. Panneau de 52 mm d'épaisseur avec isolation en laine de roche.

L'évaporateur et le condenseur se composent de tubes cuivre et d'ailettes en aluminium.

Le RX/HC est testé avant livraison.

Les unités RX/HC sont conçues et testées pour des températures ambiantes comprises entre -40°C et +40°C. La fonction pompe à chaleur résiste à des températures comprises entre -25°C et +35°C.

Contrôle et régulation

Les composants d'ingénierie servant au chauffage/refroidissement possèdent une armoire électrique intégrée distincte et sont commandés depuis le terminal portable de la centrale de traitement d'air GOLD.

Le circuit de fluide frigorigène contient un compresseur à vitesse de rotation variable (toutes les tailles) qui régule la sortie. La taille 040-080 comprend également un compresseur marche/arrêt pour une puissance accrue.

Système à détente directe

Le RX/HC est doté d'un système à détente directe. Il est doté d'une batterie d'évaporation pour l'évaporation directe du fluide frigorigène côté froid et d'une batterie de condensation côté chaud.



RX/HC, taille 012



Fluide frigorigène

Le remplissage en fluide frigorigène des circuits est effectué à la livraison. Le volume de fluide pour chaque modèle est indiqué dans le tableau des données techniques.

Le réfrigérant utilisé est de type R410A. Au stade actuel des connaissances, il n'a aucun impact sur la couche d'ozone et ne devrait être frappé d'aucune interdiction à l'avenir.

L'inspection de l'installation, les rapports obligatoires et le traçage périodique des fuites doivent être effectués conformément au Règlement F-Gaz EU/517/2014 sur les gaz à effet de serre fluorés et à la législation locale associée; se reporter également aux Instructions d'installation et d'entretien spécifiques pour GOLD RX/HC.

Conseils d'installation

Lors de l'installation du refroidisseur, prévoir l'espace nécessaire à l'ouverture des portes d'accès et au branchement de la canalisation de vidange, de l'alimentation électrique et des câblages de commande.

Évacuation des condensats

Les batteries du RX/HC sont dotées d'un bac à condensats qui récupère l'eau de condensation qui se forme dans l'évaporateur. La canalisation d'évacuation des condensats doit être raccordée, par le biais d'un siphon (accessoire), à l'évacuation des condensats du refroidisseur; ensuite il faut prévoir une pente constante jusqu'à une bouche d'évacuation. L'installation d'un siphon (accessoire) impose de surélever la centrale GOLD d'au moins 50 mm, de préférence à l'aide du support disponible en accessoire.

Compléments et accessoires

GOLD RX/HC

Dégivrage

Il existe quatre options de dégivrage de la batterie d'air rejeté (pour la fonction pompe à chaleur) : voir ci-dessous et la page suivante. Pour le dimensionnement, le programme de sélection des produits AHU Design propose des options de dégivrage adéquates pour chaque type de fonctionnement spécifique.

Inversion du circuit de réfrigération.

En inversant le circuit de réfrigération, on augmente la température du fluide frigorigène dans la batterie d'air rejeté, de sorte que la batterie dégivre de l'intérieur.

Inversion du circuit de réfrigération + Batterie de chauffage électrique

En inversant le circuit de réfrigération, on augmente la température du fluide frigorigène dans la batterie d'air rejeté, de sorte que la batterie dégivre de l'intérieur.

Une batterie de chauffage électrique (accessoire) est installée à l'avant de l'échangeur de chaleur rotatif, se reporter au diagramme.

Pour le dégivrage, la batterie de chauffage électrique réchauffe l'air en amont de l'échangeur de chaleur. L'échangeur de chaleur transfère l'énergie thermique à l'air rejeté. La température augmente dans la batterie d'air rejeté.

Inversion du circuit de réfrigération + Recyclage

En inversant le circuit de réfrigération, on augmente la température du fluide frigorigène dans la batterie d'air rejeté, de sorte que la batterie dégivre de l'intérieur.

Le recyclage peut se produire avec le module de recyclage (caisson isolé, toutes tailles) ou le registre de recyclage (caisson non isolé, taille 014 - 030).

Caisson de recyclage RX/HC

Une section de recyclage RX/HC (accessoire) doit être installée du côté air extérieur/air rejeté de la centrale de traitement d'air, se reporter au diagramme.

Pour le dégivrage, le registre de recyclage s'ouvre totalement et le registre d'air extérieur/air rejeté se ferme complètement. L'air extrait chaud est recyclé. La température augmente dans la batterie d'air rejeté.

Pour CTA GOLD	B	H	L	kg	Panneau d'extrémité, si nécessaire kg/pce.
011/012	1199	1295	565	92	13
014/020	1400	1551	565	110	19
025/030	1600	1811	565	125	23
035/040	1990	2159	565	142	34
050/060	2318	2288	565	168	34
070/080	2637	2640	565	229	40

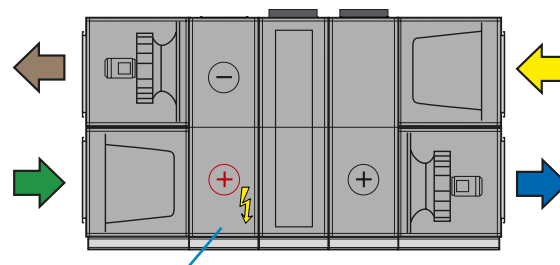

La batterie de chauffage électrique est installée dans le RX/HC (accessoire)

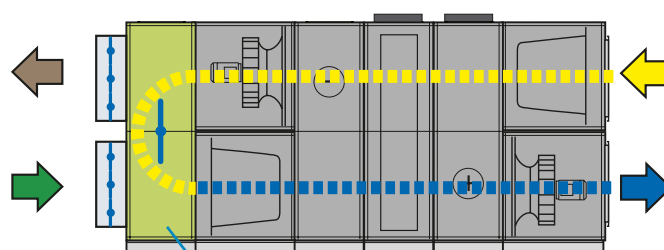

Section de recyclage d'air section RX/HC (accessoire)

Air extérieur Air soufflé Air extrait Air rejeté



Section de recyclage d'air section RX/HC (accessoire)

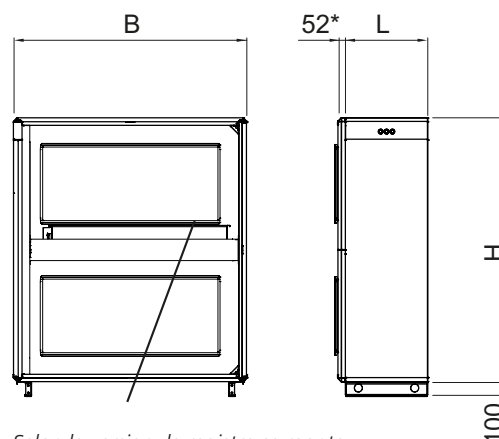

Selon la version, le registre se monte en position supérieure ou inférieure.

* Panneau de raccordement sélectionnable

Compléments et accessoires

GOLD RX/HC

Dégivrage

Registre de recyclage RX/HC, tailles 011 - 030

Un registre de recyclage RX/HC et deux registres de fermeture TBSA avec servomoteurs à ressort de rappel (accessoire) sont placés côté air extérieur/air rejeté de la CTA, voir schéma. Pour plus d'informations sur TBSA, reportez-vous à la section Accessoires en gaine, non isolés.

Le registre de recyclage peut être utilisé à la fois pour GOLD RX/HC et GOLD RX/HC Top.

Pour le dégivrage, le registre de recyclage s'ouvre totalement et le registre d'air extérieur/air rejeté se ferme complètement. L'air extrait chaud est recyclé. La température augmente dans la batterie d'air rejeté.

Gaines et réducteur installés sur site (non fourni par Swegon).

Dimensions registre de recyclage

GOLD RX/HC, tailles 011 - 012

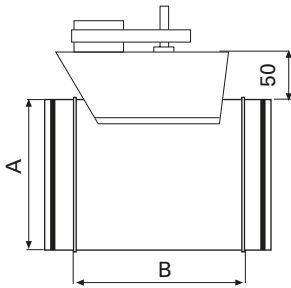

GOLD	A	B	kg
011/012	∅ 500	210	8

GOLD RX/HC, tailles 014 - 030

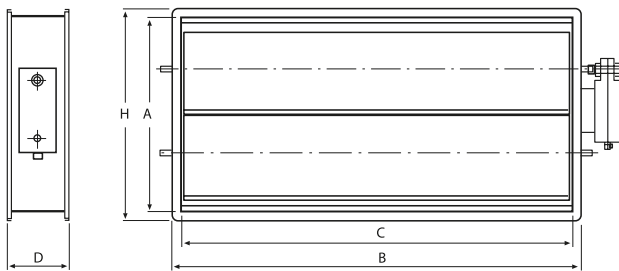

GOLD	A	B	C	D	H	kg
014 - 030	460	940	900	220	500	18

Inversion du circuit de réfrigération + Batterie électrique de chauffage + Recyclage

Les batteries électriques de chauffage et de recyclage peuvent être utilisées de manière séquentielle ou combinée. La température max. d'air extérieur pour recyclage est paramétrable.

Se reporter à la section précédente pour plus d'informations sur chaque type de dégivrage.

Exemple GOLD RX/HC avec registre de recyclage

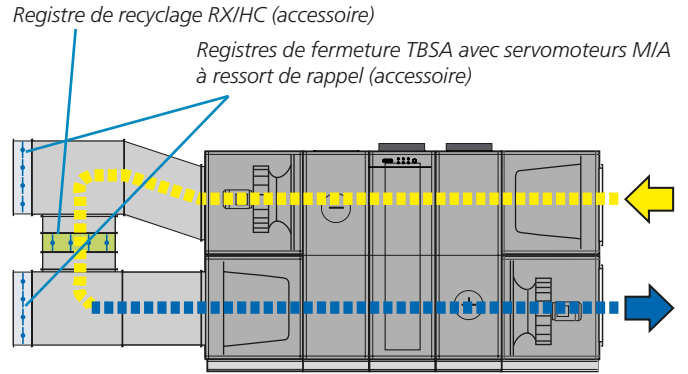

Exemple GOLD RX/HC Top avec registre de recyclage

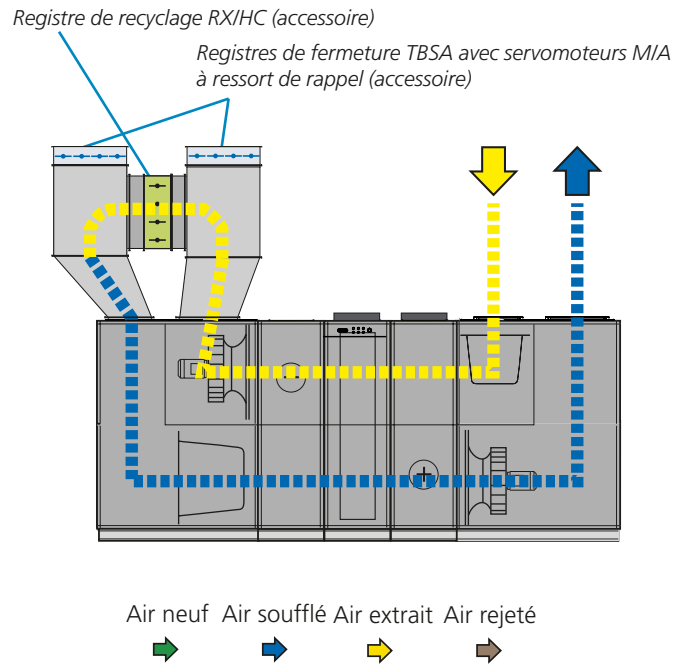

Compléments et accessoires

GOLD RX/HC

Caractéristiques techniques

Taille	Débit d'air pour SFPv 1,8 (m ³ /s)	Débit d'air min. (m ³ /s)	Puissance de refroid. (kW) ¹⁾	Puissance de chauffage (kW) ²⁾	Fluide frigorigène (kg)	Alimentation électrique	EER ¹⁾	COP ²⁾
011	0,89	0,45	14,8 / 8,2	44,0 / 4,1	6	3 x 400V ±10%, +N +PE 16A	4,7	3,5
012	0,97	0,50	15,9 / 8,9	47,4 / 4,8	8	3 x 400V ±10%, +N +PE 25A	4,6	3,5
014	1,48	0,75	24,2 / 13,6	72,0 / 7,9	8	3 x 400V ±10%, +N +PE 25A	5,3	3,6
020	1,53	0,75	25,0 / 14,1	74,1 / 8,4	10	3 x 400V ±10%, +N +PE 25A	4,4	3,4
025	2,07	0,95	33,7 / 19,1	100,1 / 11,5	10	3 x 400V ±10%, +N +PE 25A	4,4	3,4
030	2,10	0,95	34,1 / 19,4	101,4 / 11,8	13	3 x 400V ±10%, +N +PE 32A	4,9	3,4
035	3,12	1.50	51,2 / 28,5	152,0 / 16,4	15	3 x 400V ±10%, +N +PE 50A	4,5	3,2
040	3,30	1.10	53,8 / 30,3	159,7 / 18,3	17,5	3 x 400V ±10%, +N +PE 50A	4,9	3,3
050	4,22	1.40	68,8 / 38,9	204,4 / 23,2	17,5	3 x 400V ±10%, +N +PE 63A	4,3	3,1
060	4,25	1.50	69,3 / 39,2	205,7 / 23,5	20	3 x 400V ±10%, +N +PE 63A	3,9	3,0
070	5,51	2.00	90,5 / 50,5	268,8 / 28,7	25	3 x 400V ±10%, +N +PE 63A	4,0	2,9
080	5,52	2.10	90,6 / 50,6	269,2 / 28,8	30	3 x 400V ±10%, +N +PE 80A	4,0	2,9

¹⁾ Pour une température extérieure de 26° C, une hygrométrie de 50 %, une température d'air extrait de 22° C et une température d'air soufflé de 16° C.

Puissance de refroidissement: échange de chaleur rotatif / batterie HC.

²⁾ Pour une température extérieure de -20° C, une hygrométrie de 95 %, une température d'air extrait de 22° C et une température d'air soufflé de 20° C.

Puissance de chauffage: échange de chaleur rotatif / batterie HC.

Dimensionnement via AHU Design

Pour le choix d'une taille adaptée, se reporter à notre programme de sélection des centrales de traitement d'air AHU Design.

Équipement électrique et système de régulation

Généralités

Le RX/HC est testé et totalement câblé avant la livraison.

Les équipements liés aux composants d'ingénierie pour le chauffage/refroidissement sont rassemblés dans une armoire électrique intégrée.

Le coupe-circuit se situe dans le capot de raccordement (taille 011-020) ou sur le côté inspection de la centrale de traitement d'air (taille 025-080).

Alimentation électrique

Le câble d'alimentation de 400 V (5 fils) est à raccorder directement au coupe-circuit.

Effectuer les connexions électriques conformément aux données techniques présentées dans le tableau ci-dessus. Utiliser des fusibles à temporisation. Tout disjoncteur automatique éventuellement utilisé doit être de type C.

Contrôle et régulation

Ce système exploite un câble de communication prêt à l'emploi avec connecteur rapide pour commutation marche/arrêt, régulation de la puissance de refroidissement, contrôle de fonctionnement et alarmes. Ce câble est fourni avec le refroidisseur.

Normes

Le RX/HC est conforme aux dispositions des directives PED et CEM, ainsi qu'aux normes SS-EN-50081-1 et SS-EN-61000-6-2 (émissions électromagnétiques dans les logements, les bureaux, les ateliers et autres environnements de même type, ainsi qu'immunité en milieu industriel).

Installations suédoises:

L'appareil est conforme aux normes de sécurité électrique suédoises, y compris ELSÄK-FS 1999:5 et SS-EN 60204-1.

Terminal portable

La saisie et la consultation de données sont possibles à l'aide du terminal portable de la CTA GOLD, qui affiche en outre toute alarme éventuelle.

Compléments et accessoires

GOLD RX/C

Généralités

La RX/C est un refroidisseur complet, totalement intégré à la centrale de traitement d'air GOLD.

Étude de matériel

Le RX/C remplace la batterie de récupération à eau glycolée classique de la centrale de traitement d'air GOLD.

Le RX/C est disponible dans toutes les variantes pour correspondre aux différents positionnements du ventilateur dans la centrale de traitement d'air ainsi qu'aux servitudes droite et gauche.

Le RX/C se compose d'une section avec roue à sorption et d'une section de part et d'autre de celle-ci, contenant les composants pour la production de chaud/froid.

Tous les composants (refroidissement et électricité) sont précâblés.

La section RX/C peut être fournie dans une variante avec circuit de réfrigération distinct. La section RX/C peut être démontée en trois éléments pour faciliter l'accès dans un local technique. L'assemblage de la section RX/C doit uniquement être confiée à des frigoristes certifiés.

Le caisson se compose de panneaux et de portes d'accès. La paroi extérieure est réalisée en tôle d'acier galvanisé, peinte dans le gris métallisé Swegon (teinte la plus proche: RAL 9007). L'intérieur est en tôle d'acier à revêtement d'aluminium-zinc et Magnelis. Catégorie environnementale C4. Panneau de 52 mm d'épaisseur avec isolation en laine de roche.

L'évaporateur et le condenseur se composent de tubes cuivre et d'ailettes en aluminium.

Le RX/C est testé avant livraison.

Les unités RX/C sont conçues et testées pour des températures ambiantes comprises entre -40°C et +40°C.

Contrôle et régulation

Les composants d'ingénierie servant au refroidissement possèdent un coffret électrique intégré distinct et sont commandés depuis le terminal portable de la centrale de traitement d'air GOLD.

Le circuit de fluide frigorigène contient un compresseur à vitesse de rotation variable (toutes les tailles) qui régule la sortie. La taille 040-080 comprend également un compresseur marche/arrêt pour une puissance accrue.

Système à détente directe

Le RX/C est doté d'un système à détente directe. Il est doté d'une batterie d'évaporation pour l'évaporation directe du fluide frigorigène côté froid et d'une batterie de condensation côté chaud.



RX/C, taille 012



Fluide frigorigène

Le remplissage en fluide frigorigène des circuits est effectué à la livraison. Le volume de fluide pour chaque modèle est indiqué dans le tableau des données techniques.

Le réfrigérant utilisé est de type R410A. Au stade actuel des connaissances, il n'a aucun impact sur la couche d'ozone et ne devrait être frappé d'aucune interdiction à l'avenir.

L'inspection de l'installation, les rapports obligatoires et le traçage périodique des fuites doivent être effectués conformément au Règlement F-Gaz EU/517/2014 sur les gaz à effet de serre fluorés et à la législation locale associée; se reporter également aux Instructions d'installation et d'entretien spécifiques pour GOLD RX/C.

Conseils d'installation

Lors de l'installation du refroidisseur, prévoir l'espace nécessaire à l'ouverture des portes d'accès et au branchement de la canalisation de vidange, de l'alimentation électrique et des câblages de commande.

Évacuation des condensats

Les batteries du RX/HC sont dotées d'un bac à condensats qui récupère l'eau de condensation qui se forme dans l'évaporateur. La canalisation d'évacuation des condensats doit être raccordée, par le biais d'un siphon (accessoire), à l'évacuation des condensats du refroidisseur; ensuite il faut prévoir une pente constante jusqu'à une bouche d'évacuation. L'installation d'un siphon (accessoire) impose de surélever la centrale GOLD d'au moins 50 mm, de préférence à l'aide du support disponible en accessoire.

Compléments et accessoires

GOLD RX/C

Caractéristiques techniques

Taille	Débit d'air pour SFPv 1,8 (m³/s)	Débit d'air min. (m³/s)	Puissance de refroid. (kW) ¹⁾	Fluide frigorigène (kg)	Alimentation électrique	EER ¹⁾
011	0,89	0,45	14,8 / 8,2	6	3 x 400V ±10%, +N +PE 16A	4,7
012	0,97	0,50	15,9 / 8,9	8	3 x 400V ±10%, +N +PE 25A	4,6
014	1,48	0,75	24,2 / 13,6	8	3 x 400V ±10%, +N +PE 25A	5,3
020	1,53	0,75	25,0 / 14,1	10	3 x 400V ±10%, +N +PE 25A	4,4
025	2,07	0,95	33,7 / 19,1	10	3 x 400V ±10%, +N +PE 25A	4,4
030	2,10	0,95	34,1 / 19,4	13	3 x 400V ±10%, +N +PE 32A	4,9
035	3,12	1.50	51,2 / 28,5	15	3 x 400V ±10%, +N +PE 50A	4,5
040	3,30	1.10	53,8 / 30,3	17,5	3 x 400V ±10%, +N +PE 50A	4,9
050	4,22	1.40	68,8 / 38,9	17,5	3 x 400V ±10%, +N +PE 63A	4,3
060	4,25	1.50	69,3 / 39,2	20	3 x 400V ±10%, +N +PE 63A	3,9
070	5,51	2.00	90,5 / 50,5	25	3 x 400V ±10%, +N +PE 63A	4,0
080	5,52	2.10	90,6 / 50,6	30	3 x 400V ±10%, +N +PE 80A	4,0

¹⁾ Pour une température extérieure de 26° C, une hygrométrie de 50 %, une température d'air extrait de 22° C et une température d'air soufflé de 16° C.
Puissance de refroidissement: échange de chaleur rotatif / batterie HC.

Dimensionnement via AHU Design

Pour le choix d'une taille adaptée, se reporter à notre programme de sélection des centrales de traitement d'air AHU Design.

Équipement électrique et système de régulation

Généralités

Le RX/C est testé et totalement câblé avant la livraison.

Les équipements liés aux composants d'ingénierie pour le refroidissement sont rassemblés dans un coffret électrique intégré.

Le coupe-circuit se situe dans le capot de raccordement (taille 011-020) ou sur le côté inspection de la centrale de traitement d'air (taille 025-080).

Alimentation électrique

Le câble d'alimentation de 400 V (5 fils) est à raccorder directement au coupe-circuit.

Effectuer les connexions électriques conformément aux données techniques présentées dans le tableau ci-dessus. Utiliser des fusibles à temporisation. Tout disjoncteur automatique éventuellement utilisé doit être de type C.

Contrôle et régulation

Ce système exploite un câble de communication prêt à l'emploi avec connecteur rapide pour commutation marche/arrêt, régulation de la puissance de refroidissement, contrôle de fonctionnement et alarmes. Ce câble est fourni avec le refroidisseur.

Normes

Le RX/C est conforme aux dispositions des directives PED et CEM, ainsi qu'aux normes SS-EN-50081-1 et SS-EN-61000-6-2 (émissions électromagnétiques dans les logements, les bureaux, les ateliers et autres environnements de même type, ainsi qu'immunité en milieu industriel).

Installations suédoises:

L'appareil est conforme aux normes de sécurité électrique suédoises, y compris ELSÄK-FS 1999:5 et SS-EN 60204-1.

Terminal portable

La saisie et la consultation de données sont possibles à l'aide du terminal portable de la CTA GOLD, qui affiche en outre toute alarme éventuelle.

Compléments et accessoires

GOLD RX/HC, GOLD RX/C

Dimensions et poids

RX/HC 011, RX/C 011

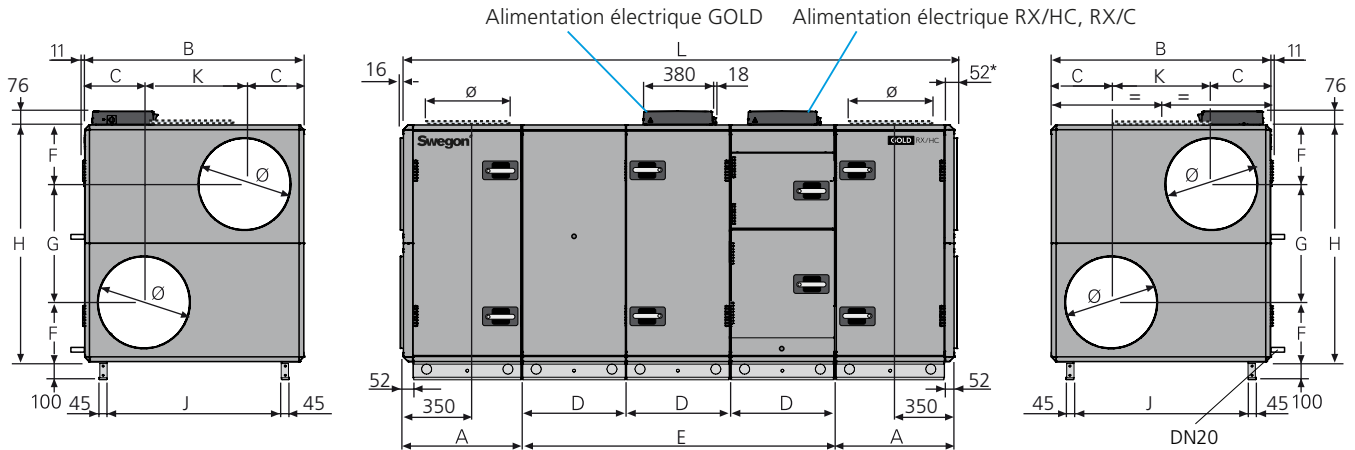

L'illustration présente la RX/HC ou la RX/C intégrée dans une configuration standard de centrale de traitement d'air GOLD. La longueur d'installation de la RX/HC et de la RX/C correspond à la mesure E.

La position des sections de la centrale de traitement d'air, des raccordements aérauliques, du capot de raccordement, du tuyau de vidange, etc. peut changer selon la variante de puissance sélectionnée.

L'installation d'un siphon (accessoire) impose de surélever la centrale GOLD d'au moins 50 mm, Par exemple, des pieds de support peuvent être prévus à cet effet (accessoire).

* La centrale est fournie sans panneau d'extrémité lorsqu'un accessoire pour conduit est prévu dans le caisson isolé. La CTA peut également être fournie avec un panneau de raccordement à passage d'air intégral (en option).

Taille	A	B	C	D	E	F	G	H	J	K	L	Ø	Poids, kg
011	647	1199	324	565	1695	324	647	1295	953	551	2989	500	737-845

Démontage en modules pour transport sur site

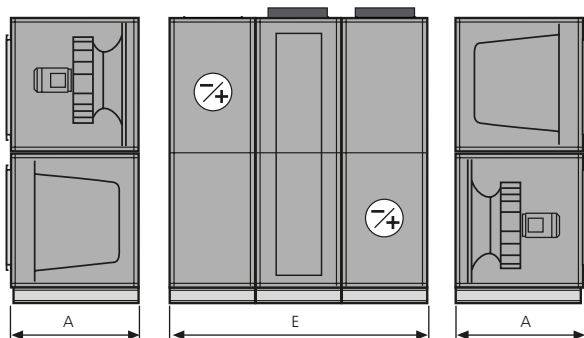

L'unité peut être divisée en trois éléments sur le site d'installation.

Dimensions: Se reporter à A et E dans le tableau ci-dessus.

Poids: A = 135-175 kg,
E = 467-495 kg.

En outre, la section centrale (RX/HC ou RX/C) peut être fournie dans une variante avec un circuit de réfrigération distinct. La section, qui est alors préassemblée en usine, peut toutefois être démontée en trois éléments sur le site d'installation – se reporter à D dans le tableau ci-dessus. L'assemblage de la section doit uniquement être confié à des frigoristes certifiés.

Compléments et accessoires

GOLD RX/HC, GOLD RX/C

Dimensions et poids

RX/HC Top 011, RX/C Top 011

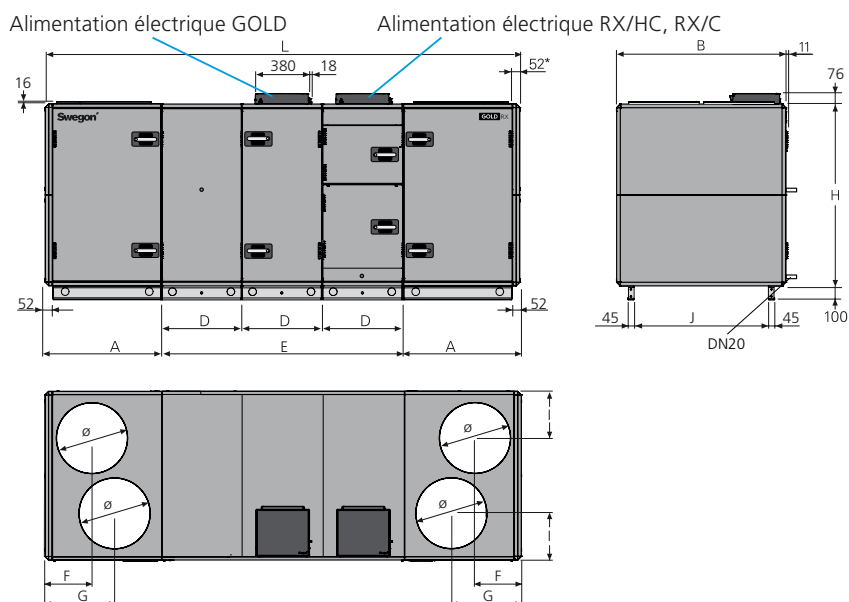

L'illustration présente la RX/HC ou la RX/C intégrée dans une configuration standard de centrale de traitement d'air GOLD. La longueur d'installation de la RX/HC et de la RX/C correspond à la mesure E.

La position des sections de la centrale de traitement d'air, des raccordements aérauliques, du capot de raccordement, du tuyau de vidange, etc. peut changer selon la variante de puissance sélectionnée.

L'installation d'un siphon (accessoire) impose de surélever la centrale de au moins 50 mm. Par exemple, des pieds de support peuvent être prévus à cet effet (accessoire).

Taille	A	B	D	E	F	G	H	I	J	L	Ø	Poids, kg
011	827	1199	565	1695	332	500	1295	332	953	3349	500	837-867

Démontage en section pour transport sur site

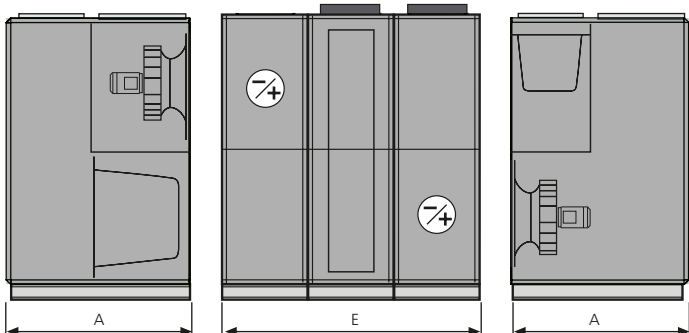

L'unité peut être divisée en trois sections sur le site d'installation.

Dimensions : Se reporter à A et E dans le tableau ci-dessus.

Poids : A = 185-186 kg,
E = 467-495 kg.

En outre, la section centrale (RX/HC ou RX/C) peut être fournie dans une variante avec un circuit de réfrigération distinct. La section, qui est alors préassemblée en usine, peut toutefois être démontée en trois éléments sur le site d'installation – se reporter à D dans le tableau ci-dessus. L'assemblage de la section doit uniquement être confié à des frigoristes certifiés.

Compléments et accessoires

GOLD RX/HC, GOLD RX/C

Dimensions et poids

RX/HC 012, RX/C 012

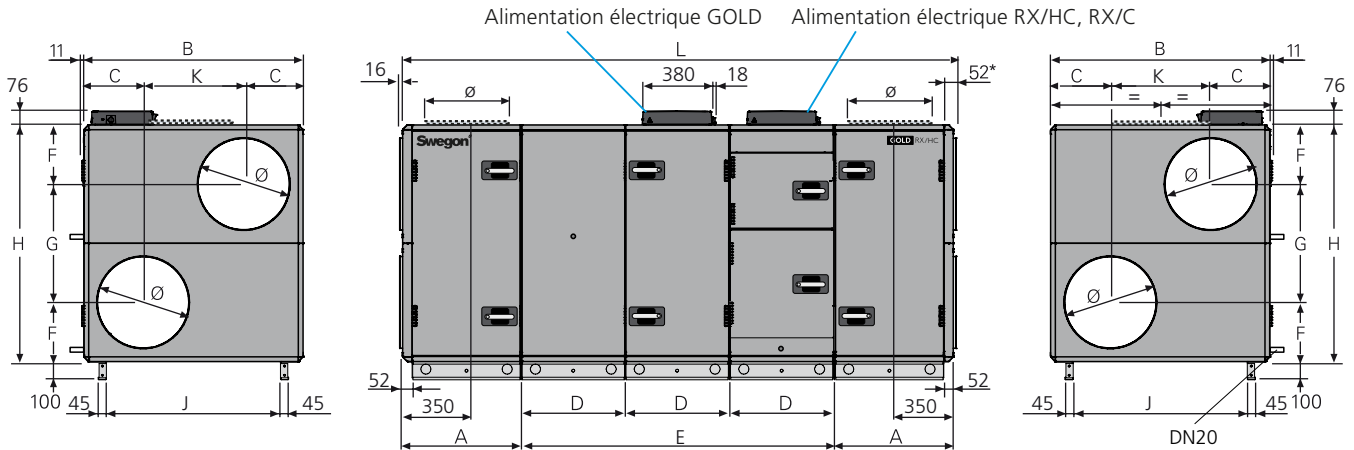

L'illustration présente la RX/HC ou la RX/C intégrée dans une configuration standard de centrale de traitement d'air GOLD. La longueur d'installation de la RX/HC et de la RX/C correspond à la mesure E.

La position des sections de la centrale de traitement d'air, des raccordements aérauliques, du capot de raccordement, du tuyau de vidange, etc. peut changer selon la variante de puissance sélectionnée.

L'installation d'un siphon (accessoire) impose de surélever la centrale GOLD d'au moins 50 mm, Par exemple, des pieds de support peuvent être prévus à cet effet (accessoire).

* La centrale est fournie sans panneau d'extrémité lorsqu'un accessoire pour conduit est prévu dans le caisson isolé. La CTA peut également être fournie avec un panneau de raccordement à passage d'air intégral (en option).

Taille	A	B	C	D	E	F	G	H	J	K	L	Ø	Poids, kg
012	647	1199	324	565	1695	324	647	1295	953	551	2989	500	765-879

Démontage en modules pour transport sur site

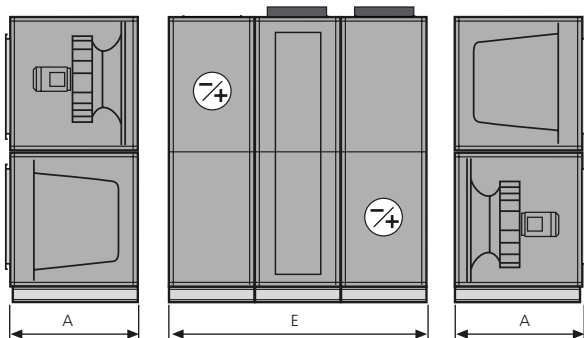

L'unité peut être divisée en trois éléments sur le site d'installation.

Dimensions: Se reporter à A et E dans le tableau ci-dessus.

Poids: A = 146-189 kg,
E = 473-501 kg.

En outre, la section centrale (RX/HC ou RX/C) peut être fournie dans une variante avec un circuit de réfrigération distinct. La section, qui est alors préassemblée en usine, peut toutefois être démontée en trois éléments sur le site d'installation – se reporter à D dans le tableau ci-dessus. L'assemblage de la section doit uniquement être confié à des frigoristes certifiés.

Compléments et accessoires

GOLD RX/HC, GOLD RX/C

Dimensions et poids

RX/HC Top 012, RX/C Top 012

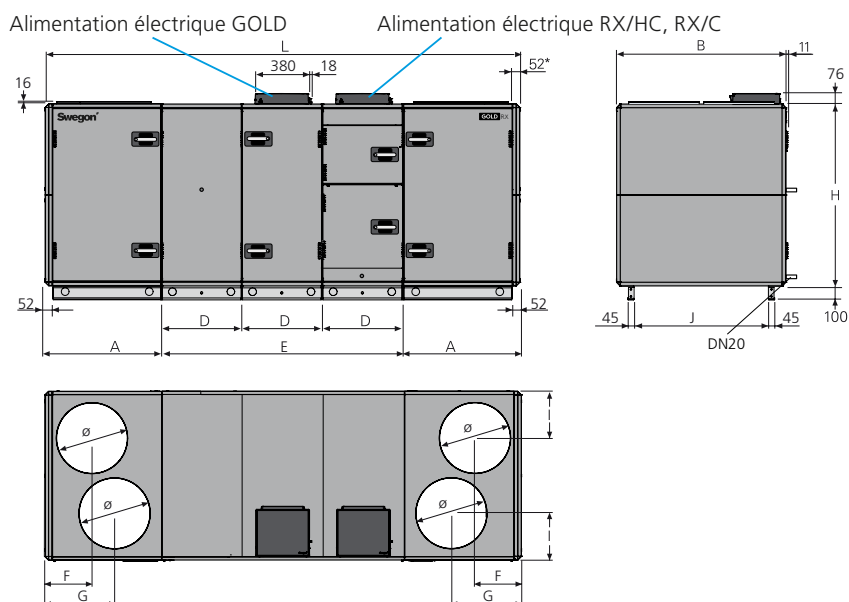

L'illustration présente la RX/HC ou la RX/C intégrée dans une configuration standard de centrale de traitement d'air GOLD. La longueur d'installation de la RX/HC et de la RX/C correspond à la mesure E.

La position des sections de la centrale de traitement d'air, des raccordements aérauliques, du capot de raccordement, du tuyau de vidange, etc. peut changer selon la variante de puissance sélectionnée.

L'installation d'un siphon (accessoire) impose de surélever la centrale de au moins 50 mm. Par exemple, des pieds de support peuvent être prévus à cet effet (accessoire).

Taille	A	B	D	E	F	G	H	I	J	L	Ø	Poids, kg
012	827	1199	565	1695	332	500	1295	332	953	3349	500	865-901

Démontage en section pour transport sur site



L'unité peut être divisée en trois sections sur le site d'installation.

Dimensions : Se reporter à A et E dans le tableau ci-dessus.

Poids : A = 196-200 kg,
E = 473-501 kg.

En outre, la section centrale (RX/HC ou RX/C) peut être fournie dans une variante avec un circuit de réfrigération distinct. La section, qui est alors préassemblée en usine, peut toutefois être démontée en trois éléments sur le site d'installation – se reporter à D dans le tableau ci-dessus. L'assemblage de la section doit uniquement être confié à des frigoristes certifiés.

Compléments et accessoires

GOLD RX/HC, GOLD RX/C

Dimensions et poids

RX/HC 014, RX/C 014

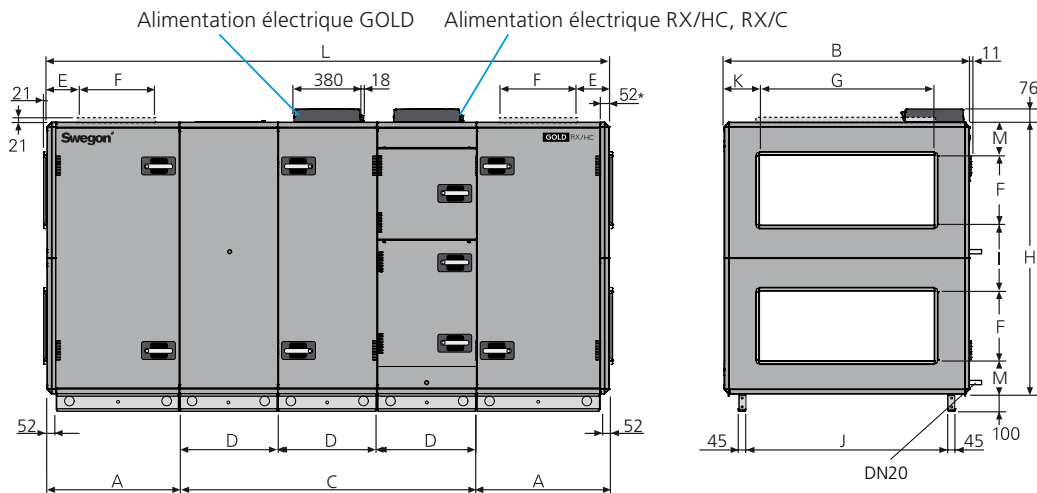

L'illustration présente la RX/HC ou la RX/C intégrée dans une configuration standard de centrale de traitement d'air GOLD. La longueur d'installation de la RX/HC et de la RX/C correspond à la mesure C.

La position des sections de la centrale de traitement d'air, des raccordements aérauliques, du capot de raccordement, du tuyau de vidange, etc. peut changer selon la variante de puissance sélectionnée.

L'installation d'un siphon (accessoire) impose de surélever la centrale GOLD d'au moins 50 mm. Par exemple, des pieds de support peuvent être prévus à cet effet (accessoire).

* La CTA est fournie sans panneau d'extrémité lorsqu'un accessoire pour conduit est prévu dans le caisson isolé. La CTA peut également être fournie avec un panneau de raccordement à passage d'air intégral (en option).

Taille	A	B	C	D	E	F	G	H	I	J	K	L	M	Poids, kg
014	757,5	1400	1695	565	205	400	1000	1551	375	1154	200	3210	188	934-1074

Démontage en modules pour transport sur site

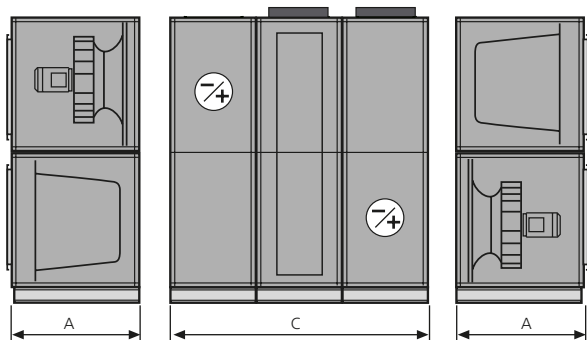

La CTA peut être divisée en trois modules sur le site d'installation.

Dimensions: Se reporter à A et C dans le tableau ci-dessus.

Poids: A = 190-244 kg,
C = 554-586 kg.

En outre, la section centrale (RX/HC ou RX/C) peut être fournie dans une variante avec un circuit de réfrigération distinct. La section, qui est alors préassemblée en usine, peut toutefois être démontée en trois éléments sur le site d'installation – se reporter à D dans le tableau ci-dessus. L'assemblage de la section doit uniquement être confié à des frigoristes certifiés.

Compléments et accessoires

GOLD RX/HC, GOLD RX/C

Dimensions et poids

RX/HC Top 014, RX/C Top 014

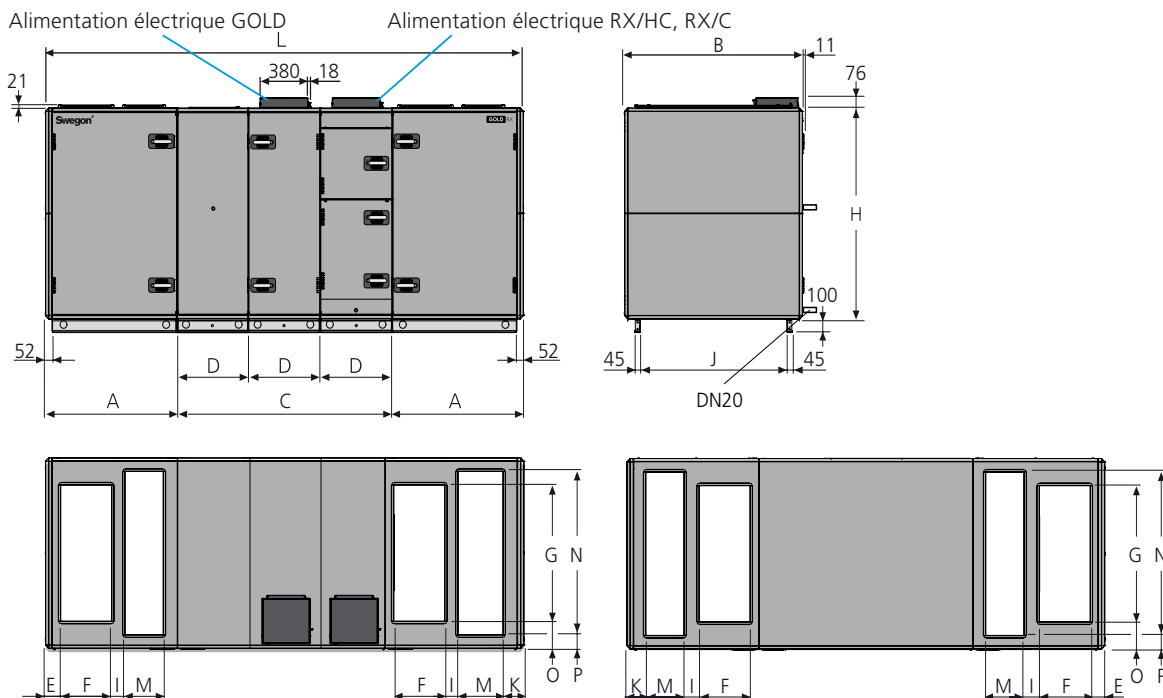

L'illustration présente la RX/HC ou la RX/C intégrée dans une configuration standard de centrale de traitement d'air GOLD. La longueur d'installation de la RX/HC et de la RX/C correspond à la mesure C.

La position des sections de la centrale de traitement d'air, des raccordements aérauliques, du capot de raccordement, du tuyau de vidange, etc. peut changer selon la variante de puissance sélectionnée.

L'installation d'un siphon (accessoire) impose de surélever la centrale de au moins 50 mm. Par exemple, des pieds de support peuvent être prévus à cet effet (accessoire).

Taille	A	B	C	D	E	F	G	H	I	J	K	L	M	N	O	P	Poids, kg
014	1039	1400	1695	565	120	400	1000	1551	106	1154	165	3773	300	1200	200	100	1088-1156

Démontage en section pour transport sur site

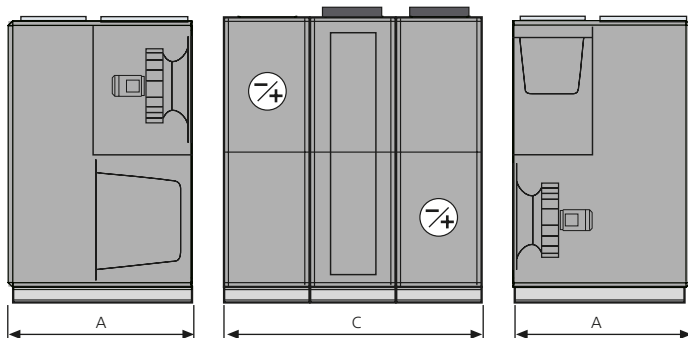

La centrale peut être divisée en trois sections sur le site d'installation.

Dimensions : Se reporter à A et C dans le tableau ci-dessus.

Poids : A = 267-285 kg,
C = 554-586 kg.

En outre, la section centrale (RX/HC ou RX/C) peut être fournie dans une variante avec un circuit de réfrigération distinct. La section, qui est alors préassemblée en usine, peut toutefois être démontée en trois éléments sur le site d'installation – se reporter à D dans le tableau ci-dessus. L'assemblage de la section doit uniquement être confié à des frigoristes certifiés.

Compléments et accessoires

GOLD RX/HC, GOLD RX/C

Dimensions et poids

RX/HC 020, RX/C 020

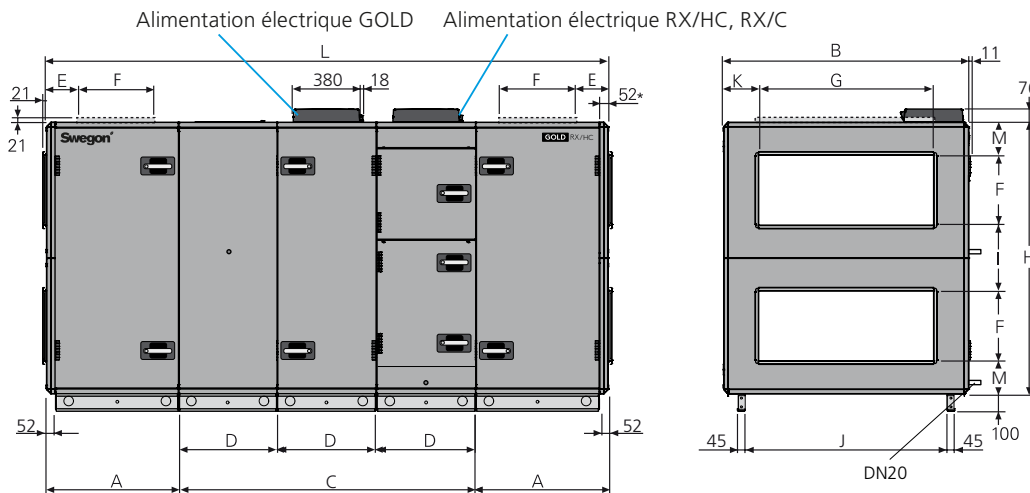

L'illustration présente la RX/HC ou la RX/C intégrée dans une configuration standard de centrale de traitement d'air GOLD. La longueur d'installation de la RX/HC et de la RX/C correspond à la mesure C.

La position des sections de la centrale de traitement d'air, des raccordements aérauliques, du capot de raccordement, du tuyau de vidange, etc. peut changer selon la variante de puissance sélectionnée.

L'installation d'un siphon (accessoire) impose de surélever la centrale GOLD d'au moins 50 mm, Par exemple, des pieds de support peuvent être prévus à cet effet (accessoire).

* La CTA est fournie sans panneau d'extrémité lorsqu'un accessoire pour conduit est prévu dans le caisson isolé. La CTA peut également être fournie avec un panneau de raccordement à passage d'air intégral (en option).

Taille	A	B	C	D	E	F	G	H	I	J	K	L	M	Poids, kg
020	757,5	1400	1695	565	205	400	1000	1551	375	1154	200	3210	188	964-1124

Démontage en modules pour transport sur site

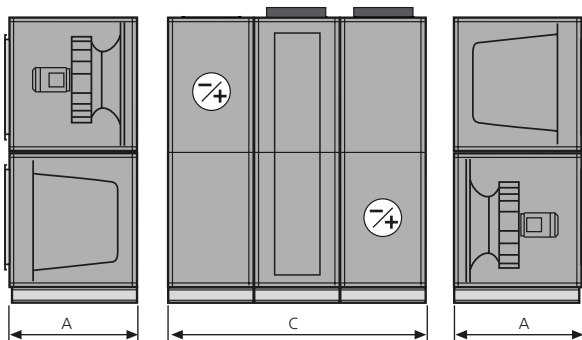

La CTA peut être divisée en trois modules sur le site d'installation.

Dimensions: Se reporter à A et C dans le tableau ci-dessus.

Poids: A = 200-264 kg,
C = 564-596 kg.

En outre, la section centrale (RX/HC ou RX/C) peut être fournie dans une variante avec un circuit de réfrigération distinct. La section, qui est alors préassemblée en usine, peut toutefois être démontée en trois éléments sur le site d'installation – se reporter à D dans le tableau ci-dessus. L'assemblage de la section doit uniquement être confié à des frigoristes certifiés.

Compléments et accessoires

GOLD RX/HC, GOLD RX/C

Dimensions et poids

RX/HC Top 020, RX/C Top 020

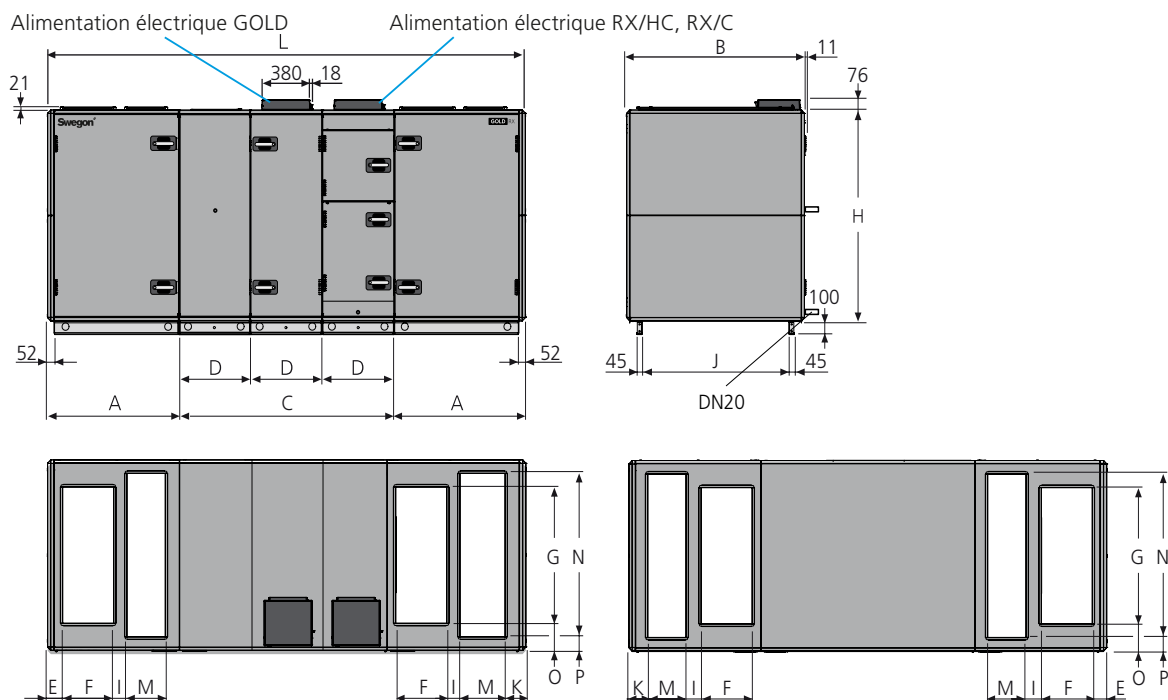

L'illustration présente la RX/HC ou la RX/C intégrée dans une configuration standard de centrale de traitement d'air GOLD. La longueur d'installation de la RX/HC et de la RX/C correspond à la mesure C.

La position des sections de la centrale de traitement d'air, des raccords aérauliques, du capot de raccordement, du tuyau de vidange, etc. peut changer selon la variante de puissance sélectionnée.

L'installation d'un siphon (accessoire) impose de surélever la centrale de au moins 50 mm. Par exemple, des pieds de support peuvent être prévus à cet effet (accessoire).

Taille	A	B	C	D	E	F	G	H	I	J	K	L	M	N	O	P	Poids, kg
020	1039	1400	1695	565	120	400	1000	1551	106	1154	165	3773	300	1200	200	100	1118-1210

Démontage en section pour transport sur site

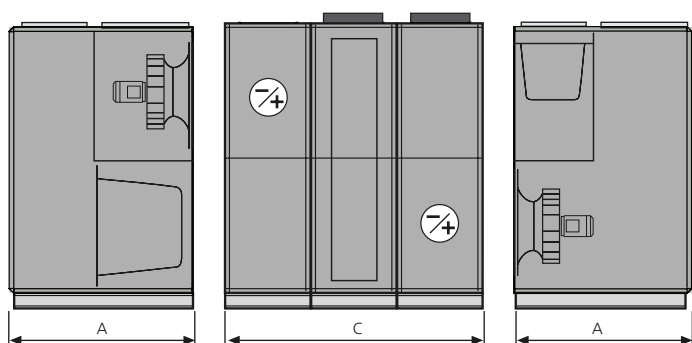

La centrale peut être divisée en trois sections sur le site d'installation.

Dimensions : Se reporter à A et C dans le tableau ci-dessus.

Poids : A = 277-307 kg,

C = 564-596 kg.

En outre, la section centrale (RX/HC ou RX/C) peut être fournie dans une variante avec un circuit de réfrigération distinct. La section, qui est alors préassemblée en usine, peut toutefois être démontée en trois éléments sur le site d'installation – se reporter à D dans le tableau ci-dessus. L'assemblage de la section doit uniquement être confié à des frigoristes certifiés.

Compléments et accessoires

GOLD RX/HC, GOLD RX/C

Dimensions et poids

RX/HC 025, RX/C 025

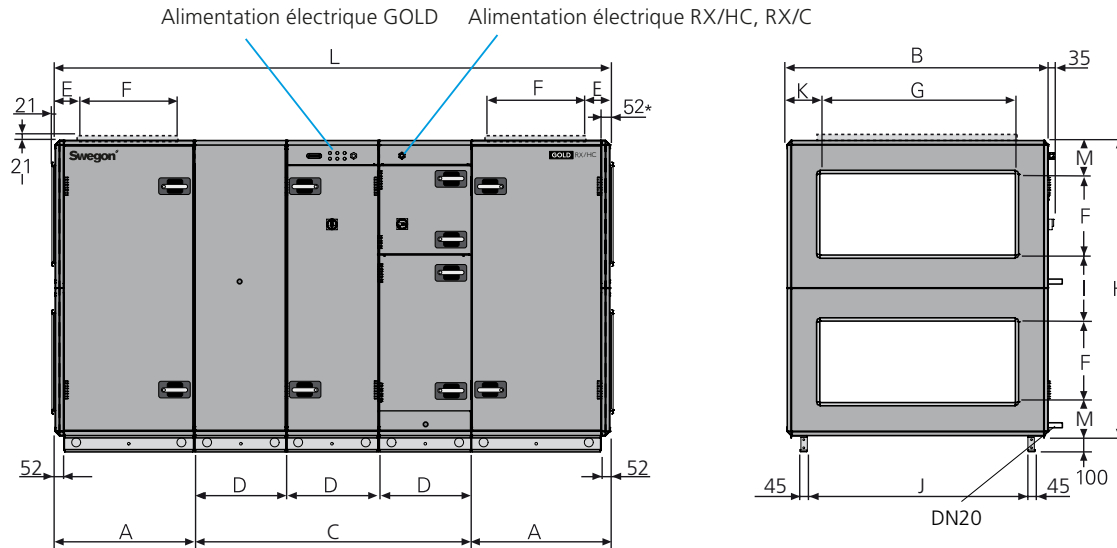

L'illustration présente la RX/HC ou la RX/C intégrée dans une configuration standard de centrale de traitement d'air GOLD. La longueur d'installation de la RX/HC et de la RX/C correspond à la mesure C. La position des sections de la centrale de traitement d'air, des raccordements aérauliques, du capot de raccordement, du tuyau de vidange, etc. peut changer selon la variante de puissance sélectionnée. L'installation d'un siphon (accessoire) impose de surélever la centrale GOLD d'au moins 50 mm, Par exemple, des pieds de support peuvent être prévus à cet effet (accessoire).

* La CTA est fournie sans panneau d'extrémité lorsqu'un accessoire pour conduit est prévu dans le caisson isolé. La CTA peut également être fournie avec un panneau de raccordement à passage d'air intégral (en option).

Taille	A	B	C	D	E	F	G	H	I	J	K	L	M	Poids, kg
025	848	1600	1695	565	200	500	1200	1811	405	1354	200	3391	203	1238-1445

Démontage en modules pour transport sur site

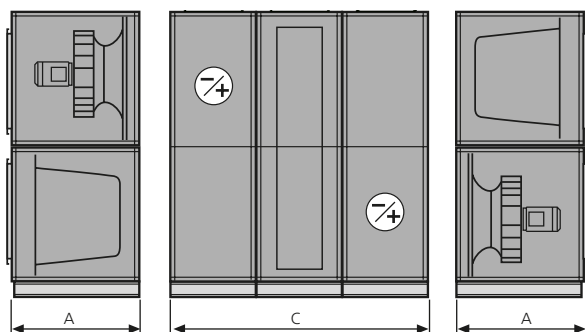

La CTA peut être divisée en trois modules sur le site d'installation.

Dimensions: Se reporter à A et C dans le tableau ci-dessus.

Poids: A = 249-333 kg,
C = 740-779 kg.

En outre, la section centrale (RX/HC ou RX/C) peut être fournie dans une variante avec un circuit de réfrigération distinct. La section, qui est alors préassemblée en usine, peut toutefois être démontée en trois éléments sur le site d'installation – se reporter à D dans le tableau ci-dessus. L'assemblage de la section doit uniquement être confié à des frigoristes certifiés.

Compléments et accessoires

GOLD RX/HC, GOLD RX/C

Dimensions et poids

RX/HC Top 025, RX/C Top 025

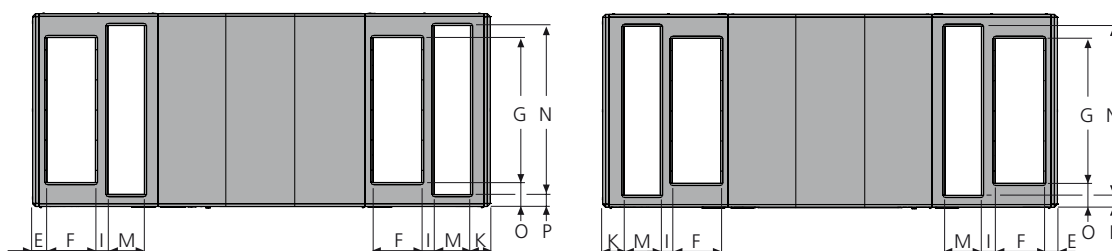
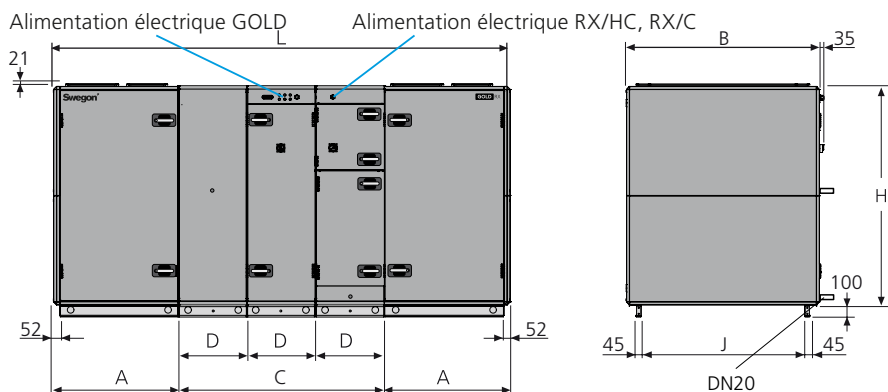

L'illustration présente la RX/HC ou la RX/C intégrée dans une configuration standard de centrale de traitement d'air GOLD. La longueur d'installation de la RX/HC et de la RX/C correspond à la mesure C.

La position des sections de la centrale de traitement d'air, des raccords aérauliques, du capot de raccordement, du tuyau de vidange, etc. peut changer selon la variante de puissance sélectionnée.

L'installation d'un siphon (accessoire) impose de surélever la centrale de au moins 50 mm. Par exemple, des pieds de support peuvent être prévus à cet effet (accessoire).

Taille	A	B	C	D	E	F	G	H	I	J	K	L	M	N	O	P	Poids, kg
025	1039	1600	1695	565	120	400	1200	1811	106	1354	165	3773	300	1400	200	100	1378-1507

Démontage en section pour transport sur site

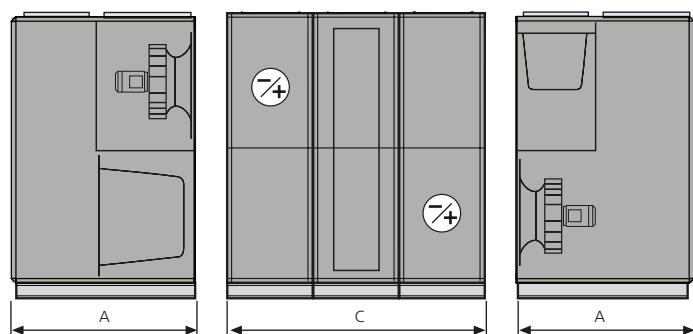

La centrale peut être divisée en trois sections sur le site d'installation.

Dimensions : Se reporter à A et C dans le tableau ci-dessus.

Poids : A = 319-364 kg,
C = 740-779 kg.

En outre, la section centrale (RX/HC ou RX/C) peut être fournie dans une variante avec un circuit de réfrigération distinct. La section, qui est alors préassemblée en usine, peut toutefois être démontée en trois éléments sur le site d'installation – se reporter à D dans le tableau ci-dessus. L'assemblage de la section doit uniquement être confié à des frigoristes certifiés.

Compléments et accessoires

GOLD RX/HC, GOLD RX/C

Dimensions et poids

RX/HC 030, RX/C 030

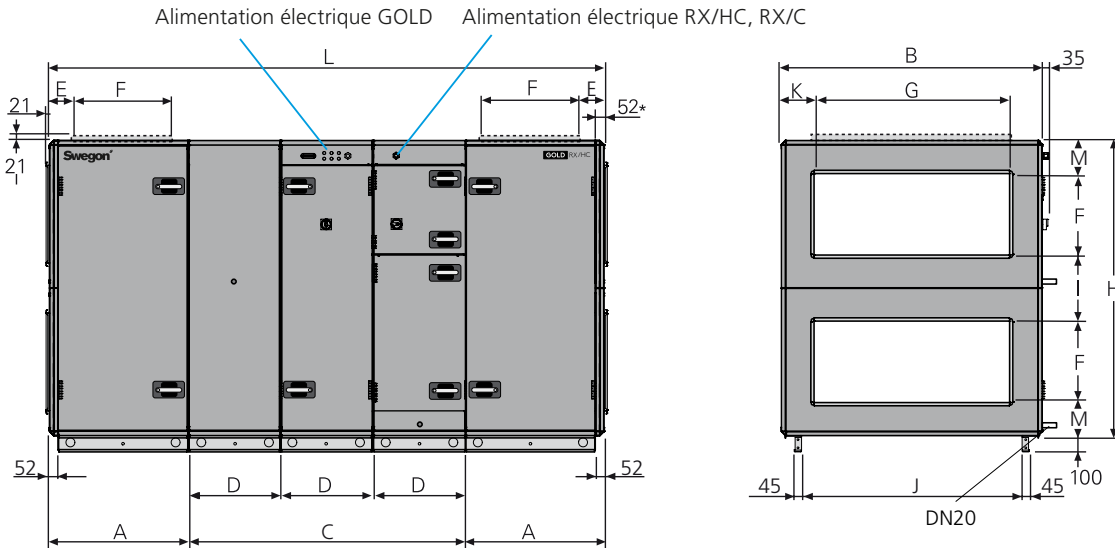

L'illustration présente la RX/HC ou la RX/C intégrée dans une configuration standard de centrale de traitement d'air GOLD. La longueur d'installation de la RX/HC et de la RX/C correspond à la mesure C. La position des sections de la centrale de traitement d'air, des raccordements aérauliques, du capot de raccordement, du tuyau de vidange, etc. peut changer selon la variante de puissance sélectionnée.

L'installation d'un siphon (accessoire) impose de surélever la centrale GOLD d'au moins 50 mm, Par exemple, des pieds de support peuvent être prévus à cet effet (accessoire).

* La CTA est fournie sans panneau d'extrémité lorsqu'un accessoire pour conduit est prévu dans le caisson isolé. La CTA peut également être fournie avec un panneau de raccordement à passage d'air intégral (en option).

Taille	A	B	C	D	E	F	G	H	I	J	K	L	M	Poids, kg
030	848	1600	1695	565	200	500	1200	1811	405	1354	200	3391	203	1300-1479

Démontage en modules pour transport sur site

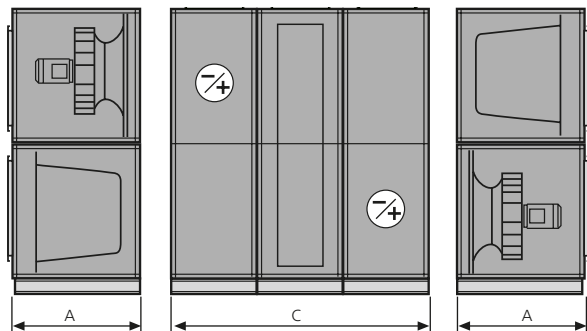

La CTA peut être divisée en trois modules sur le site d'installation.

Dimensions: Se reporter à A et C dans le tableau ci-dessus.

Poids: A = 275-345 kg,
C = 750-789 kg.

En outre, la section centrale (RX/HC ou RX/C) peut être fournie dans une variante avec un circuit de réfrigération distinct. La section, qui est alors préassemblée en usine, peut toutefois être démontée en trois éléments sur le site d'installation – se reporter à D dans le tableau ci-dessus. L'assemblage de la section doit uniquement être confié à des frigoristes certifiés.

Compléments et accessoires

GOLD RX/HC, GOLD RX/C

Dimensions et poids

RX/HC Top 030, RX/C Top 030

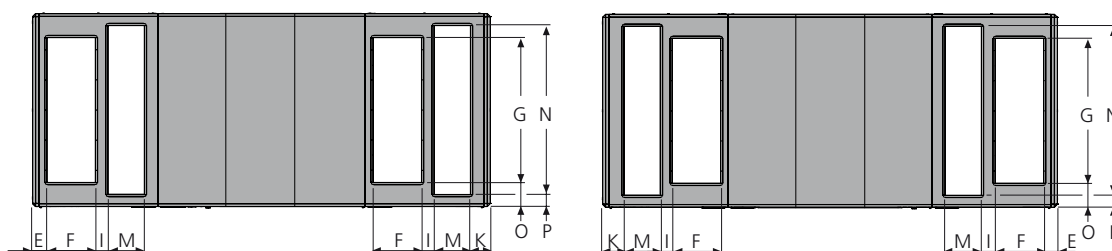
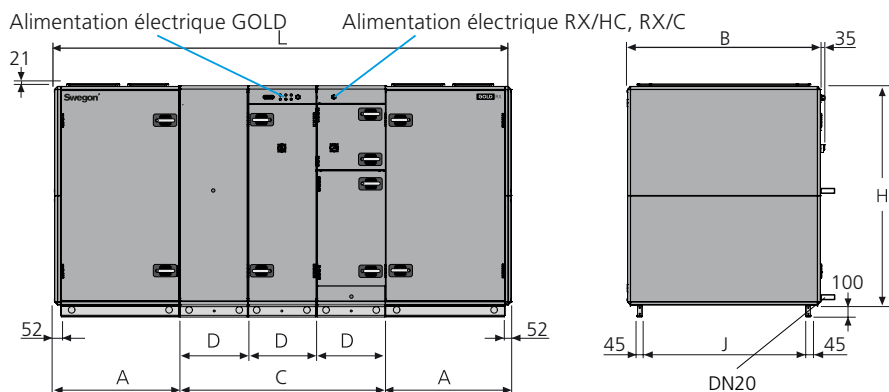

L'illustration présente la RX/HC ou la RX/C intégrée dans une configuration standard de centrale de traitement d'air GOLD. La longueur d'installation de la RX/HC et de la RX/C correspond à la mesure C.

La position des sections de la centrale de traitement d'air, des raccords aérauliques, du capot de raccordement, du tuyau de vidange, etc. peut changer selon la variante de puissance sélectionnée.

L'installation d'un siphon (accessoire) impose de surélever la centrale de au moins 50 mm. Par exemple, des pieds de support peuvent être prévus à cet effet (accessoire).

Taille	A	B	C	D	E	F	G	H	I	J	K	L	M	N	O	P	Poids, kg
030	1039	1600	1695	565	120	400	1200	1811	106	1354	165	3773	300	1400	200	100	1440-1541

Démontage en section pour transport sur site

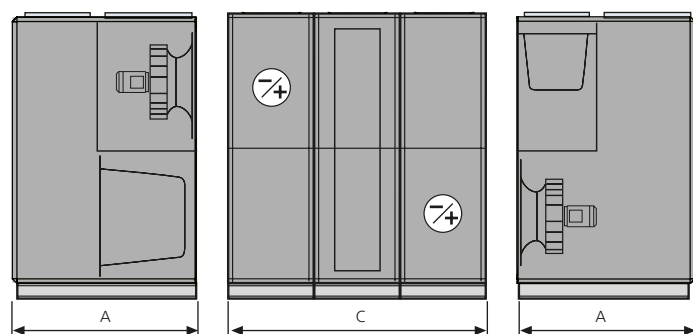

La centrale peut être divisée en trois sections sur le site d'installation.

Dimensions : Se reporter à A et C dans le tableau ci-dessus.

Poids : A = 345-376 kg,
C = 750-789 kg.

En outre, la section centrale (RX/HC ou RX/C) peut être fournie dans une variante avec un circuit de réfrigération distinct. La section, qui est alors préassemblée en usine, peut toutefois être démontée en trois éléments sur le site d'installation – se reporter à D dans le tableau ci-dessus. L'assemblage de la section doit uniquement être confié à des frigoristes certifiés.

Compléments et accessoires

GOLD RX/HC, GOLD RX/C

Dimensions et poids

RX/HC 035, RX/C 035

Alimentation électrique RX/HC, RX/C Alimentation électrique GOLD

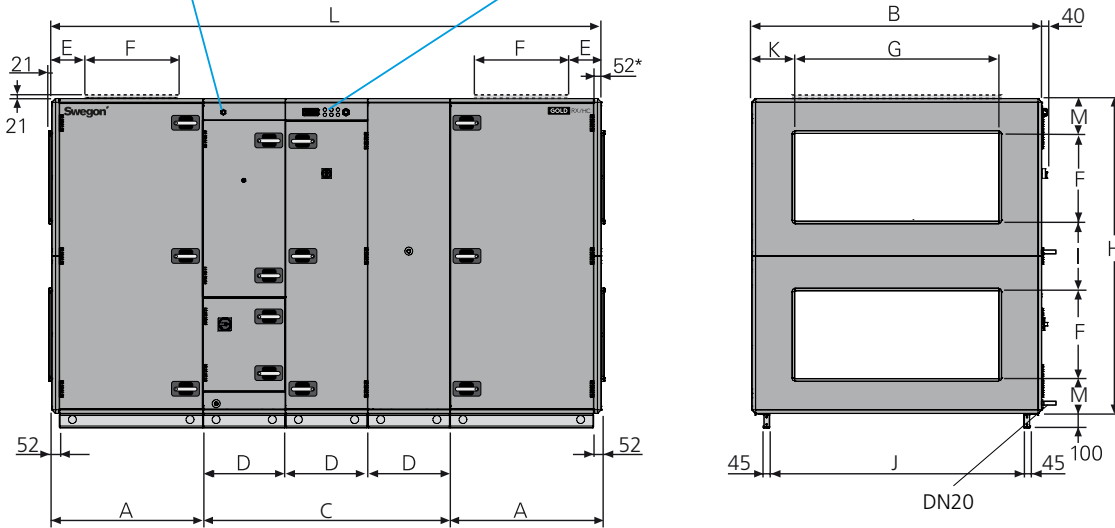

L'illustration présente la RX/HC ou la RX/C intégrée dans une configuration standard de centrale de traitement d'air GOLD. La longueur d'installation de la RX/HC et de la RX/C correspond à la mesure C.

La position des sections de la centrale de traitement d'air, des raccordements aérauliques, du capot de raccordement, du tuyau de vidange, etc. peut changer selon la variante de puissance sélectionnée.

L'installation d'un siphon (accessoire) impose de surélever la centrale GOLD d'au moins 50 mm, Par exemple, des pieds de support peuvent être prévus à cet effet (accessoire).

* La CTA est fournie sans panneau d'extrémité lorsqu'un accessoire pour conduit est prévu dans le caisson isolé. La CTA peut également être fournie avec un panneau de raccordement à passage d'air intégral (en option).

Taille	A	B	C	D	E	F	G	H	I	J	K	L	M	Poids, kg
035	1038,5	1990	1695	565	245	600	1400	2159	479	1744	295	3772	240	1664-1922

Démontage en modules pour transport sur site

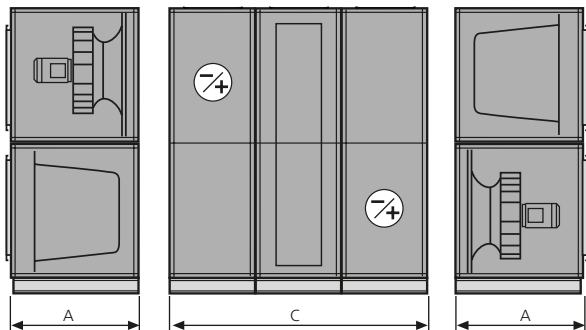

La centrale peut être divisée en trois modules sur le site d'installation.

Dimensions: Se reporter à A et C dans le tableau ci-dessus.

Poids: A = 377-482 kg,
C = 910-958 kg.

En outre, la section centrale (RX/HC ou RX/C) peut être fournie dans une variante avec un circuit de réfrigération distinct. La section, qui est alors préassemblée en usine, peut toutefois être démontée en trois éléments sur le site d'installation – se reporter à D dans le tableau ci-dessus. L'assemblage de la section doit uniquement être confié à des frigoristes certifiés.

Compléments et accessoires

GOLD RX/HC, GOLD RX/C

Dimensions et poids

RX/HC 040, RX/C 040

Alimentation électrique RX/HC, RX/C

Alimentation électrique GOLD

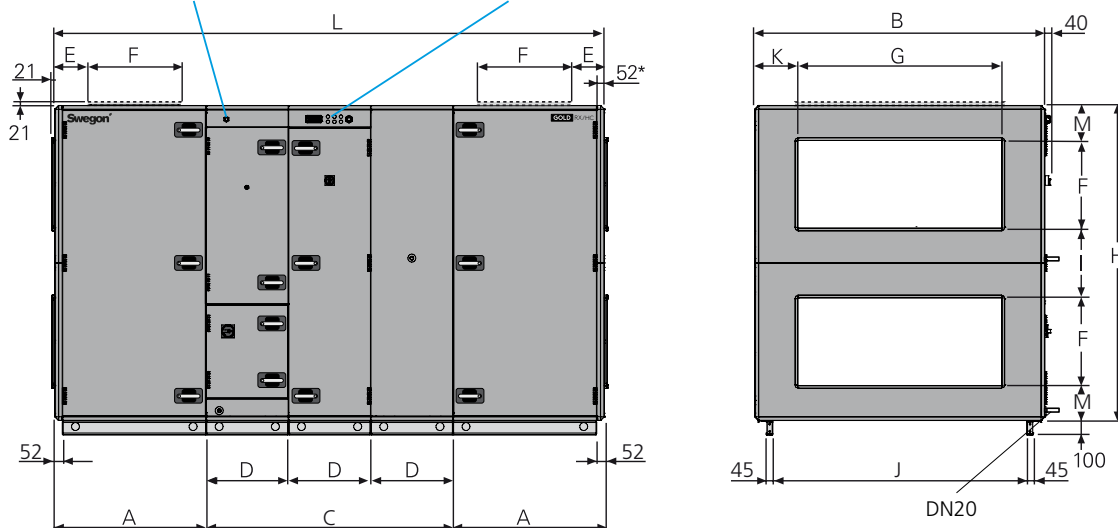

L'illustration présente la RX/HC ou la RX/C intégrée dans une configuration standard de centrale de traitement d'air GOLD. La longueur d'installation de la RX/HC et de la RX/C correspond à la mesure C.

La position des sections de la centrale de traitement d'air, des raccordements aérauliques, du capot de raccordement, du tuyau de vidange, etc. peut changer selon la variante de puissance sélectionnée.

L'installation d'un siphon (accessoire) impose de surélever la centrale GOLD d'au moins 50 mm, Par exemple, des pieds de support peuvent être prévus à cet effet (accessoire).

* La CTA est fournie sans panneau d'extrémité lorsqu'un accessoire pour conduit est prévu dans le caisson isolé.

La CTA peut également être fournie avec un panneau de raccordement à passage d'air intégral (en option).

Taille	A	B	C	D	E	F	G	H	I	J	K	L	M	Poids, kg
040	1038,5	1990	1695	565	245	600	1400	2159	479	1744	295	3772	240	1740-2016

Démontage en modules pour transport sur site

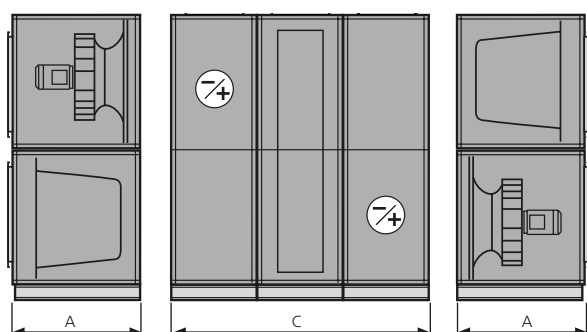

La CTA peut être divisée en trois modules sur le site d'installation.

Dimensions: Se reporter à A et C dans le tableau ci-dessus.

Poids: A = 390-504 kg,
C = 960-1008 kg.

En outre, la section centrale (RX/HC ou RX/C) peut être fournie dans une variante avec un circuit de réfrigération distinct. La section, qui est alors préassemblée en usine, peut toutefois être démontée en trois éléments sur le site d'installation – se reporter à D dans le tableau ci-dessus. L'assemblage de la section doit uniquement être confié à des frigoristes certifiés.

Compléments et accessoires

GOLD RX/HC, GOLD RX/C

Dimensions et poids

RX/HC 050, RX/C 050

Alimentation électrique RX/HC, RX/C

Alimentation électrique GOLD

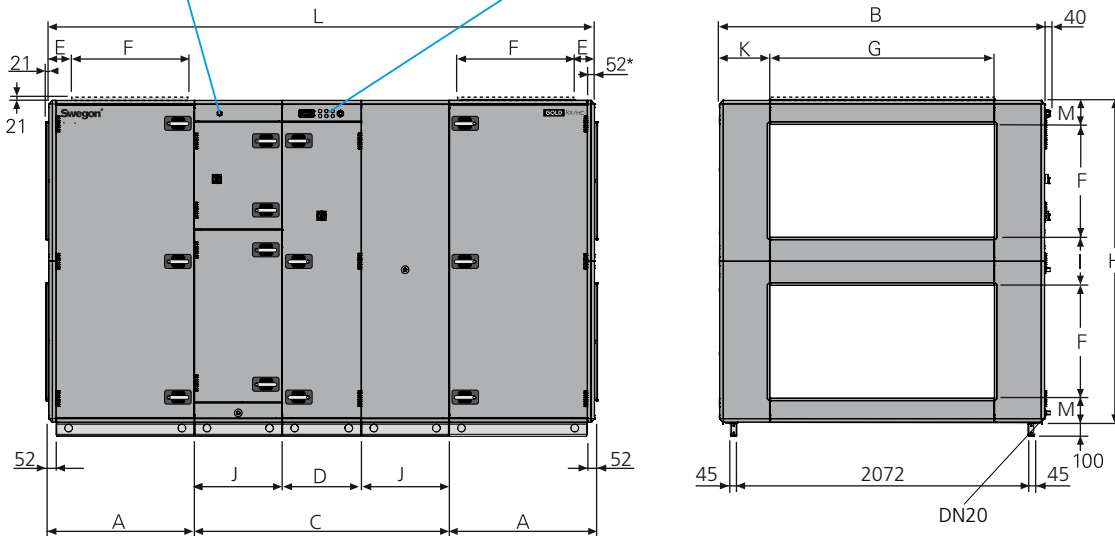

L'illustration présente la RX/HC ou la RX/C intégrée dans une configuration standard de centrale de traitement d'air GOLD. La longueur d'installation de la RX/HC et de la RX/C correspond à la mesure C. La position des sections de la centrale de traitement d'air, des raccordements aérauliques, du capot de raccordement, du tuyau de vidange, etc. peut changer selon la variante de puissance sélectionnée.

L'installation d'un siphon (accessoire) impose de surélever la centrale GOLD d'au moins 50 mm. À cette fin, des pieds réglables (accessoires) peuvent être fixés aux longerons.

* La CTA est fournie sans panneau d'extrémité lorsqu'un accessoire pour conduit est prévu dans le caisson isolé. La centrale peut également être fournie avec un panneau de raccordement à passage d'air intégral (en option).

Taille	A	B	C	D	E	F	G	H	I	J	K	L	M	Poids, kg
050	1038,5	2318	1815	565	145	800	1600	2288	344	625	359	3892	172	2138-2445

Démontage en modules pour transport sur site

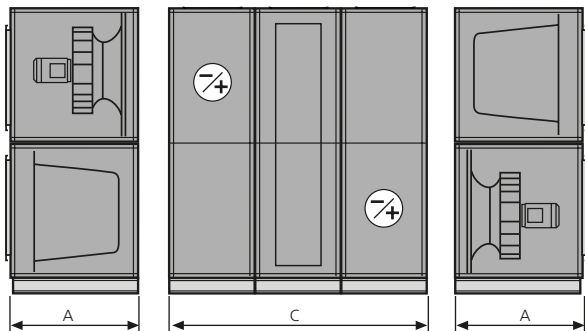

La CTA peut être divisée en trois modules sur le site d'installation.

Dimensions: Se reporter à A et C dans le tableau ci-dessus.

Poids: A = 444-572 kg,
C = 1250-1301 kg.

En outre, la section centrale (RX/HC ou RX/C) peut être fournie dans une variante avec un circuit de réfrigération distinct. La section, qui est alors préassemblée en usine, peut toutefois être démontée en trois éléments sur le site d'installation – se reporter à D et J dans le tableau ci-dessus. L'assemblage de la section doit uniquement être confié à des frigoristes certifiés.

Compléments et accessoires

GOLD RX/HC, GOLD RX/C

Dimensions et poids

RX/HC 060, RX/C 060

Alimentation électrique RX/HC, RX/C

Alimentation électrique GOLD

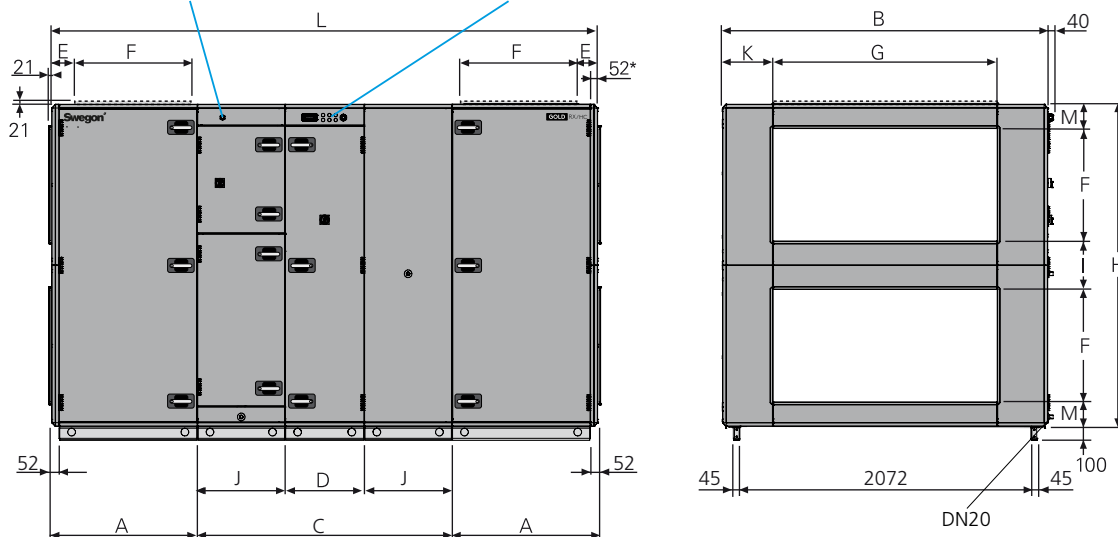

L'illustration présente la RX/HC ou la RX/C intégrée dans une configuration standard de centrale de traitement d'air GOLD. La longueur d'installation de la RX/HC et de la RX/C correspond à la mesure C.

La position des sections de la centrale de traitement d'air, des raccordements aérauliques, du capot de raccordement, du tuyau de vidange, etc. peut changer selon la variante de puissance sélectionnée.

L'installation d'un siphon (accessoire) impose de surélever la centrale GOLD d'au moins 50 mm.

À cette fin, des pieds réglables (accessoires) peuvent être fixés aux longerons.

* La CTA est fournie sans panneau d'extrémité lorsqu'un accessoire pour conduit est prévu dans le caisson isolé.

La centrale peut également être fournie avec un panneau de raccordement à passage d'air intégral (en option).

Taille	A	B	C	D	E	F	G	H	I	J	K	L	M	Poids, kg
060	1038,5	2318	1815	565	145	800	1600	2288	344	625	359	3892	172	2322-2611

Démontage en modules pour transport sur site

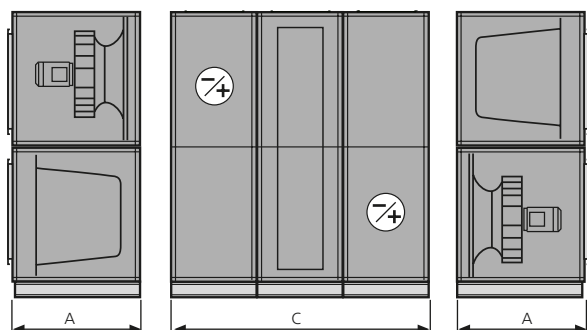

La centrale peut être divisée en trois modules sur le site d'installation.

Dimensions: Se reporter à A et C dans le tableau ci-dessus.

Poids: A = 511-630 kg,
C = 1300-1351 kg.

En outre, la section centrale (RX/HC ou RX/C) peut être fournie dans une variante avec un circuit de réfrigération distinct. La section, qui est alors préassemblée en usine, peut toutefois être démontée en trois éléments sur le site d'installation – se reporter à D et J dans le tableau ci-dessus. L'assemblage de la section doit uniquement être confié à des frigoristes certifiés.

Compléments et accessoires

GOLD RX/HC, GOLD RX/C

Dimensions et poids

RX/HC 070, RX/C 070

Alimentation électrique RX/HC, RX/C Alimentation électrique GOLD

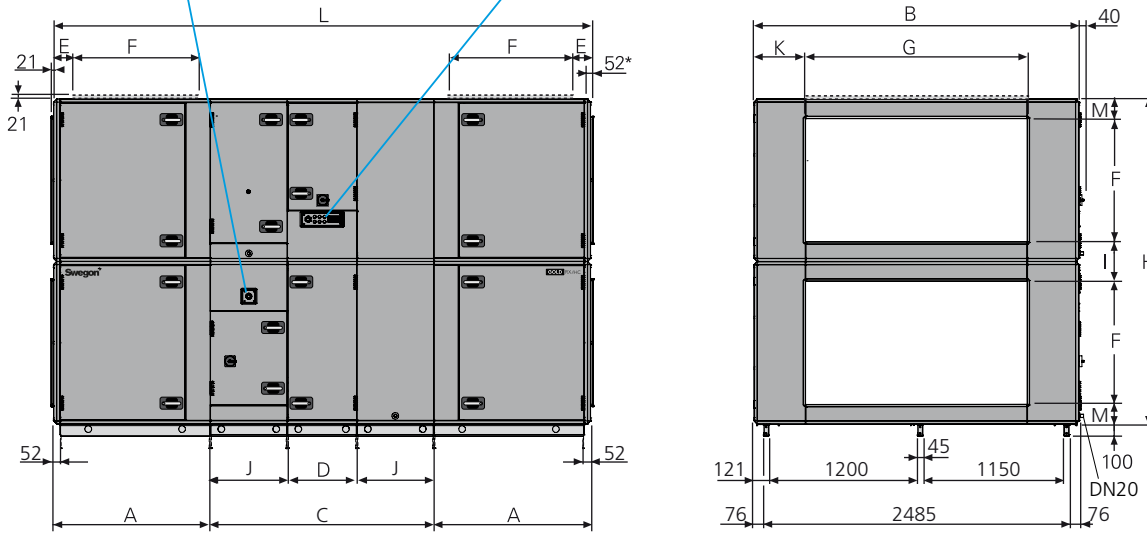

L'illustration présente la RX/HC ou la RX/C intégrée dans une configuration standard de centrale de traitement d'air GOLD. La longueur d'installation de la RX/HC et de la RX/C correspond à la mesure C. La position des sections de la centrale de traitement d'air, des raccordements aérauliques, du capot de raccordement, du tuyau de vidange, etc. peut changer selon la variante de puissance sélectionnée.

L'installation d'un siphon (accessoire) impose de surélever la centrale GOLD d'au moins 50 mm. À cette fin, des pieds réglables (accessoires) peuvent être fixés aux longerons.

* La CTA est fournie sans panneau d'extrémité lorsqu'un accessoire pour conduit est prévu dans le caisson isolé. La centrale peut également être fournie avec un panneau de raccordement à passage d'air intégral (en option).

Taille	A	B	C	D	E	F	G	H	I	J	K	L	M	Poids, kg
070	1273,5	2637	1815	565	162	1000	1800	2640	320	625	418,5	4362	160	3322-3645

Démontage en modules pour transport sur site

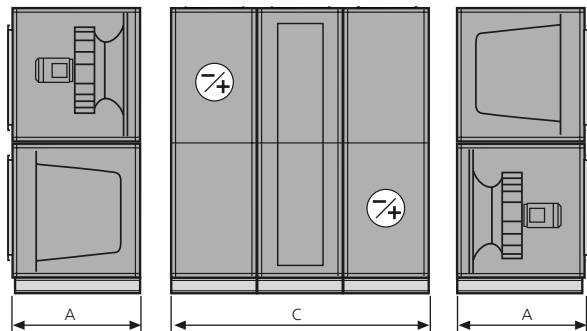

La centrale peut être divisée en trois modules sur le site d'installation.

Dimensions: Se reporter à A et C dans le tableau ci-dessus.

Poids: A = 786-911 kg,
C = 1750-1823 kg.

En outre, la section centrale (RX/HC ou RX/C) peut être fournie dans une variante avec un circuit de réfrigération distinct. La section, qui est alors préassemblée en usine, peut toutefois être démontée en trois éléments sur le site d'installation – se reporter à D et J dans le tableau ci-dessus. L'assemblage de la section doit uniquement être confié à des frigoristes certifiés.

Compléments et accessoires

GOLD RX/HC, GOLD RX/C

Dimensions et poids

RX/HC 080, RX/C 080

Alimentation électrique RX/HC, RX/C

Alimentation électrique GOLD

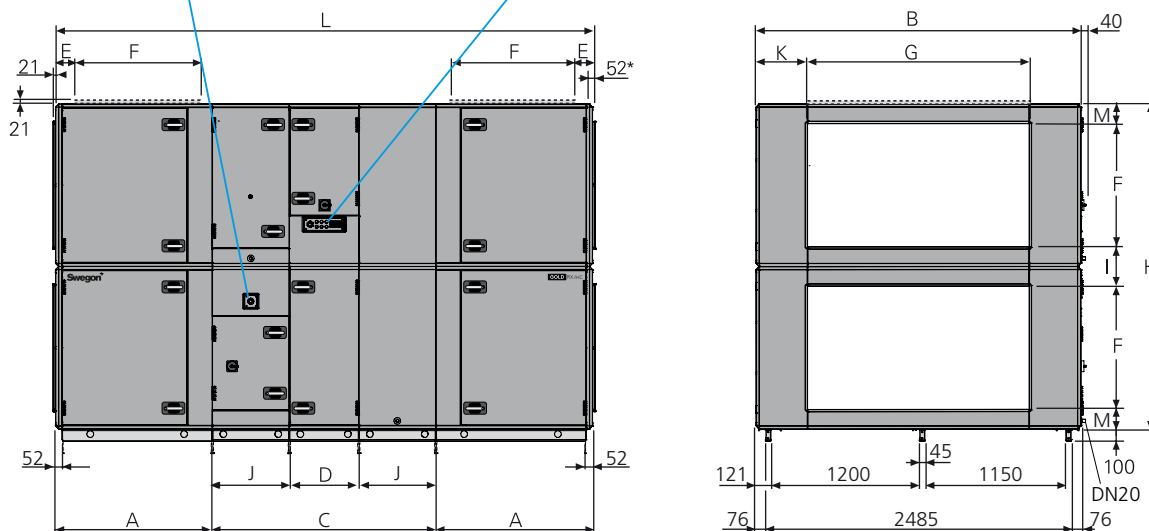

L'illustration présente la RX/HC ou la RX/C intégrée dans une configuration standard de centrale de traitement d'air GOLD. La longueur d'installation de la RX/HC et de la RX/C correspond à la mesure C.

La position des sections de la centrale de traitement d'air, des raccordements aérauliques, du capot de raccordement, du tuyau de vidange, etc. peut changer selon la variante de puissance sélectionnée.

L'installation d'un siphon (accessoire) impose de surélever la centrale GOLD d'au moins 50 mm.

À cette fin, des pieds réglables (accessoires) peuvent être fixés aux longerons.

* La CTA est fournie sans panneau d'extrémité lorsqu'un accessoire pour conduit est prévu dans le caisson isolé.

La centrale peut également être fournie avec un panneau de raccordement à passage d'air intégral (en option).

Taille	A	B	C	D	E	F	G	H	I	J	K	L	M	Poids, kg
080	1273,5	2637	1815	565	162	1000	1800	2640	320	625	418,5	4362	160	3426-3785

Démontage en modules pour transport sur site

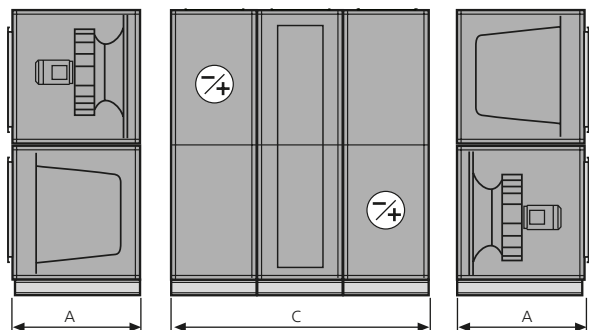

La centrale peut être divisée en trois modules sur le site d'installation.

Dimensions: Se reporter à A et C dans le tableau ci-dessus.

Poids: A = 813-956 kg,
C = 1800-1873 kg.

En outre, la section centrale (RX/HC ou RX/C) peut être fournie dans une variante avec un circuit de réfrigération distinct. La section, qui est alors préassemblée en usine, peut toutefois être démontée en trois éléments sur le site d'installation – se reporter à D et J dans le tableau ci-dessus. L'assemblage de la section doit uniquement être confié à des frigoristes certifiés.

Plug and Play avec COOL DX!



Raccorder le refroidisseur COOL DX à la centrale GOLD



Fixer le refroidisseur COOL DX Top sur le dessus de la centrale GOLD RX Top

Le refroidisseur COOL DX/COOL DX Top est parfait pour le concept de traitement d'air GOLD et dispose réellement de la technique Plug and Play.

L'ensemble des composants sont regroupés dans un seul module et peuvent être raccordés à la GOLD. Le COOL DX peut également être installé en mode autonome.

En outre, il suffit d'une alimentation électrique, d'un câble de communication (avec raccord rapide) entre le COOL DX/COOL DX Top et la GOLD, et d'un raccordement d'écoulement des condensats.

La GOLD dispose de fonctions de refroidissement prêtes à l'emploi pour commander et réguler le COOL DX/COOL DX Top. Cela inclut également une communication via internet ou via des systèmes de surveillance des performances traditionnels.

Le COOL DX/COOL DX Top signifie donc un investissement minimal pour le projet en conception, fourniture et installation.

- ✓ Installation simple et rapide.
- ✓ Équipement de commande intégré à la GOLD.
- ✓ Réglage confort progressif ou réglage économie en 3 étages.
- ✓ Prêt à communiquer via la GOLD.
- ✓ Le positionnement empêche que le moteur du ventilateur d'air extrait dans la GOLD soit exposé à des températures élevées.

Réglage économie ou confort

Réglage économie

Froid en 3 étages

En cas de besoin de froid, le compresseur frigorifique 1 démarre. En cas de besoin de froid supplémentaire, le compresseur frigorifique démarre et le 1 s'arrête. Si un plus grand besoin de froid est nécessaire, les deux compresseurs frigorifiques sont mis en service.

Avantage: Les deux compresseurs frigorifiques s'activent et se désactivent au fur et à mesure du besoin de froid et la durée de fonctionnement totale est raccourcie.

Conséquence: Froid en 3 étages

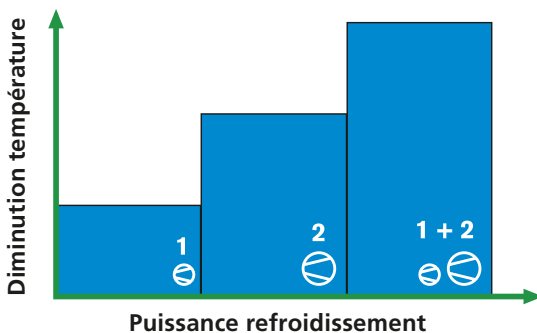

Régulation de confort

(sauf COOL DX Top)

Régulation - refroidissement et température

Comme le réglage économie en cas de besoin de froid, le récupérateur thermique de l'unité de traitement d'air s'active également et régule la température de l'étage de refroidissement.

Avantage: Régulation progressive de la puissance de refroidissement et température d'air introduit uniforme.

Conséquence: Chaque compresseur frigorifique reste en service plus longtemps lorsqu'il y a un besoin de froid.

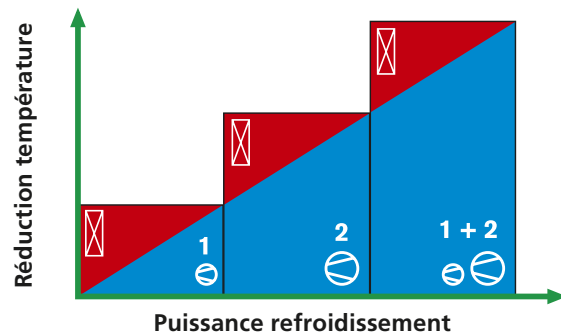

Compléments et accessoires

COOL DX/COOL DX Top

Généralités

Le COOL DX/COOL DX Top est un refroidisseur complet destiné au refroidissement de confort en CTA.

La centrale COOL DX existe en sept tailles, avec des capacités allant de 10 à 134 kW. Les sept tailles correspondent en capacité aux centrales de traitement d'air GOLD 007-080.

La centrale COOL DX existe en sept tailles, avec des puissances allant de 6,8 à 14,8 kW. Les trois dimensions correspondent aux tailles 004-012 des centrales de traitement d'air GOLD.

Construction mécanique

La conception du refroidisseur COOL DX permet de l'accoupler à la CTA GOLD (côté entrée et sortie d'air).

Placer le refroidisseur COOL DX Top sur le dessus de la centrale GOLD RX Top

L'ensemble de ses composants électriques et la régulation sont installés dans une armoire spéciale.

Composé de panneaux et portes d'accès. L'enveloppe est réalisée en tôle d'acier galvanisé peinte en gris métallisé Swegon (teinte la plus proche: RAL 9007), joint d'étanchéité en caoutchouc. L'intérieur est en tôle d'acier à revêtement d'aluminium-zinc et Magnelis. Classe environnementale C4. Panneau de 52 mm d'épaisseur avec isolation en laine de roche.

Batterie et condenseur sont réalisés en tubes de cuivre et ailettes d'aluminium.

Le refroidisseur est testé avant livraison.

Régulation

Le refroidisseur COOL DX/COOL DX Top est doté d'un système de commande intégré.

Seuls une alimentation secteur et un câble de communication sont nécessaires à la circulation de données entre le COOL DX/COOL DX Top et la CTA GOLD. Ce câble est fourni avec le refroidisseur. Toutes les données (fonctionnement, etc.) peuvent être consultées par le biais de la télécommande de la GOLD.

La capacité de refroidissement est fonction du nombre de compresseurs en action (1 ou 2). La régulation du refroidissement se fait en trois phases en mode binaire.

Lorsqu'il reçoit un signal marche/arrêt, le compresseur M1 démarre. Si la charge de refroidissement augmente, le système démarre le compresseur M2 et coupe le compresseur M1. Si la charge s'accroît encore, le système fait tourner les deux compresseurs.

Système à détente directe

Le COOL DX/COOL DX Top est doté d'un système à détente directe. Il est doté d'une batterie d'évaporation pour l'évaporation directe du fluide frigorigène côté froid et d'une batterie de condensation côté chaud.



COOL DX



COOL DX Top

Fluide frigorigène

Le COOL DX/COOL DX Top est doté d'un circuit de réfrigération double (remplissage en fluide frigorigène effectué en usine). Le volume de fluide pour chaque modèle est indiqué dans le tableau des données techniques.

Le réfrigérant utilisé est de type R410A. Au stade actuel des connaissances, il n'a aucun impact sur la couche d'ozone et ne devrait être frappé d'aucune interdiction à l'avenir.

L'inspection de l'installation, les rapports obligatoires et le traçage périodique des fuites doivent être effectués conformément au Règlement F-Gaz EU/517/2014 sur les gaz à effet de serre fluorés et à la législation locale associée; se reporter également aux Instructions d'installation et d'entretien spécifiques pour COOL DX/COOL DX Top.

Raccord pour gaine

Les panneaux d'extrémité pour l'air extérieur et/ou rejeté sont en option pour les unités de refroidissement Cool DX. Lorsqu'un panneau de raccordement est sélectionné, des profils en C (tailles 020-080) ou des joints toriques en caoutchouc (tailles 008-012) sont utilisés pour le raccordement des conduits. En l'absence d'un panneau de raccordement, le châssis profilé du refroidisseur doit être connecté au conduit par un adaptateur (non fourni par Swegon).

Connecter le COOL DX Top aux raccords de conduits avec joint en caoutchouc.

Compléments et accessoires

COOL DX/COOL DX Top

Caractéristiques techniques

COOL DX

COOL DX Taille	Puis-sance	Débit normal, m ³ /s	Débit minimum, m ³ /s	Puis-sance de refroid. ¹⁾ (kW)	Cons. électrique (kW)	Fluide frigorigène (kg)		Alimentation électrique	Poids sans panneau de racc. (kg)	Poids des panneaux de racc. en option ²⁾ (kg)
						Circuit 1	Circuit 2			
008	1	0,55	0,22	9,8	2,39	1,20	1,30	Triphasé + N, 400 V ±10%, 16 A	194	8
	2	0,70	0,3	13,9	4,33	1,20	1,30	Triphasé + N, 400 V ±10%, 20 A	215	8
012	1	0,85	0,35	15,4	3,95	1,50	1,70	Triphasé + N, 400 V ±10%, 20 A	260	10
	2	1,05	0,4	20,9	6,53	1,50	1,70	Triphasé + N, 400 V ±10%, 25 A	287	10
020	1	1,1	0,45	15,4	4,06	1,20	1,50	Triphasé + N, 400 V ±10%, 25 A	247	11
	2	1,3	0,5	23,3	5,73	2,50	2,80	Triphasé + N, 400 V ±10%, 25 A	287	11
	3	1,6	0,6	31,0	9,15	2,10	2,40	Triphasé + N, 400 V ±10%, 40 A	318	11
030	1	1,8	0,7	25,0	6,33	1,80	2,00	Triphasé + N, 400 V ±10%, 32 A	327	17
	2	2,0	0,8	35,8	9,34	3,00	3,20	Triphasé, 400 V ±10%, 25 A	379	17
	3	2,4	1,0	46,2	13,5	2,90	3,30	Triphasé, 400 V ±10%, 40 A	419	17
040	1	2,9	1,1	38,6	8,40	3,30	4,00	Triphasé, 400 V ±10%, 25 A	498	22
	2	3,1	1,3	48,4	12,3	3,30	4,50	Triphasé, 400 V ±10%, 40 A	506	22
	3	3,6	1,5	67,0	17,5	5,50	4,50	Triphasé, 400 V ±10%, 50 A	559	22
060	1	3,9	1,5	56,2	11,8	4,50	5,50	Triphasé, 400 V ±10%, 40 A	715	32
	2	4,1	1,6	66,7	17,1	5,00	5,20	Triphasé, 400 V ±10%, 50 A	786	32
	3	5,0	2,0	97,5	26,3	6,00	7,50	Triphasé, 400 V ±10%, 80 A	859	32
080	1	5,2	2,0	67,0	13,3	6,60	7,30	Triphasé, 400 V ±10%, 50 A	852	38
	2	6,0	2,4	96,5	24,8	6,50	9,00	Triphasé, 400 V ±10%, 80 A	979	38
	3	7,0	2,8	134,0	36,4	9,00	11,50	Triphasé, 400 V ±10%, 100 A	1035	38

¹⁾ Pour une température extérieure de 26 °C, 50 % HR (capacité 1) / 27 °C, 50 % HR (capacité 2) / 28 °C, 50 % HR (capacité 3), et une température d'air extrait de 26 °C. ²⁾ Le premier chiffre est le poids d'un panneau de petite taille, le second celui d'un panneau de grande taille. Le COOL DX peut être fourni sans panneau de raccordement, ou avec un maximum de deux petits et deux grands panneaux (ou toute configuration intermédiaire).

Dimensionnement à l'aide de AHU Design

De nombreux facteurs influencent le choix de la taille du refroidisseur.
Pour le choix d'une taille adaptée, voir le tableau de sélection AHU Design.

Compléments et accessoires

COOL DX/COOL DX Top

COOL DX Top

Le COOL DX Top partage une alimentation électrique avec la centrale de traitement d'air, de sorte que le fusible commun dépend de la taille/variante de puissance de la centrale de traitement d'air, se reporter aux informations ci-dessous.

COOL DX Top Dimension	GOLD RX Top Taille – variante de puissance	Débit d'air nom. (m ³ /s)	Débit d'air min. (m ³ /s)	Puiss. frigorifique nominale ¹⁾ (kW)	Fluide frigorigène (kg)		Alimentation électrique	Poids (kg)
					Circuit 1	Circuit 2		
005	004-1	0,40	0,10	6,77	0,95	1,00	3 phases +N+PE, 400 V ±10%, 16 A	213
	005-1						3 phases +N+PE, 400 V ±10%, 20 A	
	005-2						3 phases +N+PE, 400 V ±10%, 25 A	
008	007-1	0,55	0,22	9,31	1,15	1,20	3 phases +N+PE, 400 V ±10%, 25 A	269
	007-2						3 phases +N+PE, 400 V ±10%, 25 A	
	008-1						3 phases +N+PE, 400 V ±10%, 32 A	
	008-2						3 phases +N+PE, 400 V ±10%, 20 A	
012	011-1	0,85	0,35	14,8	1,60	1,70	3 phases +N+PE, 400 V ±10%, 32 A	332
	011-2						3 phases +N+PE, 400 V ±10%, 20 A	
	012-1						3 phases +N+PE, 400 V ±10%, 20 A	
	012-2						3 phases +N+PE, 400 V ±10%, 25 A	

¹⁾ Température extérieure : 26°C, 50% HR. Température d'air rejeté : 26°C.

Dimensionnement à l'aide de AHU Design

De nombreux facteurs influencent le choix de la taille du refroidisseur. Pour le choix d'une taille adaptée, voir le tableau de sélection AHU Design.

Régulation

Généralités

Le refroidisseur COOL DX/COOL DX Top est prêt à l'emploi dès livraison.

L'ensemble des composants électriques ainsi que la régulation sont installés dans un compartiment spécial du COOL DX/COOL DX Top.

Le coupe-circuit de sécurité est situé sur la face avant du refroidisseur.

Alimentation électrique

L'alimentation électrique pour du 400 V (système à 4 fils pour taille 030, variantes de puissance 2 et 3, et tailles 040-080, toutes variantes de puissance; ou à 5 fils pour les autres tailles), doit être branchée directement sur le coupe-circuit de sécurité.

Effectuer les connexions électriques conformément aux données techniques présentées dans les tableaux figurant sur cette page et sur la page précédente. Utiliser des

fusibles à temporisation. Tout disjoncteur automatique éventuellement utilisé doit être de type delta.

Régulation

Ce système exploite un câble de communication prêt à l'emploi avec connecteur rapide pour commutation marche/arrêt, régulation de la puissance de refroidissement, contrôle de fonctionnement et alarmes. Ce câble est fourni avec le refroidisseur.

Normes

COOL DX/COOL DX Top est labélisé CE. Les normes et directives en vigueur peuvent être consultées dans le document intitulé « Déclaration CE de conformité des machines ». Le document peut être téléchargé à partir de notre site www.swegon.fr.

Télécommande

La saisie et la consultation de données sont possibles à l'aide de la télécommande de la CTA GOLD, qui affiche en outre toute alarme éventuelle.

Compléments et accessoires

COOL DX/COOL DX Top

Modèles

COOL DX 008

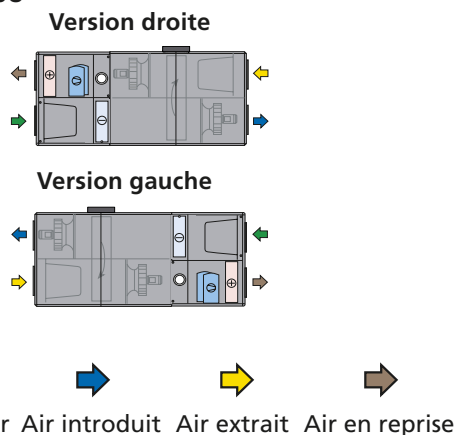

COOL DX 020-080

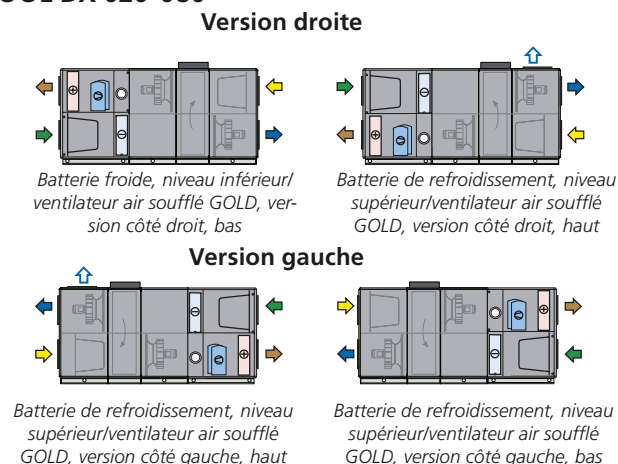

Conseils d'installation

Il se branche directement sur celle-ci, côté entrée/sortie d'air des CTA GOLD: Voir l'illustration ci-dessus. Les refroidisseurs COOL DX se connectent directement aux CTA GOLD par des raccords dits « à passage intégral » ou « full-face » (sans panneaux de raccordement). Le COOL DX peut également être installé en mode autonome. En cas de commande d'un module COOL DX autonome, sélectionner le modèle avec panneau de raccordement.

Lors de l'installation du refroidisseur, prévoir l'espace nécessaire à l'ouverture de la trappe de visite et au branchement de la canalisation de vidange, de l'alimentation électrique et des câblages de commande.

Vidange de la batterie de refroidissement

La batterie de refroidissement est dotée d'un bac à condensats qui récupère l'eau de condensation en provenance de ses surfaces. La canalisation d'évacuation de l'eau de condensation doit être raccordée, par le biais d'un siphon (accessoire), aux raccords de vidange du refroidisseur, d'où doit partir en pente constante une canalisation donnant sur une bouche d'évacuation.

Réglage de hauteur sur celle de la CTA/du siphon

COOL DX, taille 008

Combiné à la GOLD RX 008

La centrale de traitement d'air GOLD se monte sur des longerons, un socle ou tout autre support. Les longerons et les socles sont disponibles en accessoires.

Les longerons et socles adaptés au COOL DX sont également disponibles en accessoires. Les longerons et les socles sont de même hauteur. Les socles offrent également un espace pour installer un siphon au niveau inférieur (version droite).

Combiné à la GOLD PX 008

La centrale de traitement d'air est fournie avec des longerons. Un piétement (en option) peut être monté sur les longerons.

Des longerons et des piétements adaptés au COOL DX sont également disponibles en accessoires. Les longerons et le piétement sont de même hauteur. Les piétements offrent également un espace pour installer un siphon au niveau inférieur (version droite).

COOL DX, tailles 012-080

La centrale de traitement d'air GOLD et le refroidisseur COOL DX sont fournis sur des longerons de 100 mm.

Batterie de refroidissement en position basse:

L'installation d'un siphon (accessoire) impose de surélever la centrale GOLD et le refroidisseur d'au moins 50 mm. À cette fin, on peut fixer des pieds réglables (accessoires) aux longerons.

Filtre à air introduit

Le COOL DX est fourni sans filtre à air en entrée. Le filtre à air introduit de la CTA GOLD doit donc être déposé et installé dans le COOL DX.

Compléments et accessoires

COOL DX/COOL DX Top

Modèles

COOL DX Top

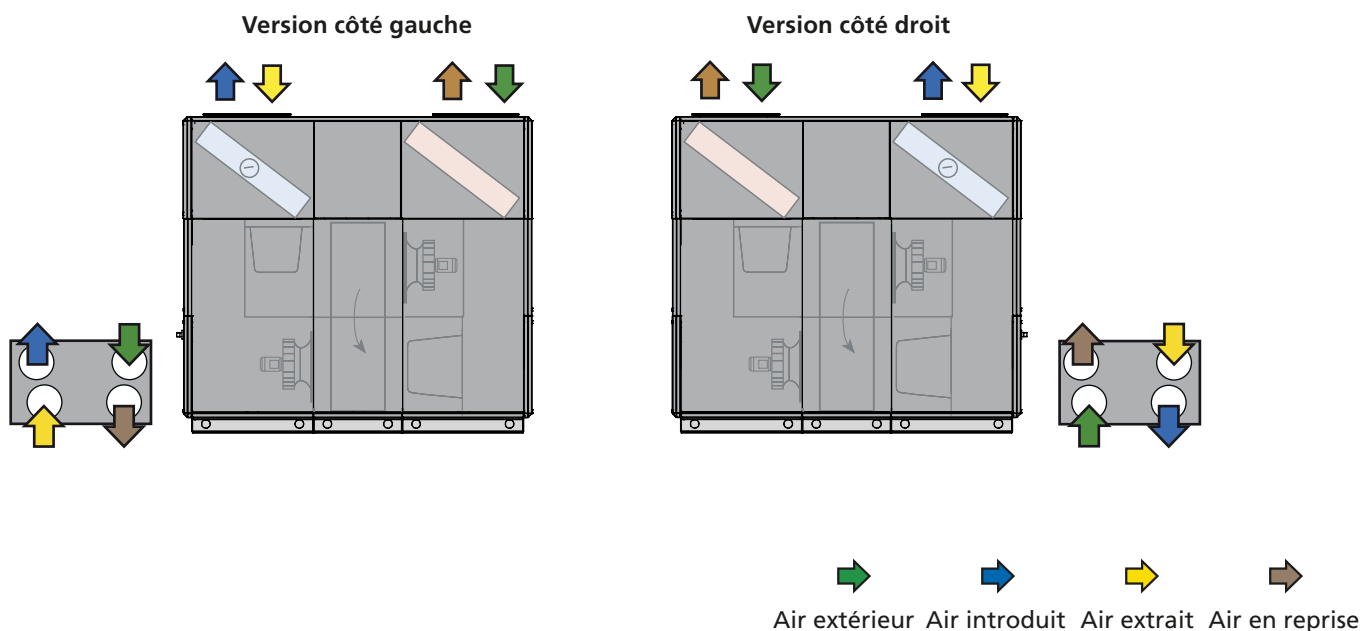

Conseils d'installation

Le refroidisseur peut être installé sur le dessus d'une centrale GOLD RX Top équipée d'un module de fixation. Voir l'illustration ci-dessus.

Lors de l'installation du refroidisseur, prévoir l'espace nécessaire à l'ouverture de la, au raccordement des condensats et à l'alimentation électrique.

Évacuation des condensats

La batterie de refroidissement est dotée d'un bac à condensats qui récupère l'eau de condensation en provenance de ses surfaces. La canalisation d'évacuation des condensats doit être raccordée, par le biais d'un siphon (accessoire), à l'évacuation des condensats du refroidisseur; ensuite il faut prévoir une pente constante jusqu'à une bouche d'évacuation.

Compléments et accessoires

COOL DX/COOL DX Top

Dimensions

COOL DX 008

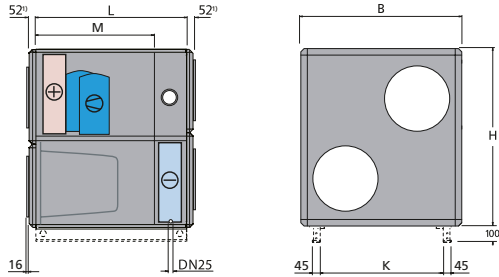

Taille	L	I	H	K	M	Raccord conduit ²⁾
008	900	995	1085	749	709	Ø 400

²⁾ Pour l'emplacement des raccords de conduits, voir la CTA GOLD correspondante

Longerons en option.

¹⁾ Panneau de raccordement (en option).

COOL DX 012

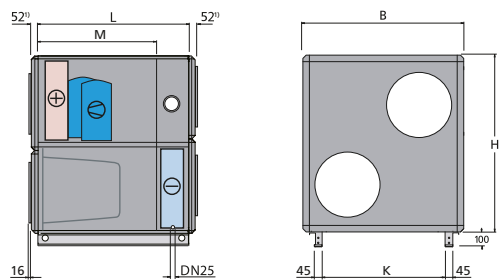

Taille	L	I	H	K	M	Raccord conduit ²⁾
012	900	1199	1395	953	709	Ø 500

²⁾ Pour l'emplacement des raccords de conduits, voir la CTA GOLD correspondante

¹⁾ Panneau de raccordement (en option).

COOL DX 020, 030, 040, 060, 080

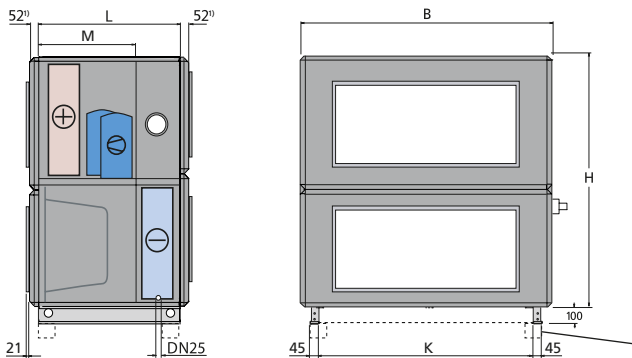

Taille	L	B	H	K	M	Raccordement conduit ²⁾
020	900	1400	1551	1154	709	1000 x 400
030	900	1600	1811	1354	709	1200 x 500
040	1100	1990	2159	1744	884	1400 x 600
060	1100	2318	2288	2072	884	1600 x 800
080	1100	2637	2640	2395	884	1800 x 1000

²⁾ Pour l'emplacement des raccords de gaines, se reporter à la CTA GOLD correspondante

¹⁾ Panneau de raccordement, option.

Taille 060:

Fourni sur pieds de 100 mm de haut.

À retirer avant installation de l'unité à son emplacement définitif.

Compléments et accessoires

COOL DX/COOL DX top

Dimensions

COOL DX Top

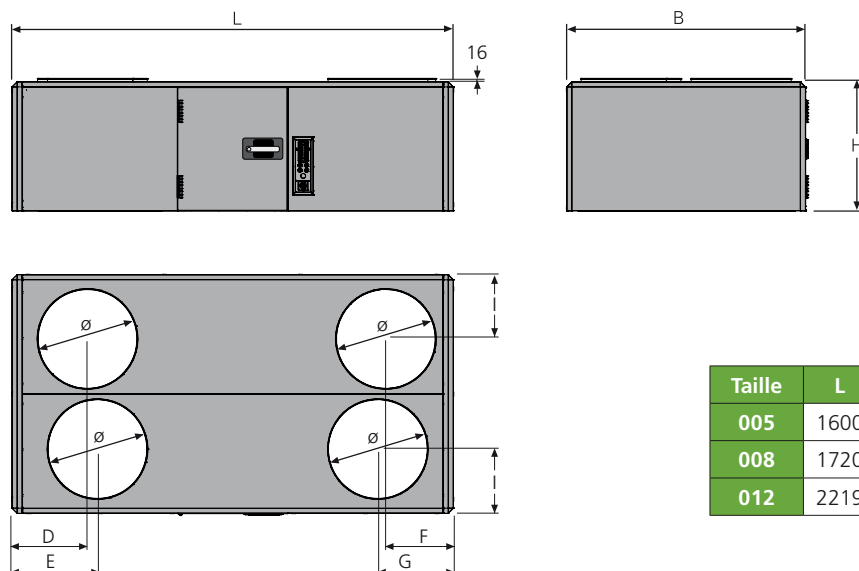

Taille	L	B	H	D	E	F	G	I	Ø
005	1600	825	650	300	340	250	340	230	315
008	1720	995	650	330	330	272	272	272	400
012	2219	1199	650	380	430	339	379	323	500

COOL DX Top en combinaison avec GOLD RX Top

Unité de refroidissement COOL DX Top montée sur le dessus d'une centrale de traitement d'air GOLD RX Top. La centrale de traitement d'air est spécialement adaptée à l'unité de refroidissement, ce qui a un impact sur la hauteur de la CTA, voir l'illustration et le tableau.

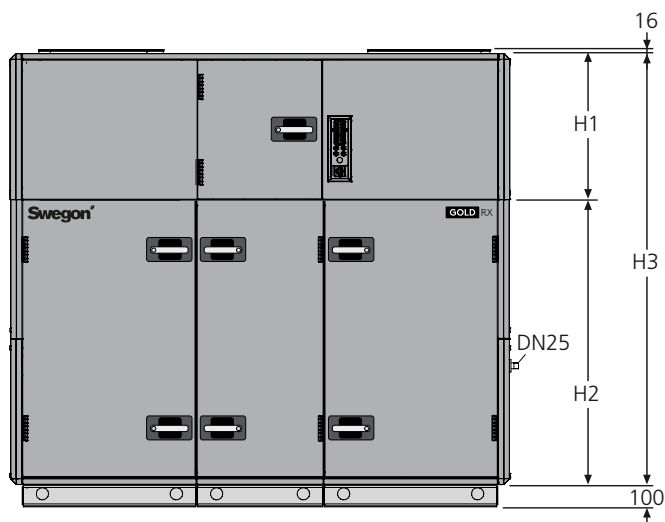

Taille	H1	H2	H3
005	650	1059	1709
008	650	1269	1919
012	650	1269	1919

H1 correspond à la mesure de la hauteur pour COOL DX Top.
 H2 correspond à la mesure de la hauteur du GOLD RX Top spécialement adapté.
 H3 correspond à la mesure de hauteur combinée pour COOL DX Top et GOLD RX Top.

Les longerons sont en option pour les tailles 005 et 008, standard pour la taille 012.

Groupe de condensation réversible à détente directe, Echos+ LE/HP

Echos+ en version LE/HP est un groupe de condensation réversible éco-énergétique refroidi par air, à détente directe.

Il possède un compresseur inverter qui fonctionne en continu à la vitesse requise, pour produire la température d'évaporation adéquate afin de répondre au besoin immédiat. Cela se traduit par d'importantes économies d'énergie par rapport à un compresseur classique fonctionnant en marche/arrêt.

Le refroidisseur est régulé très facilement par une centrale GOLD via SMART Link DX.

Versions

LE: Sans évaporateur, à détente directe

LN: version silencieuse

LE/HP: Pompe à chaleur réversible

Quelques caractéristiques

5 tailles avec puissance de refroidissement nominale jusqu'à 26 kW

Compresseur Scroll inverter, réfrigérant de type R410A

En standard: régulation de la vitesse des ventilateurs

En standard: détendeur électronique

En standard sur la version HP: vanne d'inversion à 4 voies

En standard : classe de rendement énergétique A

Régulation simple et intelligente via la centrale GOLD

Régulation via SMART Link DX

Le Echos+ intègre la technologie SMART Link, qui permet de réguler le refroidisseur à partir de la centrale GOLD

Le Echos+ est régulé par communication interne depuis la centrale GOLD, où la vitesse de rotation du compresseur est réglée pour répondre au besoin immédiat.

Le Echos+ est réversible, et peut donc être utilisé pour le post-chauffage en hiver. Il est possible de connecter jusqu'à trois unités avec leur propre circuit à la batterie de refroidissement/chauffage pour répondre à la demande de climatisation.

Le système de régulation intégré facilite considérablement l'installation. Il ne faut qu'un seul câble de type données entre la GOLD et le Echos+.

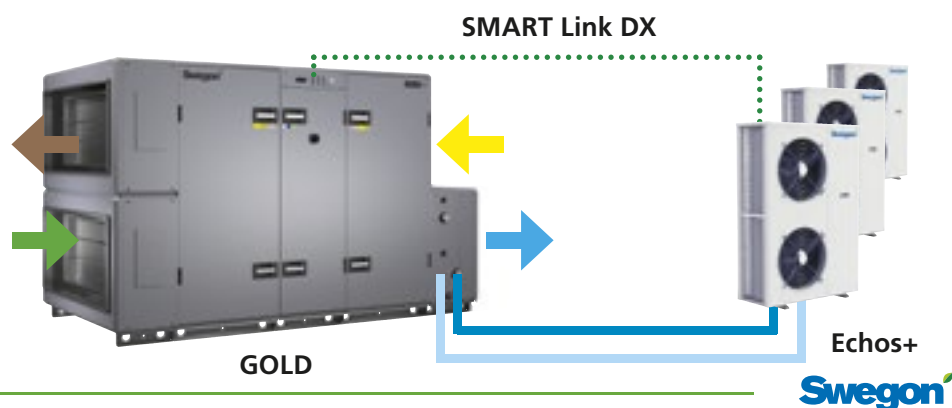

Compléments et accessoires

Refroidisseur Echos+ LE/HP

Caractéristiques techniques

Echos+ LE/HP		9	15	20	26	30
Puissance de refroidissement nominale (température ambiante 35°C, température d'évaporation 7,5°C, vitesse du compresseur 90 tr/s)	kW	6,9	12,1	18,2	25,0	29,6
Consommation électrique, refroidissement (compresseur + ventilateurs)	kW	1,9	3,2	5,1	6,9	8,2
EER (selon EN 14511-3:2011)		3,69	3,74	3,59	3,63	3,61
Puissance de chauffage nominale (température ambiante 7°C, température de condensation 40°C, vitesse du compresseur 90 tr/s)	kW	7,0	12,5	18,7	24,4	28,9
Consommation électrique, chauffage (compresseur + ventilateurs)	kW	1,76	2,95	4,68	6,20	7,44
COP (selon EN 14511-3:2011)		3,98	4,22	3,99	3,94	3,88
Longueur	mm	925	925	1105	1305	1305
Largeur	mm	375	375	505	505	505
Hauteur	mm	1350	1350	1385	1585	1585
Poids en service	kg	146	149	217	262	268
Alimentation électrique		1 x 230 V	3+N x 400 V			

Plage de fonctionnement étendue

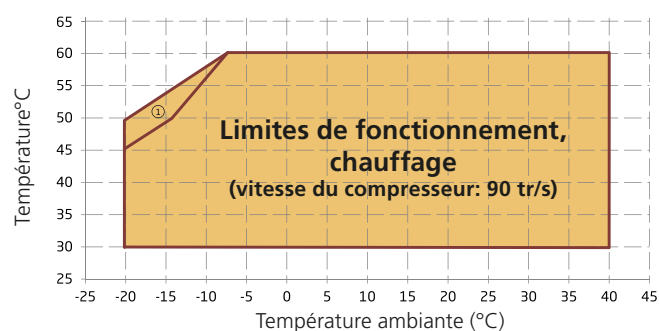
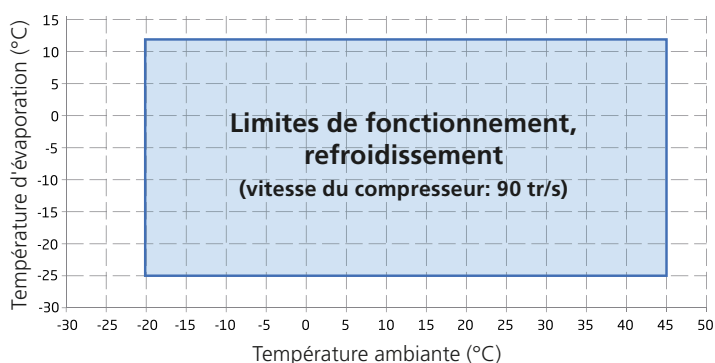

1. Dans cette zone, le compresseur peut être régulé de manière à contrôler la température de condensation

Compléments et accessoires

Refroidisseur/pompe à chaleur Blue Box

Généralités

Swegon propose une large gamme de refroidisseurs/pompes à chaleur de type Blue Box. Voir le catalogue correspondant.

De qualité supérieure, les refroidisseurs/pompes à chaleur Blue Box sont les produits phares de leur segment.

AQUA Link

Le module hydraulique AQUA Link alimente en eau glacée les CTA comme les modules de confort. Voir le catalogue correspondant.

Commande et régulation

Le système de commande BlueBox comprend des fonctions de régulation des périodes de fonctionnement, des températures, etc., et permet la lecture des alarmes et paramètres du refroidisseur/pompe à chaleur Blue Box via la manette de télécommande et la page web de la CTA GOLD.

La commande de la CTA GOLD intègre également une fonction d'optimisation pour les refroidisseurs d'eau/pompes à chaleur. Elle optimise la position de la vanne de la batterie à eau, de manière à ce que cette vanne tende à être entièrement ouverte. La régulation agit sur la température de consigne d'eau, afin d'économiser de l'énergie.

Voir respectivement le Guide des fonctions SMART Link pour les refroidisseurs à eau/pompes à chaleur et le Guide des fonctions SMART Link DX pour les refroidisseurs/pompes à chaleur Echos+ DX.

Installation

Par rapport à d'autres systèmes, l'installation est rapide et aisée.

Toutes les fonctions de commande nécessaires sont prêtes à l'activation.

Un seul fournisseur pour tout l'équipement.



Refroidisseur Blue Box

Ex.: OXFORD



Pompe à chaleur Blue Box

Ex.: MAROON 2 HWS



AQUA Link

Compléments et accessoires

Sections

Caisson de recyclage d'air TCBR

Le caisson de recyclage est un élément supplémentaire équipé d'un registre motorisé (marche/arrêt ou modulé) au niveau intermédiaire.

Le caisson de recyclage d'air est disponible à partir de la taille 011 sur les GOLD RX, PX et CX. La section de recyclage d'air est également disponible pour la GOLD RX/PX taille 004-008 en version scindée. La fonction ReCO₂ ne peut pas être utilisée sur la GOLD PX.

Inclus à la livraison:

Caisson de recyclage. Servomoteur pour registre (monté). Câble de rallonge pour ventilateur d'air entrant.

Modèles livrés:

Tailles 004-080: Le caisson de recyclage est livré fixé à au moins un des autres modules. Voir le chapitre: Centrale de traitement d'air/configuration à la livraison RX/PX/CX, tailles 004-080.

Taille 120: Le caisson de recyclage est fourni comme un élément distinct en deux sections.

Équipement supplémentaire:

Selon la manière dont le caisson de recyclage d'air doit être utilisé, il peut être utile d'ajouter des capteurs pour détecter par exemple la pression, la température ambiante, la teneur en CO₂, la température de la batterie de chauffage et/ou refroidissement ainsi que le statut des registres antigel pour l'air rejeté et l'air extérieur.

Tâches à exécuter sur le lieu d'installation:

Tailles 004-080: Assemblage/Désassemblage des sections selon les besoins.

Taille 120: Assemblage des parties du caisson de recyclage en une seule unité. Le caisson de recyclage d'air est ensuite assemblé aux autres éléments.

Fonctionnement:

Recyclage, marche/arrêt: Permet d'utiliser l'air recyclé pour chauffer un local inoccupé – une solution économique, par exemple dans les usines, centres commerciaux, etc.

La fonction chauffage intermittent pendant la nuit arrête le ventilateur d'air extrait et la récupération de chaleur, ferme les registres antigel pour l'air extérieur et rejeté et ouvre le registre de la section de recyclage. Voir également la section précédente : « Fonctions de commande ».

Recyclage, modulation: Permet de faire fonctionner la ventilation, le chauffage et le refroidissement sur demande et de manière économique, surtout dans les bâtiments où la charge thermique varie.

La fonction ReCO₂, en attente de brevet, régule la qualité de l'air (en réponse aux signaux des capteurs CO₂) ainsi que la température en contrôlant de manière variable les registres d'arrêt, le registre du caisson de recyclage d'air ainsi que la vitesse de ventilation. Voir également la section précédente : « Fonctions de commande ».

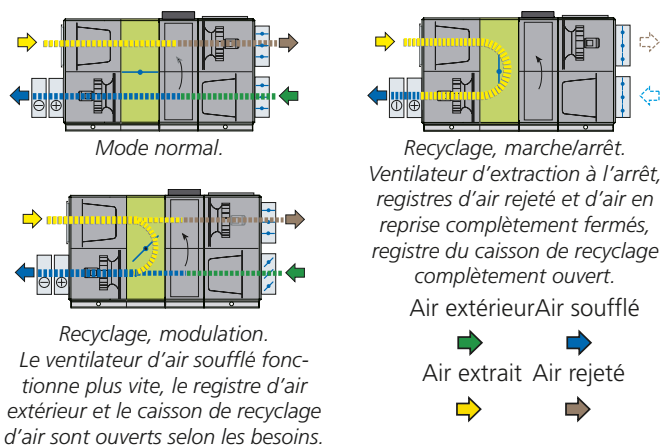

La fonction ReCO₂ requiert le kit complet de commande de la fonction mélange (ReCO₂), TBLZ-2-51, disponible en option. Les sondes de pression et IQnomic⁺ sont inclus. Sonde de qualité d'air à commander séparément.

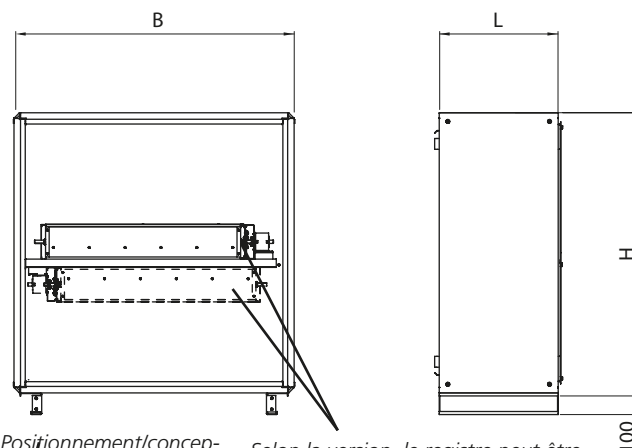

Positionnement/conception du longeron, se reporter à la taille équivalente de la centrale de traitement d'air GOLD.

Selon la version, le registre peut être monté dans la partie supérieure ou inférieure (pour la GOLD taille 120, il est toujours monté dans la partie supérieure).

Pour CTA GOLD	B	H	L	kg
004/005	825	920	400	50
007/008	995	1085	400	57
011/012	1199	1295	565	90
014/020	1400	1551	565	103
025/030	1600	1811	565	118
035/040	1990	2159	565	142
050/060	2318	2288	565	168
070/080	2637	2640	565	195
100/120	3340	3340	1070	547

Compléments et accessoires

Sections

Solutions pour by-pass incendie

La section de dérivation est utilisée lorsqu'on veut que l'air extrait ne passe pas par l'échangeur de chaleur et le filtre, par exemple comme élément d'un système d'extraction de fumées. Voir l'exemple pour les variantes/tailles respectives.

Les ventilateurs de la centrale de traitement d'air sont conçus pour fonctionner une heure à 70°C et testés à cet effet.

La section bypass est disponible pour la GOLD RX/PX taille 011-080. La section bypass est également disponible pour la GOLD RX/PX taille 004-008 en version scindée.

Entrée d'air, vers le haut GOLD RX, tailles 004-080

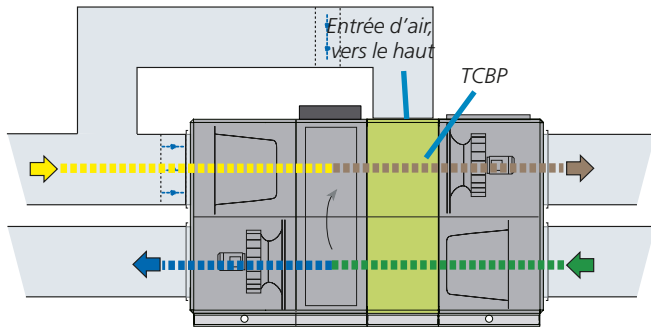

Solution pour by-pass incendie (vers le haut) pour GOLD PX 004-080.

Composants nécessaires (autre les centrales GOLD):

Le by-pass TCBP est livré fixé à au moins un des autres modules. Voir le chapitre : Description de la centrale de traitement d'air/Configuration à la livraison RX/IPX/CX, tailles 004-080. Le désassemblage/assemblage des différents modules s'effectue sur site. Selon l'application, des registres supplémentaires peuvent être nécessaires. Doit être connecté à une unité de régulation et de supervision TRITON ou similaire.

Centrale de traitement d'air extrait GOLD SD, tailles 004-040

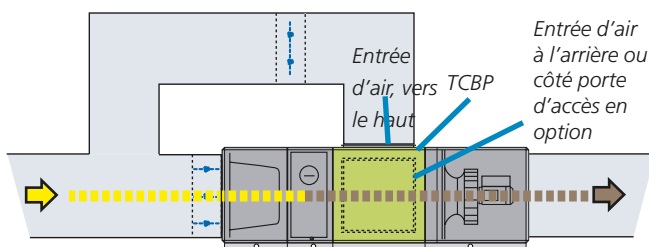

Solution pour by-pass incendie (par le haut, par l'arrière ou côté porte d'accès) pour la centrale de traitement d'air extrait GOLD SD 004-040 en version split.

Composants nécessaires (autre les unités GOLD):

Caisson de dérivation d'air (by-pass), TCBP
La centrale de traitement d'air peut être fournie en un seul élément ou divisée en plusieurs sections.
Le désassemblage/assemblage des différents modules s'effectue sur site. Selon l'application, des registres supplémentaires peuvent être nécessaires.
Doit être connecté à une unité de régulation et de supervision TRITON ou similaire.



Entrée d'air à l'arrière ou côté porte d'accès GOLD PX, tailles 004-040+ GOLD RX, tailles 004-040, ventilateur au niveau inférieur

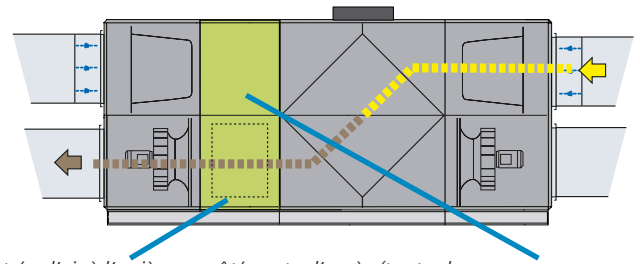

Entrée d'air à l'arrière ou côté porte d'accès (toutes les GOLD PX et GOLD RX 004-040 avec ventilateur d'air extrait au niveau inférieur)

GOLD RX, tailles 004-040, avec ventilateur d'air soufflé au niveau inférieur

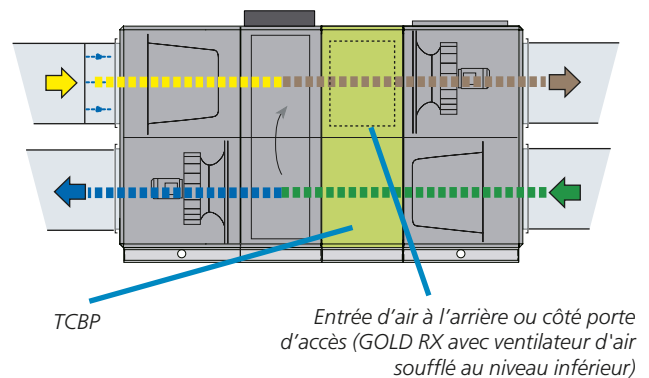

Solutions pour by-pass incendie (arrière, côté inspection ou vers le haut) pour GOLD RX/PX 004-040.

Composants nécessaires (autre les unités GOLD):

Le by-pass TCBP est livré fixé à au moins un des autres modules. Voir le chapitre Description de la centrale de traitement d'air/Configuration à la livraison RX/IPX/CX, tailles 004-080. Le désassemblage/assemblage des différents modules s'effectue sur site. Selon l'application, des registres supplémentaires peuvent être nécessaires. Doit être connecté à une unité de régulation et de supervision TRITON ou similaire.

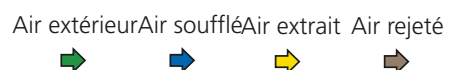

Compléments et accessoires

Sections

Caisson de dérivation d'air, TCBP, entrée d'air par le haut

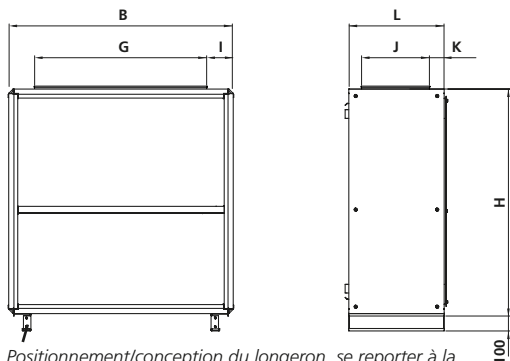

Positionnement/conception du longeron, se reporter à la taille équivalente de la centrale de traitement d'air GOLD.

Pour CTA GOLD	B	H	L	G	I	J	K	kg
004/005	825	920	400	500	140	300	30	42
007/008	995	1085	400	600	150	300	30	49
011/012	1199	1295	565	1000	100	400	82,5	87
014/020	1400	1551	565	1000	200	400	82,5	103
025/030	1600	1811	565	1200	200	400	82,5	112
035/040	1990	2159	565	1400	295	400	82,5	123
050/060	2318	2288	565	1600	359	400	82,5	168
070/080	2637	2640	565	1800	418,5	400	82,5	246

Section by-pass d'air, TCBP-xxxx, entrée d'air à l'arrière ou côté porte d'accès (toutes les GOLD PX, GOLD RX avec ventilateur d'air extrait au niveau inférieur)

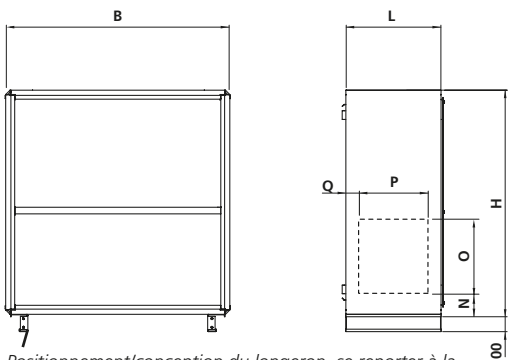

Positionnement/conception du longeron, se reporter à la taille équivalente de la centrale de traitement d'air GOLD.

Pour CTA GOLD	B	H	L	N	O	P	Q	kg
004/005	825	920	400	77	300	300	30	47
007/008	995	1085	400	130	300	300	30	56
011/012	1199	1295	565	110	500	400	82,5	70
014/020	1400	1551	565	110	500	400	82,5	85
025/030	1600	1811	565	100	600	400	82,5	96
035/040/040+	1990	2159	565	110	800	400	82,5	123

Section by-pass d'air, TCBP-xxxx, entrée d'air à l'arrière ou côté porte d'accès (GOLD RX avec ventilateur d'air soufflé au niveau inférieur)

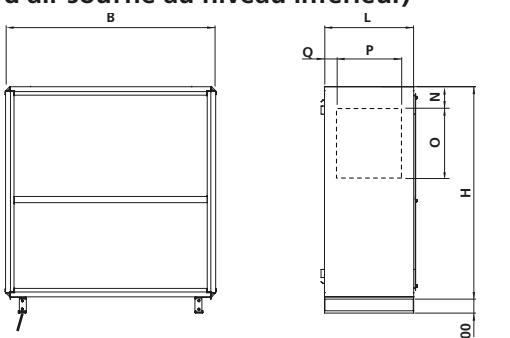

Positionnement/conception du socle, se reporter à la taille équivalente de la centrale de traitement d'air GOLD.

Pour GOLD	B	H	L	N	O	P	Q	kg
004/005	825	920	400	77	300	300	30	47
007/008	995	1085	400	130	300	300	30	56
011/012	1199	1295	565	110	500	400	82,5	70
014/020	1400	1551	565	110	500	400	82,5	85
025/030	1600	1811	565	100	600	400	82,5	96
035/040	1990	2159	565	110	800	400	82,5	123

Caisson de dérivation d'air (by-pass), TCBP, entrée d'air: par le haut, par l'arrière ou côté porte d'accès (GOLD SD)

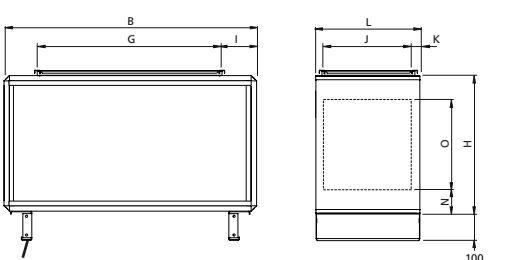

Positionnement/conception du longeron, se reporter à la taille équivalente de la centrale de traitement d'air GOLD.

Pour CTA GOLD	B	H	L	G	I	J	K	N	O	kg
004/005	825	460	400	500	162,5	300	50	80	300	25-26
007/008	995	542,5	400	600	173	300	50	121	300	30-32
011/012	1199	647,5	565	1000	99,5	400	82,5	74	500	43-45
014/020	1400	775,5	565	1000	200	400	82,5	138	500	59
025/030	1600	905,5	565	1200	200	400	82,5	153	600	65
035/040	1990	1079,5	565	1400	295	400	82,5	140	800	82

Compléments et accessoires

Sections

Adaptateur pour extracteur de fumées

La section de dérivation est utilisée lorsqu'on veut que l'air extrait ne passe pas par l'échangeur de chaleur et le filtre, par exemple comme élément d'un système d'extraction de fumées. Se reporter à l'exemple pour les variantes/tailles respectives.

Les ventilateurs de la centrale de traitement d'air sont conçus pour fonctionner une heure à 70°C et testés à cet effet.

L'adaptateur pour extracteur de fumées est conçu pour être utilisé avec la GOLD PX, taille 004-040.

Exemple

Fonctionnement normal.

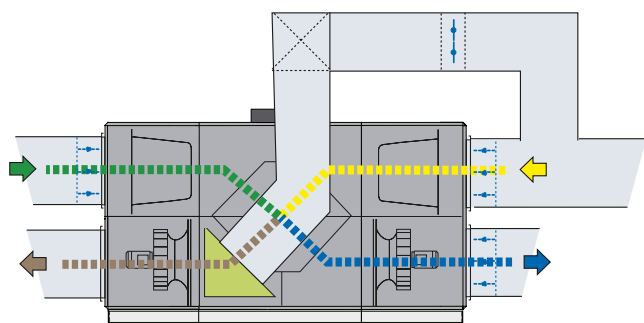

L'air extrait est dévié pour ne pas passer par l'échangeur de chaleur et le filtre

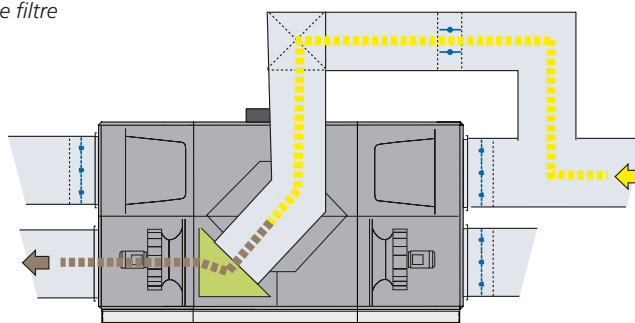

Taille 004-040+

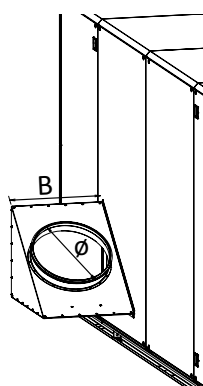

Taille 050+/060+

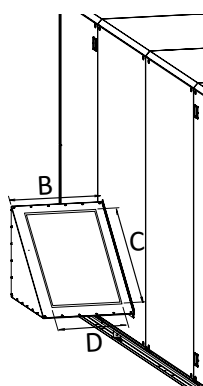

Pour GOLD	B	ϕ	C	D
004/005	320	250	-	-
007/008	385	315	-	-
011/012	477	400	-	-
014/020	477	400	-	-
025/030	577	500	-	-
035/040/040+	700	630	-	-
050+/060+	500	-	1000	400

Compléments et accessoires

Sections

Section croisement de gaines (cross-over)

La section crossover pour la GOLD PX est conçue pour les installations où le ventilateur d'air extrait et/ou d'air soufflé est dans le niveau supérieur. Cela s'avère parfois nécessaire lorsqu'il y a peu de place disponible ou lorsqu'on remplace d'anciennes centrales par de nouvelles, équipées de ventilateurs dans la partie supérieure.

Il est également possible d'utiliser la section crossover comme by-pass incendie.

La section crossover est disponible pour la GOLD RX/PX taille 011-040. La section crossover est également disponible pour la GOLD RX/PX taille 004-008 en version scindée.

Modèles livrés:

La section crossover est livrée fixée à au moins un des autres modules. Voir le chapitre: Description de la Centrale de traitement d'air/Configuration à la livraison RX/PX/CX, tailles 004-080.

Tâches à exécuter sur le lieu d'installation:

Assemblage/Désassemblage des sections selon les besoins.

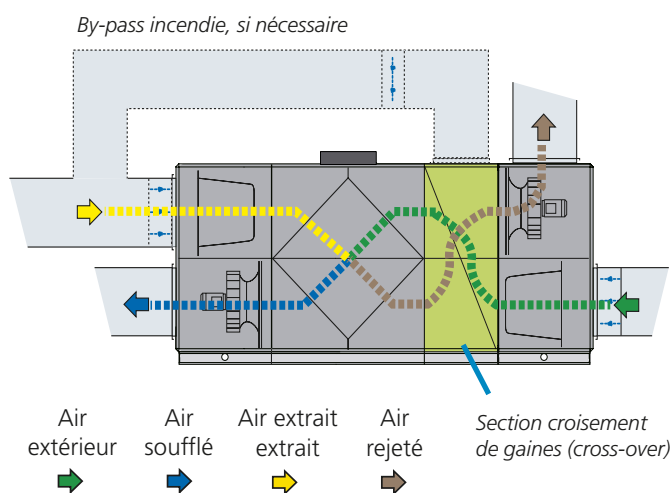

Pour CTA GOLD	B	H	L	kg
004/005	825	920	565	66
007/008	995	1085	625	84
011/012	1199	1295	750	120
014/020	1400	1551	750	146
025/030	1600	1811	975	169
035/040	1990	2159	975	248

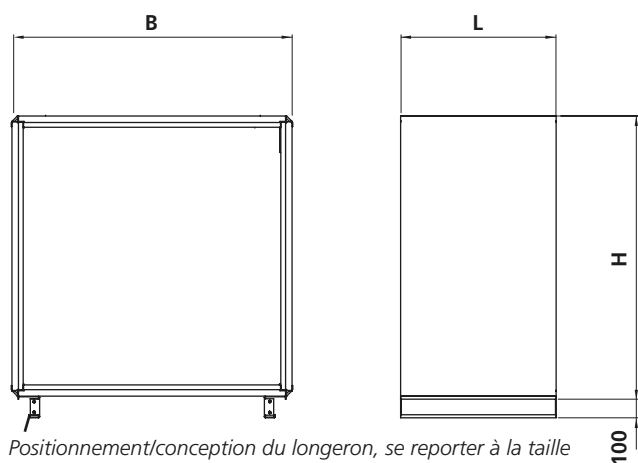

Dimensions de connexion des gaines pour by-pass incendie, si nécessaire

L'illustration montre la section cross-over vue du dessus.

TCRS 005, 020

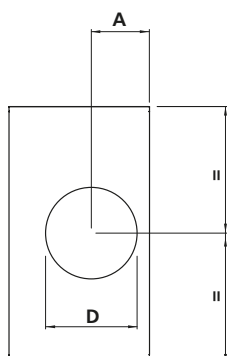

Pour CTA GOLD	A	D
004/005	210	315
007/008	250	400
011/012	300	500
014/020	300	500

TCRS 030, 040

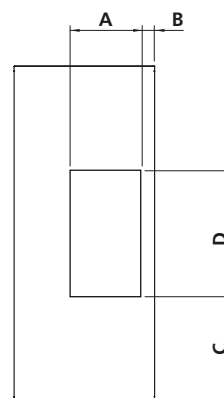

Pour CTA GOLD	A	B	C	D
025/030	400	78	500	600
035/040	500	74	595	800

Compléments et accessoires

Sections

Section à raccordement par le bas TCBC

Dans le cas où les deux (ou les quatre) raccordements doivent être dirigés vers le bas, l'écarteur TCGA à connexion vers le bas (se reporter au chapitre consacré aux Accessoires de gaines en caisson isolé) et une section à connexion par le bas peuvent être utilisés – se reporter au schéma de configuration de base.

Les connexions sont munies d'un cadre de raccordement prépercés pour une fixation par vis.

Les couvercles du côté inspection se retirent facilement.

Pour des raisons de sécurité, les connexions de gaines sont munies de plaques grillagées.

Dans certains cas, des écarteurs supplémentaires s'avèrent nécessaires pour une belle finition de l'unité.

Les sections à raccordement par le bas sont disponibles pour les GOLD RX/PX/CX tailles 004-040.

Schéma de configuration de base

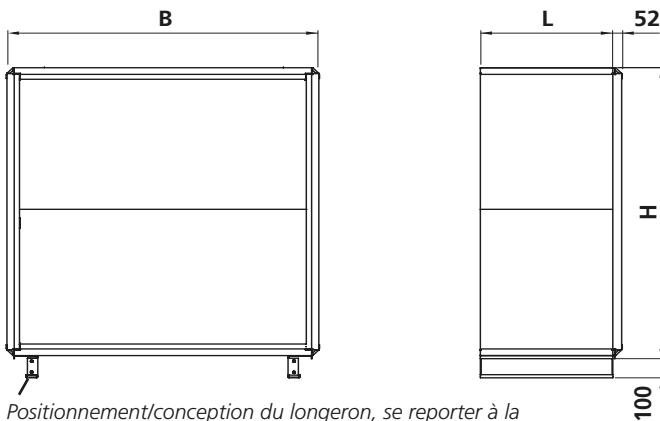
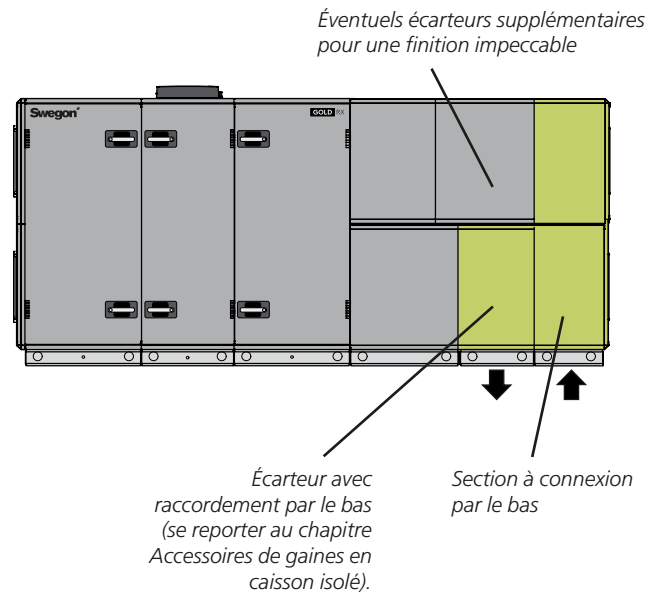

Pour GOLD	B	H	L	kg
004/005	825	920	565	66
007/008	995	1085	565	82
011/012	1199	1295	565	101
014/020	1400	1551	565	140
025/030	1600	1811	850	176
035/040	1990	2159	850	225

Dimensions du raccordement de gaine

L'illustration montre la section de la centrale de traitement d'air vue du bas.

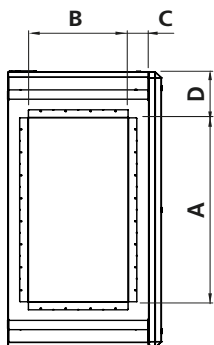

Pour GOLD	A	B	C	D
004/005	500	300	132	162
007/008	600	400	82	198
011/012	800	400	82	200
014/020	1000	400	82	200
025/030	1200	500	175	200
035/040	1400	600	125	295

Compléments et accessoires

Sections

TCFE multisection

Disponible en deux longueurs, le module multisection est un élément supplémentaire à étage intermédiaire offrant différentes combinaisons possibles de panneaux et portes d'accès du côté inspection. Se référer aux illustrations de la page suivante. Les panneaux se retirent aisément.

Il est possible d'utiliser jusqu'à deux modules multisection sur une centrale de traitement d'air.

Le module multisection est disponible à partir de la taille 011 sur les GOLD RX, PX et CX. La multisection est également disponible pour la GOLD RX/PX taille 004-008 en version scindée. Le module multisection s'installe entre les autres sections de l'unité GOLD, Voir l'exemple ci-dessous.

Le module multisection est disponible en version spéciale avec accessoires montés en usine, par exemple une batterie de chauffage/de refroidissement, des registres, etc.

Modèles livrés:

Tailles 004-080: Le module multisection est fixé à au moins un des autres modules. Voir le chapitre: Description de la centrale de traitement d'air/Configuration à la livraison RX/PX/CX, tailles 004-080.

Taille 120: Le module multisection est fourni comme élément distinct en deux parties.

Tâches à exécuter sur le lieu d'installation:

Tailles 004-080: Assemblage/Désassemblage des sections selon les besoins.

Taille 120: Assemblage du module multisection en une seule unité. Le module multisection est ensuite assemblé aux autres éléments.



Exemple

Section d'unité avec un ventilateur d'air extrait et un filtre d'air soufflé

Section échangeur de chaleur

Section d'unité avec un ventilateur d'air soufflé et un filtre d'air extrait

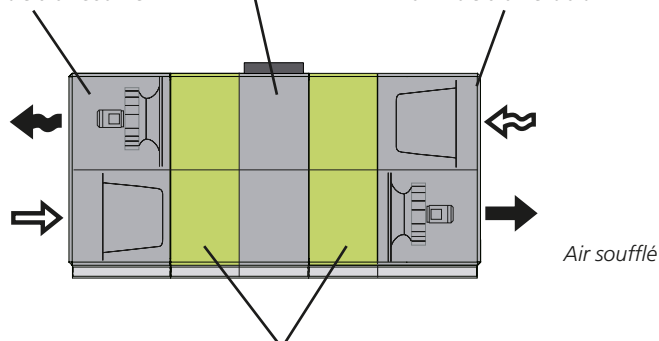

Il est possible d'utiliser jusqu'à deux modules multisection sur une centrale de traitement d'air.
L'illustration indique l'emplacement possible de du module.

Compléments et accessoires

Sections

Combinaisons possibles des panneaux et portes d'accès

Multisection, version courte (565 mm)

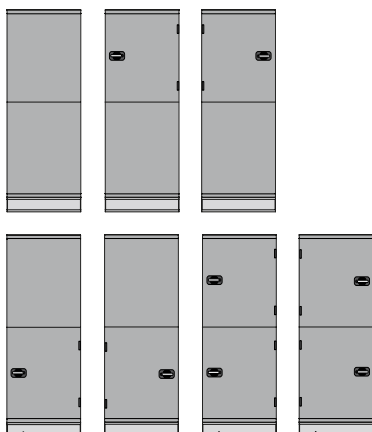

Multisection, version longue (850 mm)

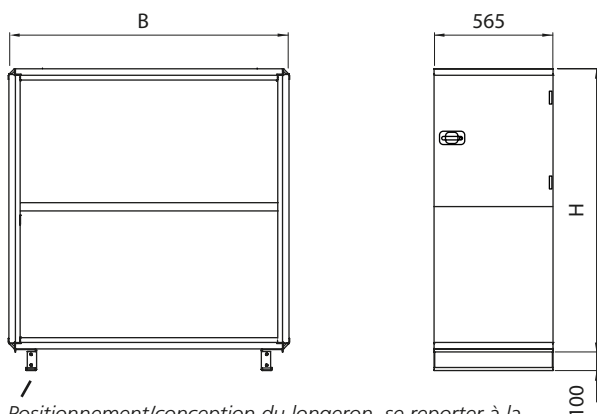
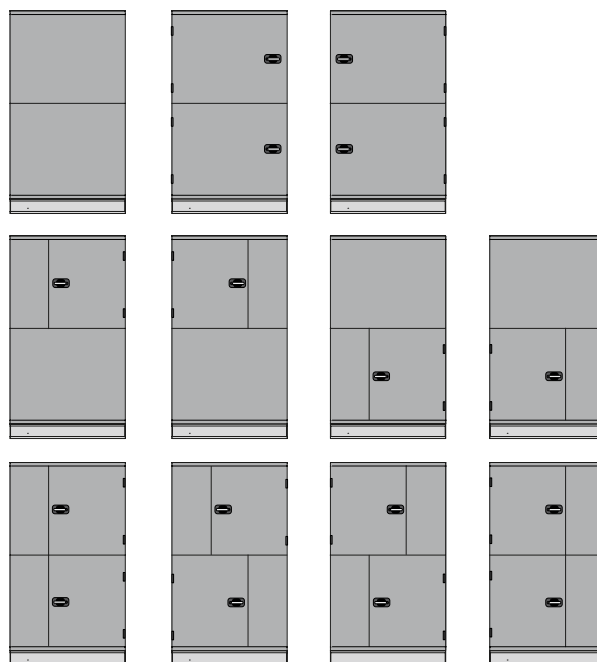

Positionnement/conception du longeron, se reporter à la taille équivalente de la centrale de traitement d'air GOLD.

Pour les combinaisons possibles de panneaux et portes d'accès, voir ci-dessus.

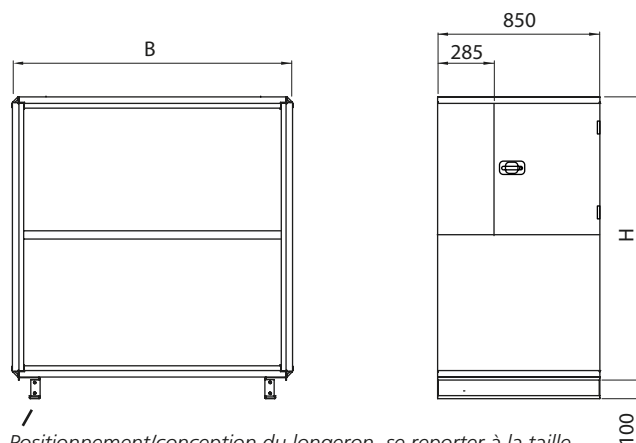

Positionnement/conception du longeron, se reporter à la taille équivalente de la centrale de traitement d'air GOLD.

Pour CTA GOLD	B	H	kg
004/005	825	920	74
007/008	995	1085	77
011/012	1199	1295	90
014/020	1400	1551	104
025/030	1600	1811	119
035/040	1990	2159	143
050/060	2318	2288	189
070/080	2637	2640	258
100/120	3340	3340	492

Pour CTA GOLD	B	H	kg
004/005	825	920	110
007/008	995	1085	120
011/012	1199	1295	142
014/020	1400	1551	167
025/030	1600	1811	189
035/040	1990	2159	202
050/060	2318	2288	243
070/080	2637	2640	347
100/120	3340	3340	640

Compléments et accessoires

Accessoires conduits, non isolé

Accessoires pour conduits

Les accessoires conduits doivent être installés dans les conduits, et non pas dans la CTA. De conception exclusive, les ventilateurs GOLD Wing+ permettent de brancher des accessoires directement sur la CTA sans perte de charge ni perturbation de la ventilation.

Pour une utilisation à l'extérieur, des accessoires de conduit isolé doivent être utilisés, voir la section spéciale.

GOLD avec cadre de connexion standard:

Les accessoires en gaine destinés aux CTA GOLD de tailles 004/005, 007/008 et 011/012 sont dotés d'un joint caoutchouc.

Les accessoires en gaine destinés aux GOLD de tailles 014/020, 025/030, 035/040, 050/060, 070/080 et 100/120 sont dotés d'une connexion pour rail de guidage (rails à commander séparément).

Les cadres de fixation type METU sont disponibles comme accessoires. L'isolation, si nécessaire, doit être effectuée sur site.

GOLD avec cadre de connexion pleine section:

Les cadres de connexion pleine section sont disponibles en accessoires pour réduire davantage la perte de charge dans le système de ventilation. Voir la section Équipements mécaniques.

Les accessoires en gaine sont équipés de connexion pour rail de guidage (rails à commander séparément). L'isolation, si nécessaire, doit être effectuée sur site.

Le calcul des autres aspects du dimensionnement peut se faire à l'aide du programme de sélection AHU Design.

Compléments et accessoires

Accessoires conduits, non isolé

Registres TBSA

Les registres TBSA 000-031, 000-040, 060-030 et 080-040 peuvent être utilisés comme registres d'isolement ou de mélange. Les registres d'autres dimensions s'utilisent également pour d'autres applications, par exemple comme registre d'air extérieur pour la régulation ReCO₂.

Ce type de registre entre en principe en action lorsque la CTA est inactive pendant un certain temps, par exemple de nuit, ou si elle est dotée d'une batterie à eau dépourvue de sécurité antigel.

Se monte dans un conduit horizontal ou vertical.

Livré complet avec servomoteur 24 V. Le servomoteur existe en deux versions: avec ressort de rappel, ou dispositif marche/arrêt. Les TBSA 000-050 et TBSA 100-040 – 250-080 sont également disponibles avec servomoteur modulant avec ressort de rappel.

Pour une utilisation à l'extérieur, des accessoires de conduit isolé doivent être utilisés, voir la section spéciale.

Caractéristiques techniques

Les registres circulaires sont fabriqués en tôle d'acier galvanisé et les registres rectangulaires à la catégorie environnementale C3, en tôle d'acier revêtue d'aluminium au zinc à la catégorie environnementale C4.

Étanchéité catég. 3 (norme EN 1751).

Installation

Raccorder câble de commande et cordon d'alimentation à la borne appropriée de la CTA.



GOLD avec cadre de connexion standard:

- TBSA 100-040, pour GOLD tailles 014, 020
- TBSA 120-030, pour GOLD RX/IPX Top tailles 014, 020 (prise d'air)
- TBSA 120-050, pour GOLD tailles 025, 030
- TBSA 140-030, pour GOLD RX/IPX Top tailles 025, 030 (prise d'air)
- TBSA 140-060, pour GOLD tailles 035, 040
- TBSA 160-080, pour GOLD tailles 050, 060
- TBSA 180-100, pour GOLD tailles 070, 080
- TBSA 240-120, pour GOLD tailles 100, 120 (pour prise d'air ou sortie de ventilateur avec sortie d'air vers l'avant)
- TBSA 250-080, pour GOLD tailles 100, 120 (pour sortie de ventilateur avec sortie d'air vers le haut)

GOLD avec cadre de connexion pleine section (accessoire TBXZ):

- TBSA 060-030, pour GOLD tailles 004, 005
- TBSA 080-040, pour GOLD tailles 007, 008
- TBSA 100-040, pour GOLD tailles 011, 012
- TBSA 120-050, pour GOLD tailles 014, 020
- TBSA 140-060, pour GOLD tailles 025, 030
- TBSA 160-080, pour GOLD tailles 035, 040
- TBSA 180-100, pour GOLD tailles 050, 060
- TBSA 240-120, pour GOLD tailles 070, 080

GOLD avec cadre de connexion standard:

TBSA 000-031: compatible avec les CTA GOLD tailles 004 et 005

TBSA 100-040: compatible avec la CTA GOLD taille 007/008

TBSA 000-050: compatible avec la CTA GOLD taille 011/012

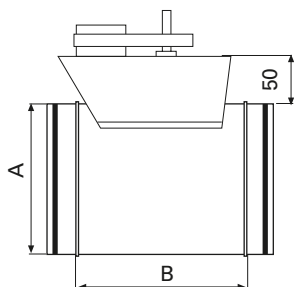

TBSA	A	B	kg
2-000-031	Ø 315	140	5
2-000-040	Ø 400	210	7
2-000-050	Ø 500	210	8

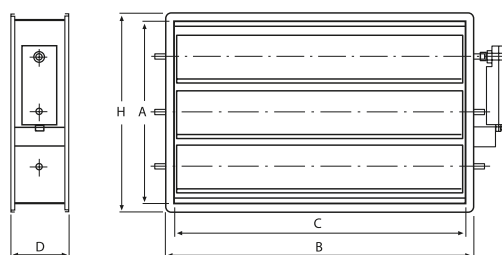

TBSA	A	B	C	D	H	kg
4-060-030	300	640	600	220	340	10
4-080-040	400	840	800	220	440	15
6-100-040	400	1040	1000	220	440	20
1-120-030	300	1240	1200	120	340	11
6-120-050	500	1240	1200	220	540	25
1-140-030	300	1440	1400	120	340	13
6-140-060	600	1440	1400	220	640	32
6-160-080	800	1640	1600	220	840	42
4-180-100	1000	1840	1800	220	1040	63
4-240-120	1200	2440	2400	220	1240	105
4-250-080	800	2540	2500	220	840	93

Compléments et accessoires

Accessoires conduits, non isolé

Silencieux TBDA

TBDA 000-031, 000-040 et 000-050

Les pièges à sons TBDA 000-031, 000-040 et 000-050 sont des modèles circulaires pour la GOLD tailles 004–012 équipée de cadres de connexion standard; ils s'installent dans les gaines.

Pour une utilisation à l'extérieur, des accessoires de conduit isolé doivent être utilisés, voir la section spéciale.

Caractéristiques techniques

Tôle d'acier galvanisé.

Tôle d'acier galvanisé.

Revêtement insonorisant composé d'un matelas de fibres en laine de verre de 100 mm d'épaisseur, offrant une excellente atténuation sonore, spécialement dans les moyennes fréquences. Laine de verre couverte d'une couche d'EUROLON qui résiste à des vitesses d'air et des résistances mécaniques nettement plus élevées que la fibre discontinue. Revêtement insonorisant recouvert d'une plaque perforée couvrant la couche d'EUROLON.

Installation

Rien ne doit s'opposer aux interventions d'inspection et de nettoyage.



GOLD avec cadre de connexion standard:

TBDA 000-031: compatible avec CTA GOLD tailles 004 et 005

TBDA 000-040: compatible avec CTA GOLD taille 007 et 008

TBDA 000-050: compatible avec la CTA GOLD taille 012

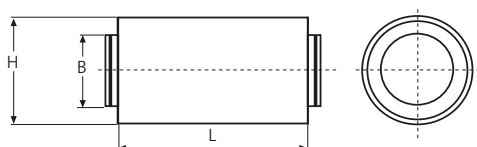

TBDA	B	H	L	kg
1-000-031	315	520	915	19,5
1-000-040	400	600	1200	29,5
1-000-050	500	700	1200	63

Compléments et accessoires

Accessoires conduits, non isolé

Silencieux TBDA

TBDA 060-030 à 240-120

Les pièges à sons TBDA 060-030 à 240-120 sont des modèles rectangulaires pour la GOLD tailles 004–120; ils s'installent dans les gaines ou directement sur les centrales de traitement d'air équipées de cadres de connexion standard ou pleine section.

Pour une utilisation à l'extérieur, des accessoires de conduit isolé doivent être utilisés, voir la section spéciale.

Caractéristiques techniques

Tôle d'acier galvanisé.

Matériau absorbant le bruit de type Cleanolon-AL, un matériau insonorisant qui associe de la laine minérale et une plaque d'aluminium perforée. Homologué pour nettoyabilité, émissions et entraînement des fibres. Conforme aux dispositions de la norme Surface Layer Class 1 (catég. supérieure). Homologué pour nettoyabilité, émissions et entraînement des fibres Conforme aux dispositions de la norme Surface Layer Class 1 (catég. supérieure).

Installation

Rien ne doit entraver les interventions d'inspection et de nettoyage.

GOLD avec cadre de connexion standard:

- TBDA 100-040, pour GOLD tailles 014, 020
- TBDA 120-050, pour GOLD tailles 025, 030
- TBDA 140-060, pour GOLD tailles 035, 040
- TBDA 240-120, pour GOLD tailles 100, 120

GOLD avec cadre de connexion pleine section (accessoire TBXZ):

- TBDA 060-030, pour GOLD tailles 004, 005
- TBDA 080-040, pour GOLD tailles 007, 008
- TBDA 100-040, pour GOLD tailles 011, 012
- TBDA 120-050, pour GOLD tailles 014, 020
- TBDA 140-060, pour GOLD tailles 025, 030
- TBDA 240-120, pour GOLD tailles 070, 080



TBDA-1060-030
TBDA-1-080-040
TBDA-1-100-040
TBDA-1-120-050
TBDA-1-140-060
TBDA-1-240-120

TBDA-1-160-080
TBDA-1-180-100

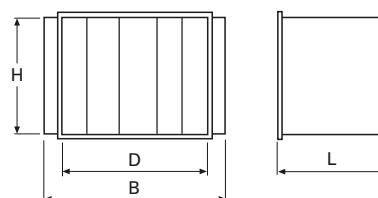
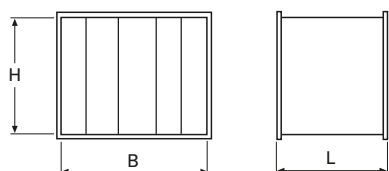

TBDA	B	H	L	kg
1-060-030	600	300	650	13
1-080-040	800	400	650	22
1-100-040	1000	400	650	26
1-120-050	1200	500	650	33
1-140-060	1400	600	650	39
1-240-120	2400	1200	1250	180

TBDA	B	D	H	L	kg
1-160-080	1800	1600	800	650	72
1-180-100	2000	1800	1000	1250	115

Compléments et accessoires

Accessoires conduits, non isolé

Batterie de chauffage à eau TBLA

La batterie à eau TBLA assure le post-chauffage de l'air introduit.

Le système de commande de la CTA GOLD et son échangeur de chaleur rotatif permettent souvent de concevoir des systèmes de ventilation dépourvus de batteries en aval (modèle ERS) si la CTA fonctionne en mode de régulation de température.

Les batteries pour GOLD conviennent pour flux horizontal comme pour flux vertical.

La batterie à eau TBLA (variante 1) est proposée avec protection antigel (CTA GOLD taille 004 à 040).

Pour une utilisation à l'extérieur, des accessoires de conduit isolé doivent être utilisés, voir la section spéciale.

Caractéristiques techniques

Boîtier non isolé réalisé en tôle galvanisée.

Échangeurs de chaleur tubulaires à ailettes: tubes en cuivre et ailettes en aluminium profilé. Les collecteurs et canalisations d'eau sont réalisés en cuivre. Raccords filetés mâles en laiton.

La batterie à eau TBLA est proposée en deux variantes de puissance. La variante 1 est la moins puissante; la variante 2 est la plus puissante.

Toutes les batteries sont dotées de prises d'aération et de purge. Un connecteur spécial est destiné au branchement d'une sonde antigel.

Kit vannes

Un ensemble TBVL comprenant une vanne 2/3 voies, un servomoteur, un capteur antigel et un câble à connecteur rapide peut être commandé.

Si vous installez votre propre modèle de vanne, vous pouvez sélectionner une série de composants de connexion électrique. Ce kit comprend un câble à connecteur rapide, une résistance et une sonde à insérer ou de contact.

Autres accessoires

Pompe utilisée pour la protection antigel en cas d'installation de batteries sans dispositif antigel.

Livré avec raccord en T, clapet antiretour et vanne de réglage. Le système de régulation automatique de la pompe est intégré à l'électronique de la centrale GOLD.

Installation

Rien ne doit entraver les interventions d'inspection et de nettoyage.

Connexions électriques.



Principe d'installation avec Thermo Guard

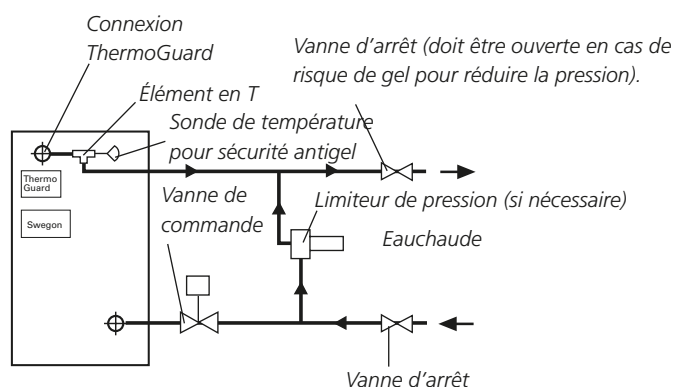

Principe d'installation sans Thermo Guard

Pour TBLA 000-031, 000-040, 000-050, 060-030 et 080-040

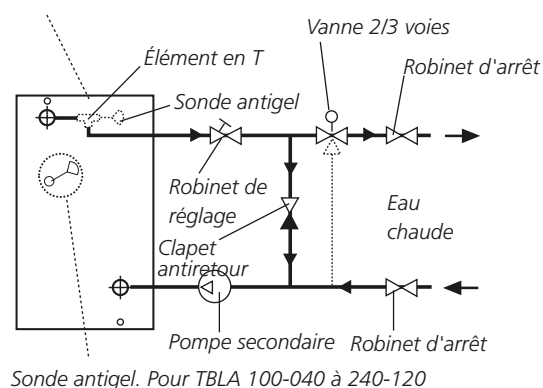

1) La sonde antigel doit être installée dans les canalisations de retour (TBLA tailles 000-031, 000-040, 000-050, 060-030 et 080-040) ou sur le raccord de la batterie (TBLA tailles 100-040 et 240-120).

Compléments et accessoires

Accessoires conduits, non isolé

Sans Thermoguard

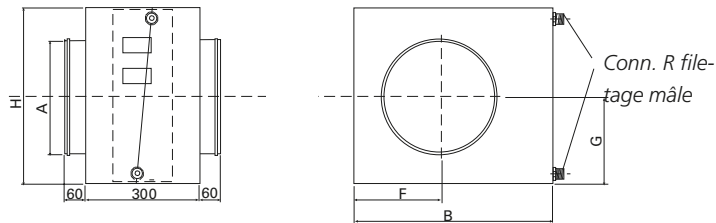

GOLD avec cadre de connexion standard:
 TBLA 000-031: compatible avec les CTA GOLD tailles 004 et 005
 TBLA 000-040: compatible avec la CTA GOLD taille 007 et 008
 TBLA 000-050, compatible avec GOLD taille 011 et 012

TBLA	A	B	F	G	H	R	kg*
5-000-031-2-1	Ø 315	490	225	192	405	DN15	17
7-000-040-2-1	Ø 400	590	277	250	500	DN20	16
5-000-040-2-2	Ø 400	590	277	250	500	DN20	18
5-000-050-2-1	Ø 500	690	327	300	600	DN20	21
7-000-050-2-2	Ø 500	690	327	300	600	DN20	22

* Sauf eau.

Avec Thermoguard

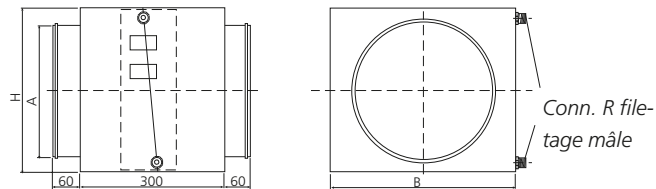

GOLD avec cadre de connexion standard:
 TBLA 000-031: compatible avec les CTA GOLD tailles 004 et 005
 TBLA 000-040: compatible avec CTA GOLD de taille 007 et 008
 TBLA 000-050, compatible avec GOLD taille 011 et 012

TBLA	A	B	H	R	kg*
4-000-031	Ø 315	488	428	DN 15	14
4-000-040	Ø 400	588	528	DN 15	19
4-000-050	Ø 500	688	628	DN 15	24

* Sauf eau.

Compléments et accessoires

Accessoires conduits, non isolé

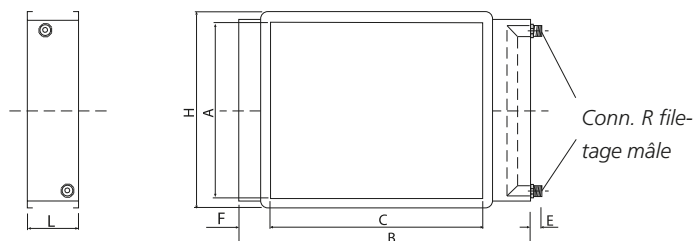

GOLD avec cadre de connexion standard:

TBLA 100-040, pour GOLD tailles 014, 020

TBLA 120-050, pour GOLD tailles 025, 030

TBLA 140-060, pour GOLD tailles 035, 040

GOLD avec cadre de connexion pleine section (accessoire TBXZ):

TBLA-1-060-030, pour GOLD tailles 004, 005

TBLA-1-080-040, pour GOLD tailles 007, 008

TBLA-1-100-040, pour GOLD tailles 011, 012

TBLA-1-120-050, pour GOLD tailles 014, 020

TBLA-1-140-060, pour GOLD tailles 025, 030

Sans Thermoguard

TBLA	A	B	C	E	H	L	R	F	kg*
4-060-030-2-1	300	728	600	80	338	148	DN15	47	6
4-060-030-2-2	300	728	600	80	338	148	DN15	47	7
4-080-040-2-1	400	928	800	80	438	148	DN15	47	8
4-080-040-2-2	400	928	800	80	438	148	DN15	47	10
5-100-040-2-1	400	1119	1000	90	438	148	DN15	40	14
5-100-040-2-2	400	1126	1000	90	438	170	DN20	40	18
5-120-050-2-1	500	1319	1200	90	538	148	DN15	40	17
5-140-060-2-1	600	1526	1400	90	638	148	DN20	40	23

* Sauf eau.

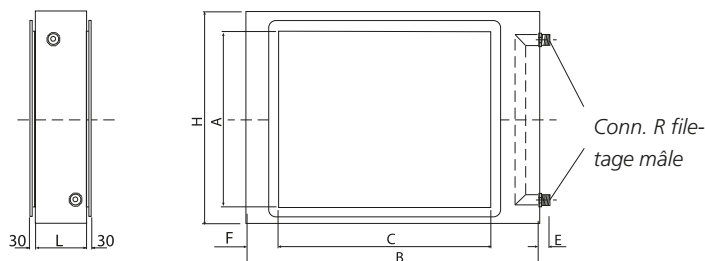

GOLD avec cadre de connexion standard:

TBLA 100-040, pour GOLD tailles 014, 020

TBLA 120-050, pour GOLD tailles 025, 030

TBLA 140-060, pour GOLD tailles 035, 040

TBLA 160-080, pour GOLD tailles 050, 060

TBLA 180-100, pour GOLD tailles 070, 080

TBLA 240-120, pour GOLD tailles 100, 120

GOLD avec cadre de connexion pleine section (accessoire TBXZ):

TBLA 100-040, pour GOLD tailles 011, 012

TBLA 120-050, pour GOLD tailles 014, 020

TBLA 140-060, pour GOLD tailles 025, 030

TBLA 160-080, pour GOLD tailles 035, 040

TBLA 180-100, pour GOLD tailles 050, 060

TBLA 240-120, pour GOLD tailles 070, 080

Sans Thermoguard

TBLA	A	B	C	E	H	L	R	F	kg*
5-100-040-2-3	400	1250	1000	85	605	300	DN25	125	53
5-120-050-2-2	500	1590	1200	85	700	300	DN20	195	72
5-120-050-2-3	500	1590	1200	85	755	300	DN32	195	78
5-140-060-2-2	600	1815	1400	85	840	300	DN25	208	94
4-140-060-2-3	600	1850	1400	85	880	300	DN32	225	101
4-160-080-2-1	800	2210	1600	85	1020	300	DN25	280	97
4-160-080-2-2	800	2210	1600	85	1020	300	DN32	274	114
4-160-080-2-3	800	2210	1600	85	1020	300	DN50	259	127
4-180-100-2-1	1000	2530	1800	85	1220	300	DN25	340	127
4-180-100-2-2	1000	2530	1800	85	1220	300	DN32	329	152
4-180-100-2-3	1000	2530	1800	85	1220	300	DN50	319	168
4-240-120-2-1	1200	3240	2400	85	1520	300	DN40	389	187
4-240-120-2-2	1200	3240	2400	85	1520	300	DN50	374	235
4-240-120-2-3	1200	3240	2400	85	1520	300	DN65	358	264

* Sauf eau.

Compléments et accessoires

Accessoires conduits, non isolé

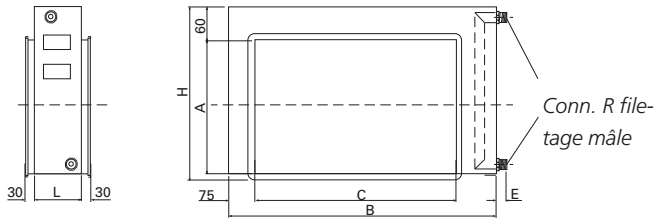

GOLD avec cadre de connexion pleine section (accessoire TBXZ):
 TBLA 060-030, pour GOLD tailles 004, 005
 TBLA 080-040, pour GOLD tailles 007, 008 Avec Thermoguard

TBLA	Variante de puissance 1							
	B	H	L	A	C	E	R	kg*
4-060-030-1-1	789	381	180	300	600	125	DN15	13
4-080-040-1-1	989	481	180	400	800	125	DN15	18

* Sauf eau.

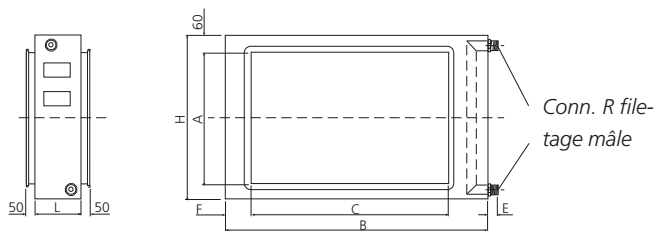

GOLD avec cadre de connexion standard:
 TBLA 100-040, pour GOLD tailles 014, 020
 TBLA 120-050, pour GOLD tailles 025, 030
 TBLA 140-060, pour GOLD tailles 035, 040
 TBLA 160-080, pour GOLD tailles 050, 060
 TBLA 180-100, pour GOLD tailles 070, 080
 TBLA 240-120, pour GOLD tailles 100, 120

GOLD avec cadre de connexion pleine section (accessoire TBXZ):
 TBLA 100-040, pour GOLD tailles 011, 012
 TBLA 120-050, pour GOLD tailles 014, 020
 TBLA 140-060, pour GOLD tailles 025, 030
 TBLA 160-080, pour GOLD tailles 035, 040
 TBLA 180-100, pour GOLD tailles 050, 060
 TBLA 240-120, pour GOLD tailles 070, 080

Avec Thermoguard

TBLA	Variante de puissance 1								
	B	H	L	A	C	E	F	R	kg*
4-100-040	1213	580	210	400	1000	100	100	DN15	50
4-120-050	1568	680	210	500	1200	100	100	DN20	68
4-140-060	1818	820	210	600	1400	100	100	DN20	90
4-160-080	2173	1020	300	800	1600	100	254	DN25	121
4-180-100	2493	1195	300	1000	1800	100	310	DN32	159
4-240-120	3154	1510	300	1200	2400	100	356	DN50	195

* Sauf eau.

Compléments et accessoires

Accessoires conduits, non isolé

TBLF Batterie de préchauffage à eau

La batterie TBLF permet de préchauffer l'air introduit; elle utilise de l'eau chaude comme moyen de chauffage. La batterie TBLF s'installe dans la gaine d'air extérieur. Le filtre à air étant conçu pour de l'air propre, Swegon recommande d'installer des préfiltres en amont de la batterie de chauffage (par rapport au sens de l'air). Lorsque l'air extérieur est froid et le taux d'humidité élevé, l'air peut être chauffé pour éviter la formation de condensation dans les filtres. Ce système permet également, par exemple, de porter l'air à une température supérieure à -20°C lorsqu'il fait très froid à l'extérieur. Utilisé avec un échangeur à plaques, ce système est intéressant parce qu'il préchauffe l'air pour ne pas avoir à procéder à une dérivation de l'échangeur de chaleur. Pour une utilisation à l'extérieur, des accessoires de conduit isolé doivent être utilisés, voir la section spéciale.

Caractéristiques techniques

La batterie est conçue pour chauffer de -4°C à +4°C à l'aide d'eau chaude à 82/71°C. Boîtier non isolé réalisé en tôle galvanisée. Échangeurs de chaleur tubulaires à ailettes: tubes en cuivre et ailettes en aluminium profilé. Écartement des ailettes: 5,5 mm. Les raccords des collecteurs et tuyauteries sont réalisés en cuivre. Les raccords de tuyaux, réalisés en laiton, sont munis d'un filetage mâle.

Kit vannes

Le kit TBVL comprend vanne 2 (3) voies, servomoteur, sonde antigel et câble de connexion à connecteur rapide, il est disponible sur commande. Si vous installez votre propre modèle de vanne, vous pouvez sélectionner un kit de connexion électrique. Ce kit comprend un câble à connecteur rapide, une résistance et une sonde à insérer ou de contact.

GOLD avec cadre de connexion standard:
TBLF 000-031, pour GOLD tailles 004, 005
TBLF 000-040, pour GOLD tailles 007, 008
TBLF 000-050, pour GOLD tailles 011, 012

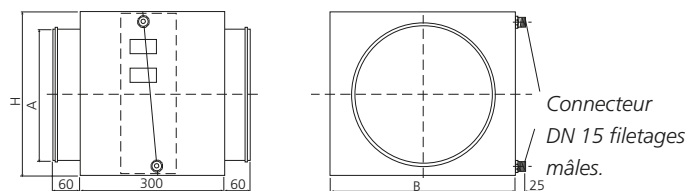

TBLF	A	B	H	kg*
1-000-031	Ø 315	488	405	12
1-000-040	Ø 400	588	528	16
1-000-050	Ø 500	688	628	19

* Sans eau.



Autres accessoires

Système de régulation avec sonde de température pour installation dans une gaine et IQlogic⁺ avec câble de 0,25 mètre de long, avec ou sans sonde antigel.

Pompe utilisée pour la protection antigel en cas d'installation de batteries sans dispositif antigel. Fourni avec raccord en T, clapet antiretour et vanne de réglage. Le système de régulation automatique de la pompe est intégré à l'électronique de la centrale GOLD.

Installation

Rien ne doit entraver les interventions d'inspection et de nettoyage.

Connexions électriques.

GOLD avec cadre de connexion standard:
TBLF 100-040, pour GOLD tailles 014, 020
TBLF 120-050, pour GOLD tailles 025, 030
TBLF 140-060, pour GOLD tailles 035, 040
TBLF 160-080, pour GOLD tailles 050, 060
TBLF 180-100, pour GOLD tailles 070, 080
TBDA 240-120, pour GOLD tailles 100, 120

GOLD avec cadre de connexion pleine section (accessoire TBXZ):
TBLF 060-030, pour GOLD tailles 004, 005
TBLF 080-040, pour GOLD tailles 007, 008
TBLF 100-040, pour GOLD tailles 011, 012
TBLF 120-050, pour GOLD tailles 014, 020
TBLF 140-060, pour GOLD tailles 025, 030
TBLF 160-080, pour GOLD tailles 035, 040
TBLF 180-100, pour GOLD tailles 050, 060
TBLF 240-120, pour GOLD tailles 070, 080

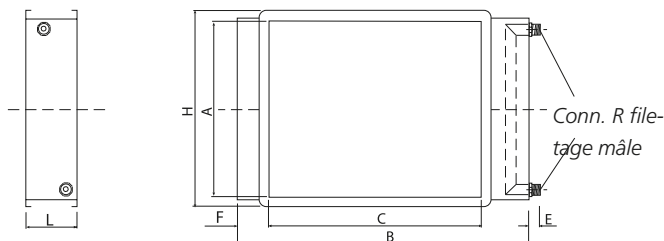

TBLF	A	B	C	E	H	L	R	F	kg*
1-060-030	300	728	600	80	338	148	DN15	47	5
1-080-040	400	935	800	80	438	148	DN20	47	7
1-100-040	400	1135	1000	100	438	148	DN20	47	13
1-120-050	500	1335	1200	100	538	148	DN20	47	16
1-140-060	600	1545	1400	100	638	148	DN25	47	20
1-160-080	800	1757	1600	100	838	148	DN32	47	27
1-180-100	1000	1957	1800	100	1038	148	DN32	47	31
1-240-120	1190	2568	2400	80	1238	148	DN32	47	43

* Sans eau.

Compléments et accessoires

Accessoires en gaine, sans isolation

Batterie de chauffage électrique TBCE/TBRE

Les batteries de chauffage TBCE/TBRE servent au post-chauffage de l'air soufflé ou, dans certains cas, au pré-chauffage de l'air extérieur. Le filtre à air étant conçu pour de l'air propre, Swegon recommande d'installer des préfiltres en amont de la batterie de chauffage (par rapport au sens de l'air) lorsque celle-ci sert à préchauffer de l'air extérieur.

Dans de nombreux cas, il est possible de ne pas avoir recours à une batterie de chauffage lorsque l'unité fonctionne en mode thermostatique selon le modèle ERS et qu'un échangeur de chaleur rotatif efficace est utilisé.

La batterie est conçue pour fournir un débit d'air horizontal ou vertical.

Le thyristor intégré est piloté par des signaux en provenance de la CTA GOLD. Les câbles des quatre, cinq ou six dispositifs contre la surchauffe montés en série ainsi que celui des signaux de commande sont connectés à la centrale GOLD par connecteur rapide.

Pour une utilisation à l'extérieur, des accessoires de conduit isolé doivent être utilisés, voir la section spéciale.

Données techniques

Boîtier non isolé réalisé en tôle d'acier galvanisé.

Les batteries TBCE/TBRE existent en plusieurs variantes de puissance.

L'équipement électrique est conforme au degré de protection IP44.

La batterie de chauffage est agréée pour des températures ambiantes et de flux d'air comprises entre -25°C et +40°C.

Installation

TBCE 000-031, 000-040 et 000-050: Le panneau terminal, côté connecteurs, peut être déposé à des fins de contrôle et de câblage.

Pour les batteries de chauffage à raccordement circulaire, la distance par rapport à un coude, un registre, un filtre ou tout élément similaire doit correspondre au double (le triple étant recommandé) du diamètre du tuyau. Pour les batteries de chauffage à raccordement rectangulaire, la distance doit être au moins la même que la diagonale de la batterie chaude (le double étant recommandé), c'est-à-dire d'angle à angle de la section de raccordement de la batterie chaude. Sinon, le débit dans la batterie de chauffage risque d'être irrégulier, avec un risque de déclenchement de la protection antisurchauffe.

Connexion électrique. **L'alimentation secteur doit être amenée directement du coffret de distribution.**

L'installation d'un coupe-circuit est recommandée.



TBCE



TBRE

Compléments et accessoires

Accessoires en gaine, sans isolation

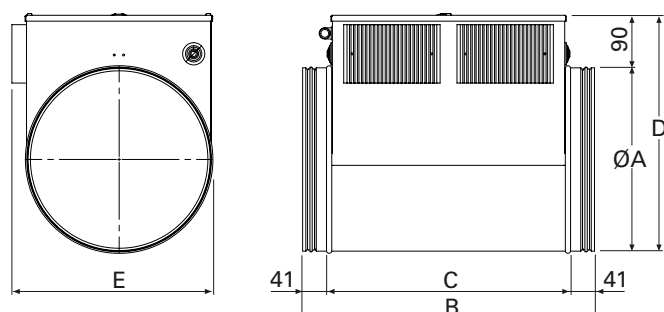

GOLD avec cadre de connexion standard:
 TBCE 000-031, correspond aux GOLD tailles 004, 005
 TBCE 000-040, correspond aux GOLD tailles 007, 008
 TBCE 000-050, correspond aux GOLD tailles 011, 12

TBCE	ø A	B	C	D	E	kg
-1-000-031-002-2	315	375	293	405	344	8
-1-000-031-004-1	315	375	293	405	344	9
-1-000-031-004-2	315	375	293	405	344	9
-1-000-031-007-1	315	500	418	405	344	10,5
-1-000-031-007-2	315	500	418	405	344	10,5
-1-000-031-010-1	315	500	418	405	344	11,5
-1-000-031-010-2	315	500	418	405	344	11,5
-1-000-040-004-1	400	375	293	490	428	10,5
-1-000-040-004-2	400	375	293	490	428	10,5
-1-000-040-007-1	400	500	418	490	428	12,5
-1-000-040-007-2	400	500	418	490	428	12,5
-1-000-040-012-1	400	630	548	490	428	15
-1-000-040-012-2	400	630	548	490	428	15
-1-000-040-018-1	400	770	688	490	428	19,5
-1-000-040-018-2	400	770	688	490	428	20,5
-1-000-050-006-1	500	375	293	590	528	12,5
-1-000-050-006-2	500	375	293	590	528	12,5
-1-000-050-012-1	500	630	548	590	528	17,5
-1-000-050-012-2	500	630	548	590	528	17,5
-1-000-050-021-1	500	880	798	590	528	26
-1-000-050-021-2	500	880	798	590	528	26,5
-1-000-050-027-1	500	1150	1068	590	528	34
-1-000-050-027-2	500	1150	1068	590	528	34

Compléments et accessoires

Accessoires en gaine, sans isolation

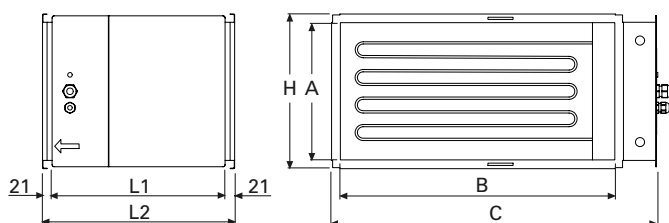

GOLD avec cadre de connexion standard:

TBRE 100-040, correspond aux GOLD tailles 014, 020

TBRE 120-050, correspond aux GOLD tailles 025, 030

TBRE 140-060, correspond aux GOLD tailles 035, 040

TBRE 160-080, correspond aux GOLD tailles 050, 060

TBRE 180-100, correspond aux GOLD tailles 070, 080

TBRE 240-120, correspond aux GOLD tailles 100, 120

Centrale GOLD avec panneau de raccordement à passage d'air intégral (accessoire TBXZ).

TBRE 060-030, correspond aux GOLD tailles 004, 005

TBRE 080-040, correspond aux GOLD tailles 007, 008

TBRE 100-040, correspond aux GOLD tailles 011, 012

TBRE 120-050, correspond aux GOLD tailles 014, 020

TBRE 140-060, correspond aux GOLD tailles 025/30

TBRE 160-080, correspond aux GOLD tailles 035/040

TBRE 180-100, correspond aux GOLD tailles 050/060

TBRE 240-120, correspond aux GOLD tailles 070/080

TBRE	A	B	C	H	L1	L2	kg
1-060-030	300	600	710	338	378	420	15 - 18
1-080-040	400	800	880	438	378	420	19 - 25,5
1-100-040	400	1000	1084	438	378	420	22 - 37
1-120-050	500	1200	1285	538	378	420	25 - 42
2-120-050	500	1200	1285	538	478	520	44 - 47,5
1-140-060	600	1400	1482	638	378	420	32 - 48
2-140-060	600	1400	1482	638	478	520	49 - 53,5
1-160-080	800	1600	1737	838	378	420	39 - 64
2-160-080	800	1600	1737	838	478	520	61 - 70,5
1-180-100	1000	1800	2017	1038	378	420	56 - 85
2-180-100	1000	1800	2017	1038	478	520	84 - 93
1-240-120	1200	2400	2521	1238	378	420	69,5 - 105
2-240-120	1200	2400	2521	1238	558	600	106

Compléments et accessoires

Accessoires conduits, non isolé

Batterie froide à eau TBKA TBKC (détente directe)

La batterie froide TBKA/TBKC sert à refroidir l'air introduit au moyen d'eau froide ou d'un fluide frigorigène à évaporation.

La batterie froide TBKA existe en plusieurs variantes de puissances adaptées aux différentes tailles de CTA GOLD.

Le dimensionnement de la batterie de refroidissement TBKC se fait au cas par cas dans le programme de sélection de produits AHU Design. C'est pourquoi les dimensions et poids ne figurent pas dans le catalogue.

Certaines variantes de l'unité de refroidissement TBKA sont équipées d'une sonde de type à insertion. Celles-ci peuvent être utilisées de manière avantageuse comme batteries combi (chauffage et refroidissement).

La batterie de refroidissement se monte dans un flux d'air horizontal.

Pour une utilisation à l'extérieur, des accessoires de conduit isolé doivent être utilisés, voir la section spéciale.

Remarque : Une batterie de refroidissement contenant un fluide à évaporation (batterie DX) doit être installée conformément à l'EN 378 et aux normes nationales en vigueur. L'installateur est responsable de l'installation correcte et du marquage CE. Pour les batteries de refroidissement contenant du frigorigène R32, veuillez noter que ce réfrigérant fait partie du groupe A2L et nécessite dès lors des actions supplémentaires. En standard, la centrale GOLD possède des fonctions de régulation pouvant recevoir des signaux d'alarme et transmettre des signaux pour le niveau de fonctionnement requis en cas d'alarme.

Caractéristiques techniques

Avec caisson non isolé en tôle d'acier galvanisée.

Les batteries froides TBKA/TBKC se composent de tubes cuivre et d'ailettes en aluminium. Les collecteurs et raccords d'eau de la batterie TBKA sont en cuivre/laiton, avec filetage mâle. Les collecteurs et tubes de distribution de la TBKC sont en cuivre. Les raccords sont à braser.

Kit vannes

Le kit TBVL avec vanne 2 (3) voies, servomoteur et câble de connexion à connecteur rapide peut être commandé pour la batterie de refroidissement à eau. Sonde de température d'eau en option, pour lire la température du frigorigène entrant ou sortant.

Si vous installez votre propre modèle de vanne, vous pouvez sélectionner un kit de connexion électrique. Ce kit comprend un câble à connecteur rapide, une résistance et une sonde à insérer ou de contact.



Installation

TBKA/TBKC 000-031, 000-040 et 000-050: Le panneau terminal, côté connecteurs, peut être déposé à des fins de contrôle et de câblage. TBKA/TBKC 060-030 à 240-120: Rien ne doit entraver les interventions d'inspection et de nettoyage.

Branchement des canalisations d'évacuation.

Connexions électriques.

Compléments et accessoires

Accessoires conduits, non isolé

GOLD avec cadre de connexion standard:

TBKA 000-031, pour GOLD tailles 004, 005

TBKA 000-040, pour GOLD tailles 007, 008

TBKA 000-050, pour GOLD tailles 011, 012

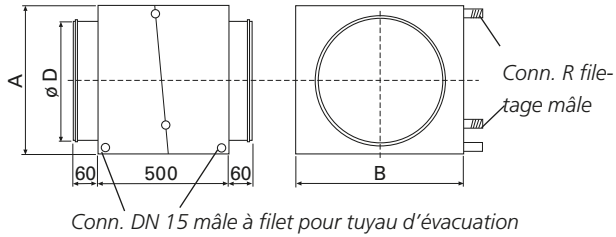

TBKA	A	B	D	R	kg*
5-000-031-1	430	490	315	DN15	37
5-000-031-2	430	490	315	DN20	39

* Sauf frigorigène

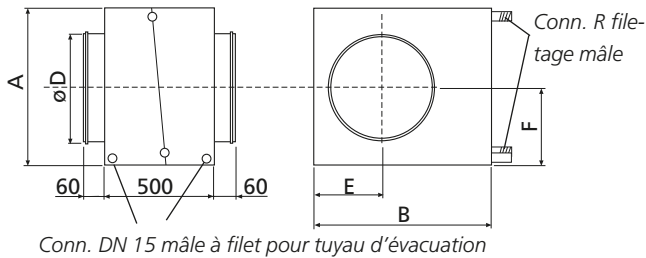

TBKA	A	B	D	E	F	R	kg*
5-000-040-1	475	590	400	255	238	DN20	36
5-000-040-2	475	590	400	255	238	DN20	38
5-000-050-1	575	690	500	295	288	DN25	50
5-000-050-2	575	690	500	295	288	DN25	54
4-000-050-5	755	770	500	358	378	DN25	44
4-000-050-6	755	770	500	358	378	DN32	52

* Sauf frigorigène

Compléments et accessoires

Accessoires conduits, non isolé

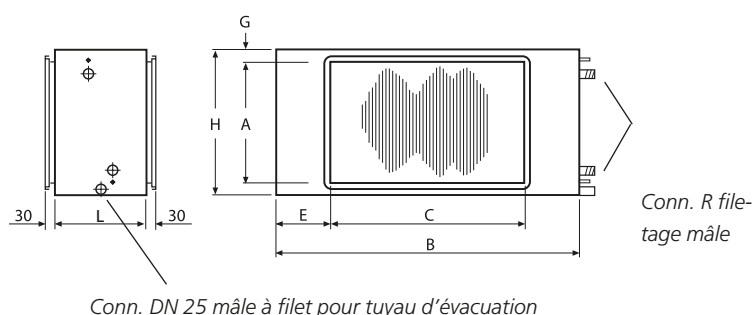

GOLD avec cadre de connexion standard:
 TBKA 100-040, pour GOLD tailles 014, 020
 TBKA 120-050, pour GOLD tailles 025, 030
 TBKA 140-060, pour GOLD tailles 035, 040
 TBKA 160-080, pour GOLD tailles 050, 060
 TBKA 180-100, pour GOLD tailles 070, 080
 TBKA 240-120, pour GOLD tailles 100, 120

GOLD avec cadre de connexion pleine section (accessoire TBXZ):
 TBKA 060-030, pour GOLD tailles 004, 005
 TBKA 080-040, pour GOLD tailles 007, 008
 TBKA 100-040, pour GOLD tailles 011, 012
 TBKA 120-050, pour GOLD tailles 014, 020
 TBKA 140-060, pour GOLD tailles 025, 030
 TBKA 160-080, pour GOLD tailles 035, 040
 TBKA 180-100, pour GOLD tailles 050, 060
 TBKA 240-120, pour GOLD tailles 070, 080

TBKA	A	B	C	E	G	H	L	R	kg ¹⁾
5-060-030-1	300	754	600	47	19	361	240	DN15	13
5-060-030-2	300	754	600	47	19	361	240	DN20	15
5-060-030-3	300	754	600	47	19	361	300	DN20	17
5-080-040-1	400	954	800	47	19	461	240	DN20	19
5-080-040-2	400	954	800	47	19	461	240	DN25	22
5-080-040-3	400	954	800	47	19	461	300	DN25	26
5-100-040-0	400	1225	1000	77	64	527	500	DN32	52
5-100-040-1	400	1295	1000	148	113	625	500	DN32	58
5-100-040-2	400	1295	1000	148	113	625	500	DN32	60
5-100-040-3	400	1295	1000	148	113	625	500	DN32	64
5-120-040-4 ²⁾	400	1495	1200	148	113	625	500	DN40	82
5/6-120-050-0 ³⁾	500	1425	1200	62	62	623	500	DN32	70
5/6-120-050-1 ³⁾	500	1595	1200	198	168	835	500	DN40	80
5/6-120-050-2 ³⁾	500	1595	1200	198	168	835	500	DN50	90
5/6-120-050-3 ³⁾	500	1595	1200	198	168	835	500	DN50	100
5/6-140-050-4 ²⁾³⁾	500	1790	1400	195	168	835	500	DN50	122
5/6-140-060-0 ³⁾	600	1625	1400	62	62	723	500	DN32	91
5/6-140-060-1 ³⁾	600	1885	1400	243	170	940	500	DN50	106
5/6-140-060-2 ³⁾	600	1885	1400	243	170	940	500	DN50	118
5/6-140-060-3 ³⁾	600	1885	1400	243	170	940	500	DN65	134
5/6-160-060-4 ²⁾³⁾	600	2085	1600	243	170	940	500	DN65	154
5/6-160-080-1 ³⁾	800	1794	1600	47	19	846	240	DN40	66
5/6-160-080-2 ³⁾	800	2180	1600	290	110	1020	500	DN50	174
5/6-160-080-3 ³⁾	800	2180	1600	290	110	1020	500	DN50	223
5/6-160-080-4 ³⁾	800	2180	1600	290	110	1020	500	DN65	211
5/6-180-100-1 ³⁾	1000	1994	1800	47	19	1051	240	DN50	88
5/6-180-100-2 ³⁾	1000	2500	1800	350	110	1220	500	DN65	232
5/6-180-100-3 ³⁾	1000	2500	1800	350	110	1220	500	DN65	228
5/6-180-100-4 ³⁾	1000	2500	1800	350	110	1220	500	DN65	250
5/6-240-120-1 ³⁾	1200	2644	2400	47	19	1256	240	DN65	138
5/6-240-120-2 ³⁾	1200	3210	2400	405	160	1520	500	DN65	309
5/6-240-120-3 ³⁾	1200	3210	2400	405	160	1520	500	DN80	406
5/6-240-120-4 ³⁾	1200	3210	2400	405	160	1520	500	DN100	454

¹⁾ Sauf fluide frigorigène

²⁾ Les dimensions de raccordement de la batterie de refroidissement sont différentes de celles de la centrale GOLD.

Un raccord de transition doit être installé entre la centrale de traitement d'air et la batterie de refroidissement.

³⁾ TBKA-5, batterie sans sortie pour sonde de type à insertion. TBKA-6, batterie équipée d'une sortie pour une sonde de type à insertion.

Compléments et accessoires

Accessoires conduits

Module mélangeur TBBD

Le module mélangeur TBBD est conçu pour les centrales GOLD SD de tailles 004-080.

Il permet de chauffer à l'air recyclé tout ou partie d'un bâtiment inoccupé.

Le module TBBD se compose d'un tube en hélice de type T (tailles 000-031 – 000-050) ou d'un conduit rectangulaire avec trois tiges pour profils en C (tailles 060-030 – 180-100).

La quantité nécessaire de raccords pour conduits spiralés (tailles 000-031 – 000-050) ou de profils en C (tailles 060-030 – 180-100) est fournie.

Les registres sont toujours dotés d'un servomoteur prêt à fonctionner (action modulée).

Le module mélangeur est doté de deux ou trois registres, selon les applications. Voir l'exemple à la page suivante.

Pour une utilisation à l'extérieur, des accessoires de conduit isolé doivent être utilisés, voir la section spéciale.

Équipement supplémentaire : Les centrales de soufflage doivent être dotées en aval d'une batterie de chauffage électrique ou d'une batterie à eau.

Tâches à exécuter sur le site d'installation : Fixer le module mélangeur sur la centrale/gaine. Pose des registres dans le module mélangeur ou la gaine. Câbler l'électronique de commande de la centrale GOLD (une alimentation électrique indépendante n'est pas nécessaire). Isolation en conformité avec la réglementation locale



Compléments et accessoires

Accessoires en gaine, sans isolation

Raccordements circulaires

Exemple 1, deux registres

Le caisson de mélange se compose de deux registres non montés, deux joints et une gaine circulaire en T. La tringle de connexion pour le servomoteur commun des registres est fournie avec le caisson.

Exemple 2, trois registres

Comme exemple 1, + 1 registre non monté avec servomoteur, deux joints et un gaine circulaire en T.

Raccordements rectangulaires

Exemple 1, deux registres

Le caisson de mélange est fourni avec deux registres non montés et un conduit rectangulaire en T avec profils de raccordement. La tringle de connexion pour le servomoteur commun des registres est fournie avec les tailles 060-030 – 120-050. Les registres des modules de tailles 140-060 – 180-100 sont dotés de leur propres servomoteurs. Le caisson de mélange peut être connecté du côté droit ou gauche.

Exemple 2, trois registres

Comme exemple 1 + un registre non monté avec servomoteur et 1 conduit rectangulaire en T avec profils de raccordement.

Exemple 1 (deux registres)

Fonctionnement normal

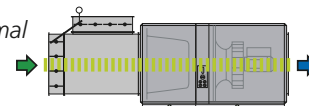

Mélange

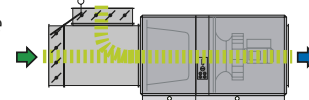

Exemple 2 (trois registres)

Fonctionnement normal

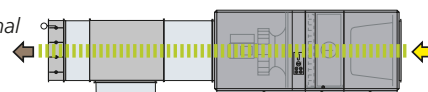

Mélange

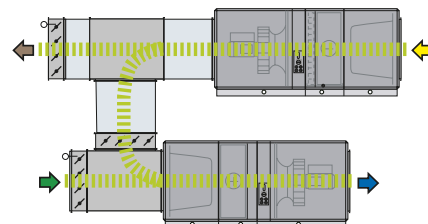

Les articles fournis par Swegon sont en grisé.



Air neuf Air extrait Air soufflé Air rejeté

Compléments et accessoires

Accessoires en gaine, sans isolation

Deux registres

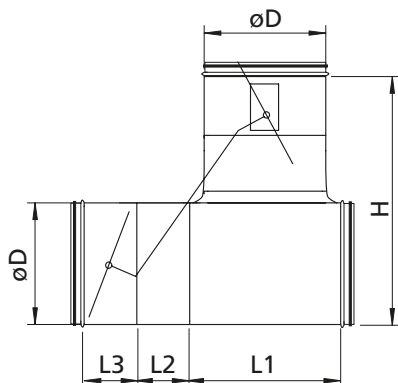

GOLD avec cadre de connexion standard:
 TBBD 000-031, pour GOLD tailles 004/005
 TBBD 000-040, pour GOLD tailles 007/008
 TBBD 000-050, pour GOLD tailles 011/012

TBBD	L1	L2	L3	H	øD
000-031	363	140	140	620	315
000-040	510	180	210	825	400
000-050	552	180	210	930	500

Trois registres

Les dimensions des éléments fournis par Swegon sont indiquées dans l'illustration à gauche ci-contre.

Deux registres

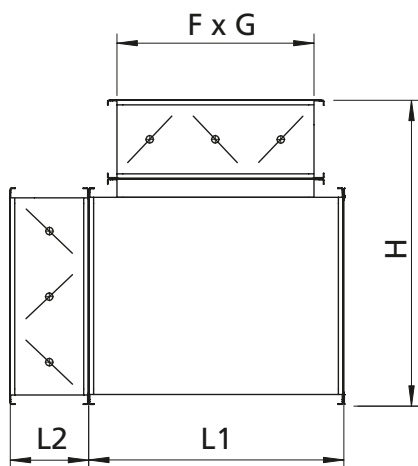

GOLD avec cadre de connexion standard:
 TBBD 100-040, pour GOLD tailles 014/020
 TBBD 120-050, pour GOLD tailles 025/030
 TBBD 140-060, pour GOLD tailles 035/040
 TBBD 160-080, pour GOLD tailles 050/060
 TBBD 180-100, pour GOLD tailles 070/080

GOLD avec cadre de connexion pleine section (accessoire TBXZ):
 TBBD 060-030, pour GOLD tailles 004, 005
 TBBD 080-040, pour GOLD tailles 007, 008
 TBBD 100-040, pour GOLD tailles 011, 012
 TBBD 120-050, pour GOLD tailles 014, 020
 TBBD 140-060, pour GOLD tailles 025, 030
 TBBD 160-080, pour GOLD tailles 035, 040
 TBBD 180-100, pour GOLD tailles 050, 060

TBBD	L1	L2	H	F x G
060-030	420	220	570	300 x 600
080-040	520	220	670	400 x 800
100-040	520	220	670	400 x 1 000
120-050	620	220	770	500 x 1200
140-060	720	220	870	600 x 1400
160-080	920	220	1070	800 x 1600
180-100	1120	220	1270	1000 x 1800

Trois registres

Les dimensions des éléments fournis par Swegon sont indiquées dans l'illustration à gauche ci-contre.

Compléments et accessoires

Accessoires conduits, non isolé

Préfiltre TBFA

Installer le préfiltre dans la gaine d'air extérieur et/ou la gaine d'air extrait.

Le préfiltre peut être utilisé dans des systèmes de ventilation lorsque l'air extrait et/ou l'air extérieur est fortement pollué, pour éviter un colmatage prématuré du filtre fin de la CTA GOLD.

Pour une utilisation à l'extérieur, des accessoires de conduit isolé doivent être utilisés, voir la section spéciale.

Caractéristiques techniques

Le TBFA possède un boîtier non isolé réalisé en tôle galvanisée. Trappe d'inspection isolée.

Filtre de type aluminium tissé ou filtre compact classe G3.

Autres accessoires

Le capteur de pression peut être sélectionné; le seuil d'alarme et la pression du filtre peuvent être lus via la télécommande de la CTA GOLD.

Installation

Rien ne doit entraver les interventions d'inspection et de nettoyage.

Prévoir une isolation conforme aux normes en vigueur.

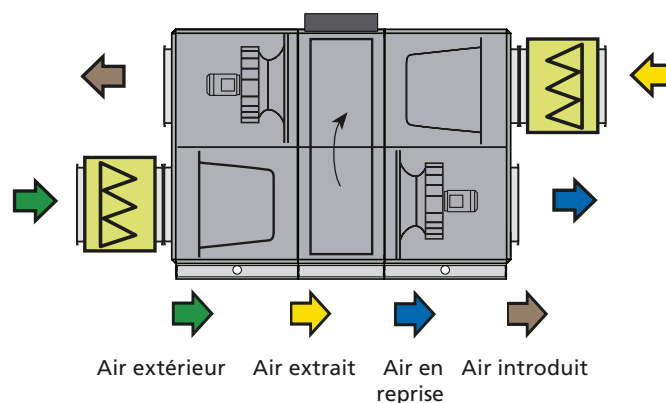

TBFA 100-040, compatible avec les CTA GOLD tailles 014, 020
 TBFA 120-050, compatible avec les CTA GOLD tailles 025, 030
 TBFA 140-060, compatible avec les CTA GOLD tailles 035, 040
 TBFA 160-080, compatible avec les CTA GOLD tailles 050, 060
 TBFA 180-100, compatible avec les CTA GOLD tailles 070, 080
 TBFA 240-120, compatible avec les CTA GOLD tailles 100, 120

TBFA 000-031, compatible avec les CTA GOLD tailles 004/005
 TBFA 000-040, compatible avec la GOLD taille 007/008
 TBFA 000-050, compatible avec la GOLD taille 011/012

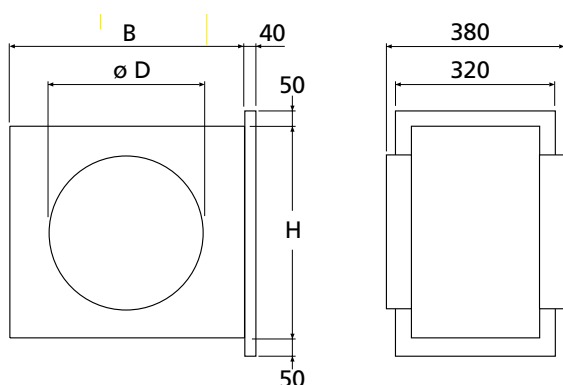

TBFA	B	D	H	kg
000-031	500	315	500	18
000-040	600	400	600	22
000-050	900	500	600	24

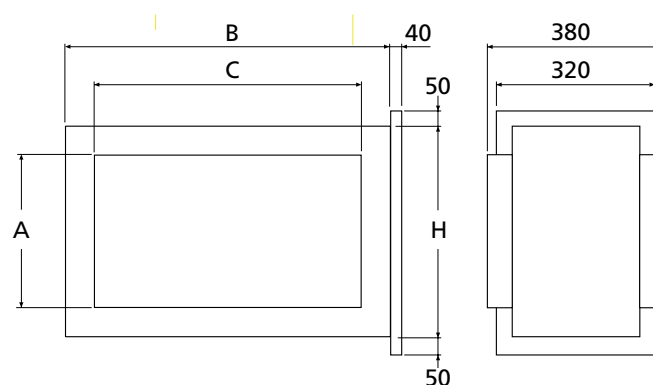

TBFA	A	B	C	H	kg
100-040	400	1200	1000	600	26
120-050	500	1500	1200	600	36
140-060	600	1800	1400	900	48
160-080	800	2475	1600	1000	59
180-100	1000	2400	1800	1200	68
240-120	1200	3000	2400	1800	140

Compléments et accessoires

Accessoires conduits, caisson isolé

Commun aux accessoires conduits en caisson isolé

Les accessoires conduits doivent être installés dans les conduits, et non pas dans la CTA. De conception exclusive, les ventilateurs GOLD Wing+ permettent de brancher des accessoires directement sur la CTA sans perte de charge ni perturbation de la ventilation.

En cas d'installation à l'extérieur, utiliser des accessoires conduits en boîtiers isolés.

Les accessoires conduits de la CTA GOLD sont munis de joints à visser et/ou de dispositifs de verrouillage de type expansion permettant de les attacher à la CTA et/ou à d'autres accessoires (sauf les filtres à charbon type TBFK).

Les châssis de connexion type METU sont disponibles comme accessoires pour les tailles 014 – 120.

Les accessoires pour conduit peut être montés sur d'autres accessoires du même type.

Le calcul des autres aspects du dimensionnement peut se faire à l'aide du programme de sélection **AHU Design**.



Compléments et accessoires

Accessoires gaines, caisson isolé

Section registre TCSA

Les registres TCSA peuvent être utilisés comme registres d'arrêt ou de mélange. Les tailles 012 – 120 s'utilisent également pour d'autres applications, par exemple comme registre d'air extérieur pour la régulation ReCO₂.

Ce type de registre entre en principe en action lorsque la CTA est inactive pendant un certain temps, par exemple de nuit, ou si elle est dotée d'une batterie à eau dépourvue de sécurité antigel.

À monter dans un flux d'air horizontal.

Livré complet avec servomoteur 24 V. Le servomoteur existe en deux versions: avec ressort de rappel, ou dispositif marche/arrêt. Les TCSA tailles 012 - 120 sont également disponibles avec servomoteur de type modulé avec ressort de rappel.

Caractéristiques techniques

Caisson isolé. La paroi extérieure est réalisée en tôle d'acier galvanisé peinte dans le gris métallisé Swegon (teinte la plus proche: RAL 9007). L'intérieur est en tôle d'acier à revêtement d'aluminium-zinc et Magnelis. Catégorie environnementale C4.

Étanchéité catég. 3 (norme EN 1751).

Installation

La section registre se monte directement contre la CTA ou l'accessoire conduit isolé.

Raccorder câble de commande et cordon d'alimentation à la borne appropriée de la CTA.



Compléments et accessoires

Accessoires conduits, caisson isolé

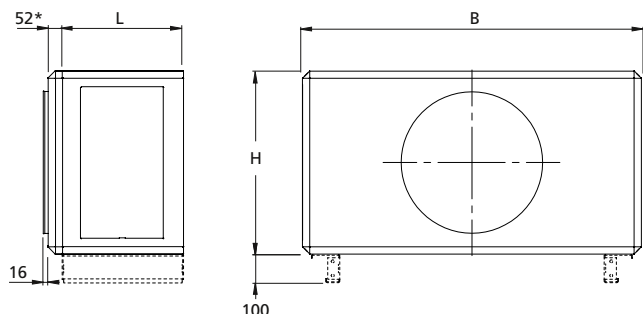

Raccordement sur gaines – dimensions:
 TCSA 005 \varnothing 315
 TCSA 008 \varnothing 400

Le longeron est en option sur les accessoires du conduit inférieur. Les accessoires du conduit supérieur sont toujours livrés sans longeron.
 * Lorsque plusieurs accessoires sont installés successivement, le panneau d'extrémité ne se monte que sur l'accessoire le plus éloigné du circuit de gaines.

TCSA	B	H	L	kg	Panneau d'extrémité, si nécessaire
					kg
-005	825	460	400	41	7
-008	995	542,5	400	47	10

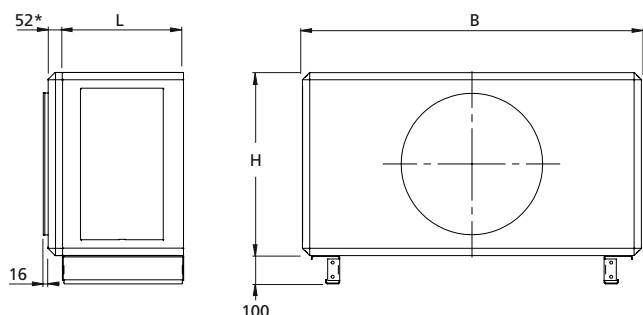

Raccordement sur gaines – dimensions:
 TCSA 012 \varnothing 500

Les accessoires du conduit inférieur sont toujours livrés avec longeron monté. Les accessoires du conduit supérieur sont toujours livrés sans longeron.
 * Lorsque plusieurs accessoires sont installés successivement, le panneau d'extrémité ne se monte que sur l'accessoire le plus éloigné du circuit de gaines.

TCSA	B	H	L	kg	Panneau d'extrémité, si nécessaire
					kg
-012	1199	647,5	400	60	13

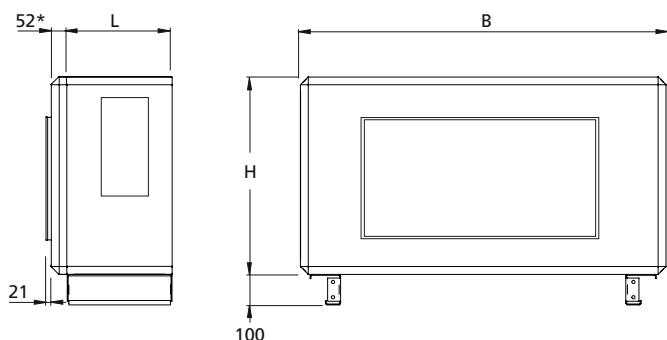

Raccordement sur gaines – dimensions:
 TCSA 020 1000 x 400 mm
 TCSA 030 1200 x 500 mm
 TCSA 040 1400 x 600 mm
 TCSA 060 1600 x 800 mm

Les accessoires du conduit inférieur sont toujours livrés avec longeron monté. Les accessoires du conduit supérieur sont toujours livrés sans longeron.
 * Lorsque plusieurs accessoires sont installés successivement, le panneau d'extrémité ne se monte que sur l'accessoire le plus éloigné du circuit de gaines.

TCSA	B	H	L	kg	Panneau d'extrémité, si nécessaire
					kg
-020	1400	775,5	400	74	19
-030	1600	905,5	400	83	23
-040	1990	1079,5	400	102	34
-060	2318	1144	400	142	34

Compléments et accessoires

Accessoires conduits, caisson isolé

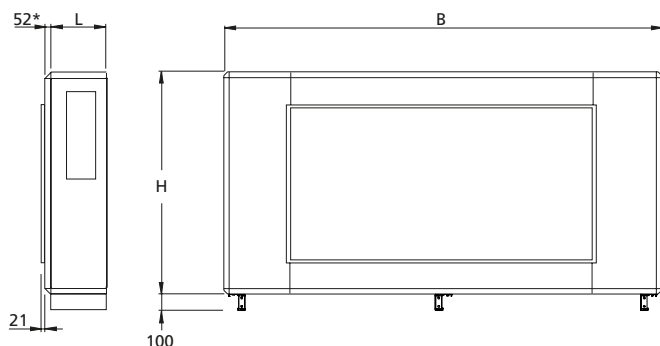

Raccordement sur gaines – dimensions:
TCSA 080 1800 x 1000 mm

Les accessoires du conduit inférieur sont toujours livrés avec longeron monté. Les accessoires du conduit supérieur sont toujours livrés sans longeron.
* Lorsque plusieurs accessoires sont installés successivement, le panneau d'extrémité ne se monte que sur l'accessoire le plus éloigné du circuit de gaines.

TCSA	B	H	L	kg	Panneau d'extrémité, si nécessaire kg
-080	2637	1320	400	192	40

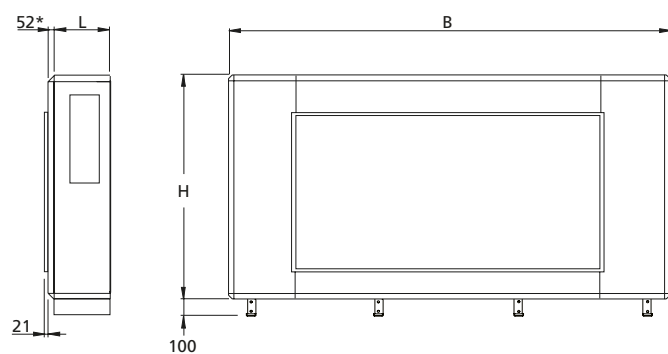

Raccordement sur gaines – dimensions:
TCSA 120 2400 x 1200 mm

* Lorsque plusieurs accessoires pour gaine sont installés successivement, le panneau d'extrémité ne se monte que sur l'accessoire le plus éloigné du réseau de conduits.

TCSA	B	H	L	kg	Panneau d'extrémité, si nécessaire kg
-120	3340	1620	500	337	59

Compléments et accessoires

Accessoires conduits, caisson isolé

Entretoise TCGA/ Section d'inspection TCIA.

Disponibles dans sept longueurs différentes, les sections d'écartement TCGA/sections d'inspection TCIA sont utilisées lorsqu'il faut de l'espace ou pour permettre d'inspecter l'équipement.

La section d'inspection TCIA existe en deux versions, avec porte d'accès sur toute la longueur (tailles 005-120) ou avec couvercle/porte d'accès en deux parties (tailles 005-040).

Un plateau à condensats est disponible en option.

L'entretoise/section d'inspection doit être installée pour un débit horizontal.

Caractéristiques techniques

Caisson isolé. La paroi extérieure est réalisée en tôle d'acier galvanisé peinte dans le gris métallisé Swegon (teinte la plus proche: RAL 9007). L'intérieur est en tôle d'acier à revêtement d'aluminium-zinc et Magnelis. Catégorie environnementale C4.

Installation

L'entretoise/section d'inspection se monte directement contre la CTA ou l'accessoire conduit isolé. Rien ne doit entraver les interventions d'inspection et le nettoyage des entretoises. Le couvercle se retire aisément.



Entretoise TCGA



Section d'inspection TCIA.
Porte d'accès sur toute la longueur de la section.



Section d'inspection TCIA.
Couvercle/porte d'accès en deux parties.

Entretoise TCGA

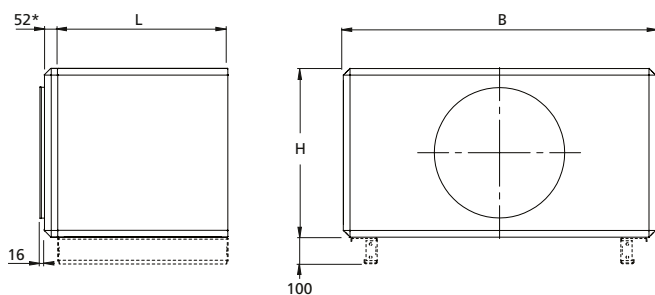

Raccordement sur gaines – dimensions:

TCGA 005 \varnothing 315

TCGA 008 \varnothing 400

Le longeron est en option sur les accessoires du conduit inférieur. Les accessoires du conduit supérieur sont toujours livrés sans longeron.

* Lorsque plusieurs accessoires sont installés successivement, le panneau d'extrémité ne se monte que sur l'accessoire le plus éloigné du circuit de gaines.

TCGA	B	H	L	kg	Panneau d'extrémité, si nécessaire kg
-005	825	460	400 / 475 / 565 / 625 / 720 / 850 / 975	28 / 33 / 39 / 43 / 50 / 59 / 67	7
-008	995	542,5	400 / 475 / 565 / 625 / 720 / 850 / 975	33 / 39 / 46 / 50 / 58 / 68 / 78	10

Compléments et accessoires

Accessoires conduits, caisson isolé

Entretoise TCGA

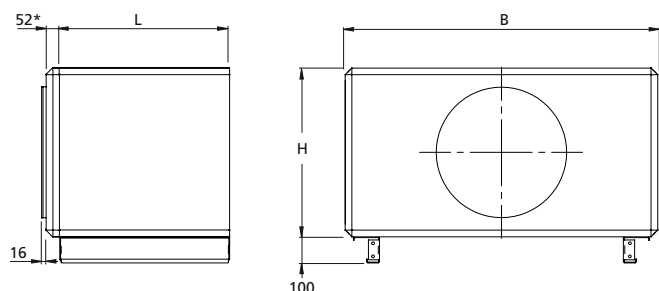

Raccordement sur gaines – dimensions:
TCGA 012 \varnothing 500

Les accessoires du conduit inférieur sont toujours livrés avec longeron monté. Les accessoires du conduit supérieur sont toujours livrés sans longeron.

* Lorsque plusieurs accessoires sont installés successivement, le panneau d'extrémité ne se monte que sur l'accessoire le plus éloigné du circuit de gaines.

TCGA	B	H	L	kg	Panneau d'extrémité, si nécessaire kg
-012	1199	647,5	400 / 475 / 565 / 625 / 720 / 850 / 975	39 / 46 / 54 / 60 / 69 / 81 / 92	13

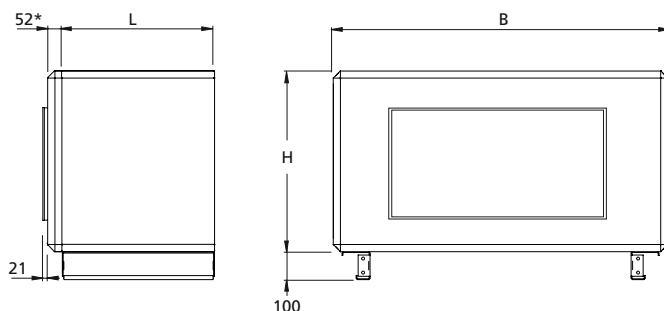

Raccordement sur gaines – dimensions:
TCGA 020 1000 x 400 mm

Les accessoires du conduit inférieur sont toujours livrés avec longeron monté. Les accessoires du conduit supérieur sont toujours livrés sans longeron.

* Lorsque plusieurs accessoires sont installés successivement, le panneau d'extrémité ne se monte que sur l'accessoire le plus éloigné du circuit de gaines.

TCGA	B	H	L	kg	Panneau d'extrémité, si nécessaire kg
-020	1400	775,5	400 / 475 / 565 / 625 / 720 / 850 / 975	45 / 53 / 62 / 68 / 79 / 92 / 106	19

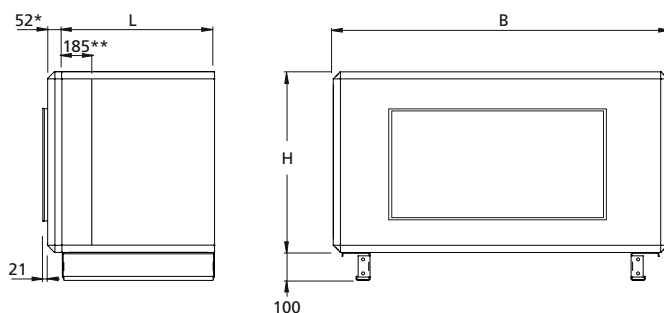

Raccordement sur gaines – dimensions:
TCGA 030 1200 x 500 mm
TCGA 040 1400 x 600 mm
TCGA 060 1600 x 800 mm

Les accessoires du conduit inférieur sont toujours livrés avec longeron monté. Les accessoires du conduit supérieur sont toujours livrés sans longeron.

* Lorsque plusieurs accessoires sont installés successivement, le panneau d'extrémité ne se monte que sur l'accessoire le plus éloigné du circuit de gaines.

** Pas L = 400 et 475 mm

TCGA	B	H	L	kg	Panneau d'extrémité, si nécessaire kg
-030	1600	905,5	400 / 475 / 565 / 625 / 720 / 850 / 975	49 / 58 / 68 / 75 / 87 / 102 / 117	23
-040	1990	1079,5	400 / 475 / 565 / 625 / 720 / 850 / 975	61 / 72 / 85 / 94 / 107 / 127 / 145	34
-060	2318	1144	400 / 475 / 565 / 625 / 720 / 850 / 975	81 / 93 / 108 / 117 / 133 / 154 / 175	34

Compléments et accessoires

Accessoires conduits, caisson isolé

Entretoise TCGA

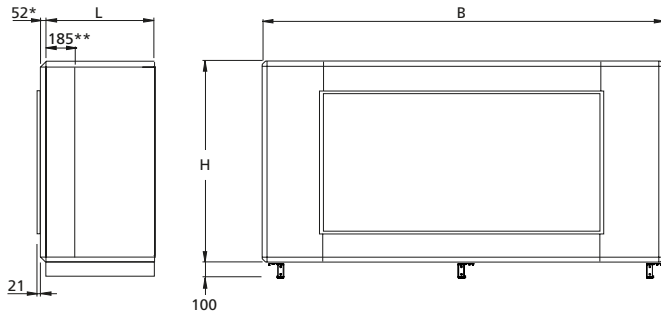

Raccordement sur gaines – dimensions:
TCGA 080 1800 x 1000 mm

Les accessoires du conduit inférieur sont toujours livrés avec longeron monté. Les accessoires du conduit supérieur sont toujours livrés sans longeron.
* Lorsque plusieurs accessoires sont installés successivement, le panneau d'extrémité ne se monte que sur l'accessoire le plus éloigné du circuit de gaines.

** Pas L = 400 et 475 mm

TCGA	B	H	L	kg	Panneau d'extrémité, si nécessaire
-080	2637	1320	400 / 475 / 565 / 625 / 720 / 850 / 975	98 / 113 / 130 / 141 / 160 / 184 / 208	kg 40

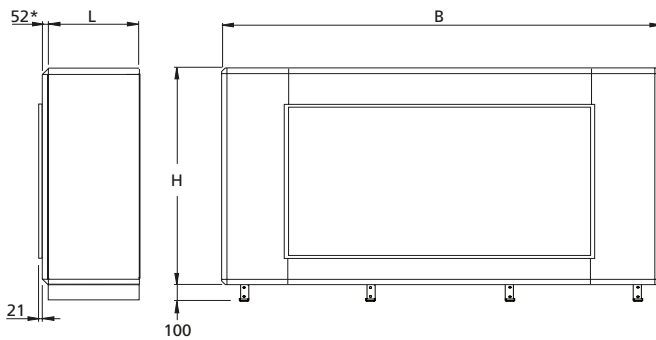

Raccordement sur gaines – dimensions:
TCGA 120 2400 x 1200 mm

* Lorsque plusieurs accessoires pour gaine sont installés successivement, le panneau d'extrémité ne se monte que sur l'accessoire le plus éloigné du réseau de conduits.

TCGA	B	H	L	kg	Panneau d'extrémité, si nécessaire
-120	3340	1620	720	244	kg 59

Compléments et accessoires

Accessoires conduits, caisson isolé

Section d'inspection TCIA, porte d'accès sur toute la longueur de la section.

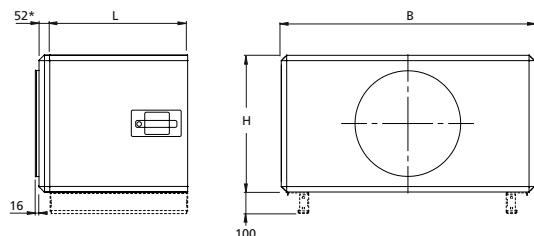

Raccordement sur gaines – dimensions:

TCIA 005 \varnothing 315

TCIA 008 \varnothing 400

Le longeron est en option sur les accessoires du conduit inférieur. Les accessoires du conduit supérieur sont toujours livrés sans longeron.

* Lorsque plusieurs accessoires sont installés successivement, le panneau d'extrémité ne se monte que sur l'accessoire le plus éloigné du circuit de gaines.

TCIA	B	H	L	kg	Panneau d'extrémité, si nécessaire kg
-005	825	460	400 / 475 / 565 / 625 / 720 / 850	28 / 33 / 39 / 43 / 50 / 59	7
-008	995	542,5	400 / 475 / 565 / 625 / 720 / 850	33 / 39 / 46 / 50 / 58 / 68	10

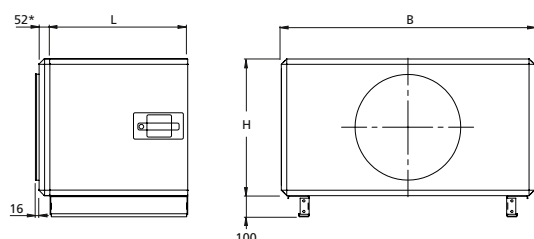

Raccordement sur gaines – dimensions:

TCIA 012 \varnothing 500

Les accessoires du conduit inférieur sont toujours livrés avec longeron monté. Les accessoires du conduit supérieur sont toujours livrés sans longeron.

* Lorsque plusieurs accessoires sont installés successivement, le panneau d'extrémité ne se monte que sur l'accessoire le plus éloigné du circuit de gaines.

TCIA	B	H	L	kg	Panneau d'extrémité, si nécessaire kg
-012	1199	647,5	400 / 475 / 565 / 625 / 720 / 850	39 / 46 / 54 / 60 / 69 / 81	13

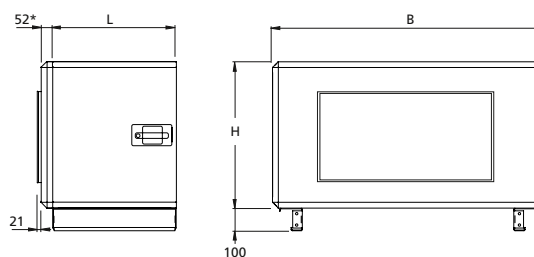

Raccordement sur gaines – dimensions:

TCIA 020 1000 x 400 mm

TCIA 030 1200 x 500 mm

TCIA 040 1400 x 600 mm

TCIA 060 1600 x 800 mm

Les accessoires du conduit inférieur sont toujours livrés avec longeron monté. Les accessoires du conduit supérieur sont toujours livrés sans longeron.

* Lorsque plusieurs accessoires sont installés successivement, le panneau d'extrémité ne se monte que sur l'accessoire le plus éloigné du circuit de gaines.

TCIA	B	H	L	kg	Panneau d'extrémité, si nécessaire kg
-020	1400	775,5	400 / 475 / 565 / 625 / 720 / 850	45 / 53 / 62 / 68 / 79 / 92	19
-030	1600	905,5	400 / 475 / 565 / 625 / 720 / 850	49 / 58 / 68 / 75 / 87 / 102	23
-040	1990	1079,5	400 / 475 / 565 / 625 / 720 / 850	61 / 72 / 85 / 94 / 107 / 127	34
-060	2318	1144	400 / 475 / 565 / 625 / 720 / 850	81 / 93 / 108 / 117 / 133 / 154	34

Compléments et accessoires

Accessoires conduits, caisson isolé

Section d'inspection TCIA, porte d'accès sur toute la longueur de la section.

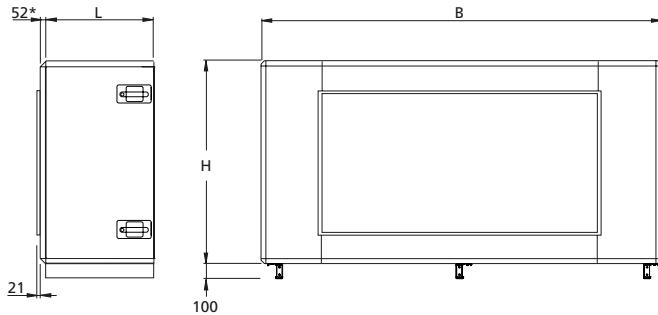

Raccordement sur gaines – dimensions:
TCIA 080 1800 x 1000 mm

Les accessoires du conduit inférieur sont toujours livrés avec longeron monté. Les accessoires du conduit supérieur sont toujours livrés sans longeron.

* Lorsque plusieurs accessoires sont installés successivement, le panneau d'extrémité ne se monte que sur l'accessoire le plus éloigné du circuit de gaines.

TCIA	B	H	L	kg	Panneau d'extrémité, si nécessaire kg
-080	2637	1320	400 / 475 / 565 / 625 / 720 / 850	98 / 113 / 130 / 141 / 160 / 184	40

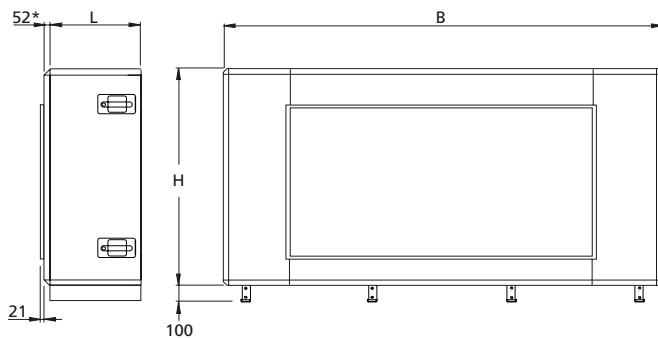

Raccordement sur gaines – dimensions:
TCIA 120 2400 x 1200 mm

* Lorsque plusieurs accessoires pour gaine sont installés successivement, le panneau d'extrémité ne se monte que sur l'accessoire le plus éloigné du réseau de conduits.

TCIA	B	H	L	kg	Panneau d'extrémité, si nécessaire kg
-120	3340	1620	500	200	59
-120	3340	1620	720	247	59

Compléments et accessoires

Accessoires conduits, caisson isolé

Section d'inspection TCIA, couvercle/porte d'accès en deux parties.

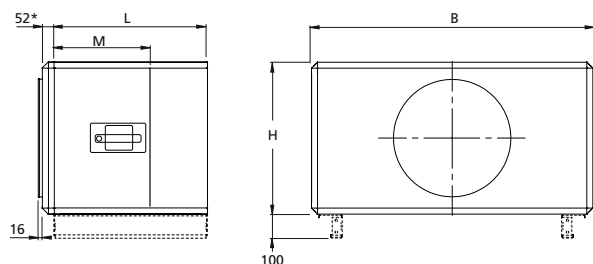

Raccordement sur gaines – dimensions:

TCIA 005 \varnothing 315

TCIA 008 \varnothing 400

Le longeron est en option sur les accessoires du conduit inférieur. Les accessoires du conduit supérieur sont toujours livrés sans longeron.

* Lorsque plusieurs accessoires sont installés successivement, le panneau d'extrémité ne se monte que sur l'accessoire le plus éloigné du circuit de gaines.

TCIA	B	H	L	M	kg	Panneau d'extrémité, si nécessaire kg
-005	825	460	625 / 720 / 850	400 / 475 / 565	43 / 50 / 59	7
-008	995	542,5	625 / 720 / 850	400 / 475 / 565	50 / 58 / 68	10

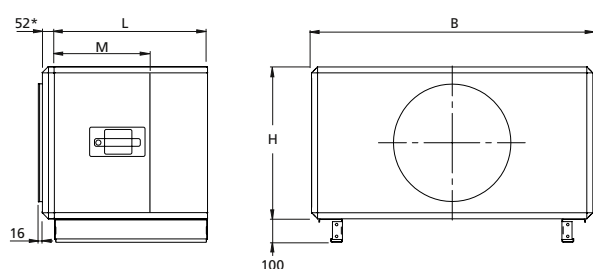

Raccordement sur gaines – dimensions:

TCIA 012 \varnothing 500

Les accessoires du conduit inférieur sont toujours livrés avec longeron monté. Les accessoires du conduit supérieur sont toujours livrés sans longeron.

* Lorsque plusieurs accessoires sont installés successivement, le panneau d'extrémité ne se monte que sur l'accessoire le plus éloigné du circuit de gaines.

TCIA	B	H	L	M	kg	Panneau d'extrémité, si nécessaire kg
-012	1199	647,5	625 / 720 / 850	400 / 475 / 565	60 / 69 / 81	13

Compléments et accessoires

Accessoires conduits, caisson isolé

Section d'inspection TCIA, couvercle/porte d'accès en deux parties.

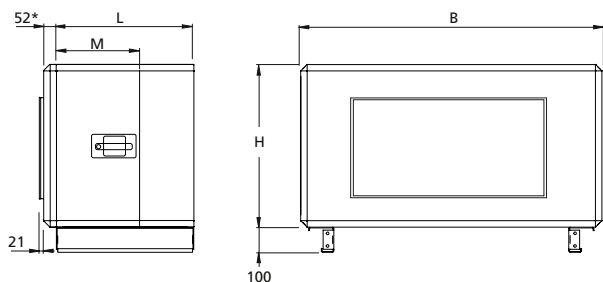

Raccordement sur gaines – dimensions:

- TCIA 020 1000 x 400 mm
- TCIA 030 1200 x 500 mm
- TCIA 040 1400 x 600 mm
- TCIA 060 1600 x 800 mm

Les accessoires du conduit inférieur sont toujours livrés avec longeron monté. Les accessoires du conduit supérieur sont toujours livrés sans longeron.

* Lorsque plusieurs accessoires sont installés successivement, le panneau d'extrémité ne se monte que sur l'accessoire le plus éloigné du circuit de gaines.

TCIA	B	H	L	M	kg	Panneau d'extrémité, si nécessaire kg
-020	1400	775,5	625 / 720 / 850	400 / 475 / 565	68 / 79 / 92	19
-030	1600	905,5	625 / 720 / 850	400 / 475 / 565	75 / 87 / 102	23
-040	1990	1079,5	625 / 720 / 850	400 / 475 / 565	94 / 107 / 127	34
-060	2318	1144	625 / 720 / 850	400 / 475 / 565	117 / 133 / 154	34

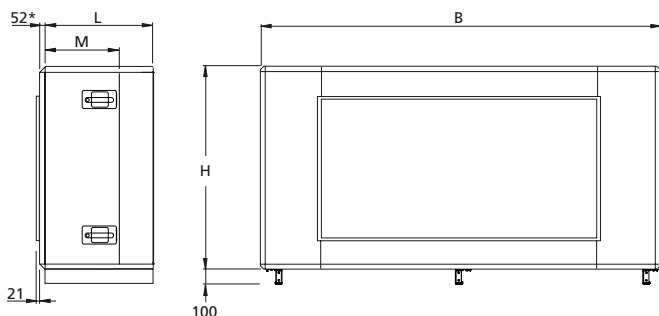

Raccordement sur gaines – dimensions:

- TCIA 080 1800 x 1000 mm

Les accessoires du conduit inférieur sont toujours livrés avec longeron monté. Les accessoires du conduit supérieur sont toujours livrés sans longeron.

* Lorsque plusieurs accessoires sont installés successivement, le panneau d'extrémité ne se monte que sur l'accessoire le plus éloigné du circuit de gaines.

TCIA	B	H	L	M	kg	Panneau d'extrémité, si nécessaire kg
-080	2637	1320	625 / 720 / 850	400 / 475 / 565	141 / 160 / 184	40

Compléments et accessoires

Accessoires de gaines, caisson isolé

Section d'écartement TCGA pour les raccordements par le haut, par le bas ou par l'arrière

Si nécessaire, il est possible d'utiliser une section d'écartement pour les raccordements par le haut, par le bas ou par l'arrière – se reporter au schéma de configuration de base.

Les connexions par le haut et par l'arrière sont munies d'un cadre pour connexion par profilés en U. Les connexions par le bas sont munies d'un cadre de connexion prépercé pour une fixation par vis.

Le couvercle du côté inspection se retire facilement.

Pour des raisons de sécurité, la connexion de gaine est munie d'une plaque grillagée.

Les sections d'écartement sont disponibles pour les GOLD RX/PX/CX/SD tailles 004-040.



Schéma de configuration de base

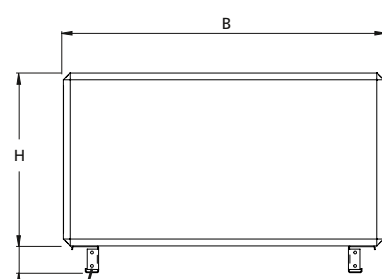
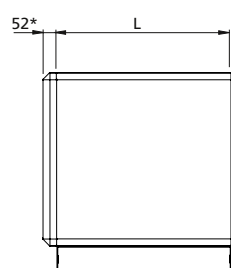
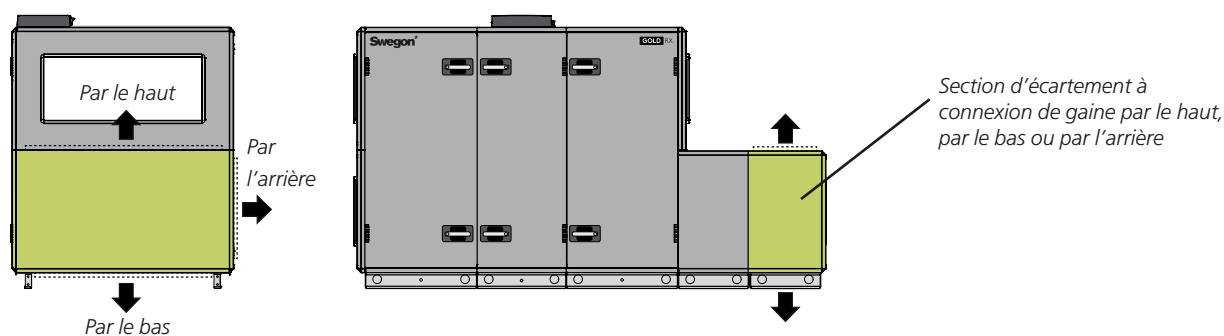

TCGA	B	H	L	Kg
005	825	460	565	39
008	995	542,5	625	50
012	1199	647,5	625	60
020	1400	775,5	625	68

100 Positionnement/conception du longeron, se reporter à la taille équivalente de la centrale de traitement d'air GOLD.

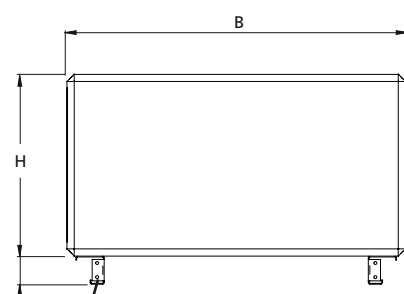
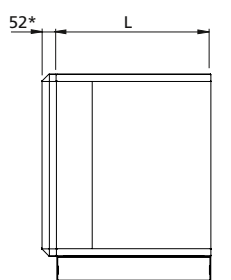

TCGA	B	H	L	Kg
030	1600	905,5	720	87
040	1990	1079,5	850	127

100 Positionnement/conception du longeron, se reporter à la taille équivalente de la centrale de traitement d'air GOLD.

Compléments et accessoires

Accessoires de gaines, caisson isolé

Dimensions du raccordement de gaine

Par le haut

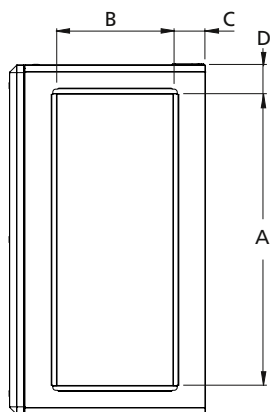

Par le bas

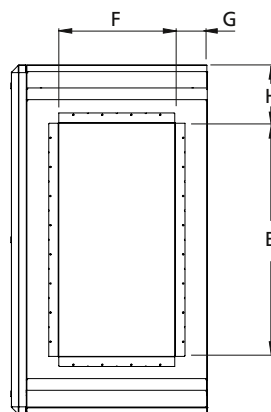

Par l'arrière

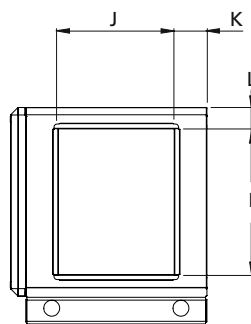

TCGA	A	B	C	D	E	F	G	H	I	J	K	L
005	600	300	132	112	500	300	132	162	300	300	132	80
008	800	400	112	98	600	400	112	198	400	300	162	71
012	1000	400	112	100	800	400	112	200	500	400	112	74
020	1000	400	112	200	1000	400	112	200	600	400	112	88
030	1200	500	110	200	1200	500	110	200	600	500	110	153
040	1400	600	125	295	1400	600	125	295	800	600	125	140

Compléments et accessoires

Accessoires conduits, caisson isolé

Silencieux TCDA

Le TCDA est un silencieux rectangulaire conçu pour être monté directement sur la CTA.

À monter dans un flux d'air horizontal.

Caractéristiques techniques

Caisson isolé. La paroi extérieure est réalisée en tôle d'acier galvanisé peinte dans le gris métallisé Swegon (teinte la plus proche: RAL 9007). L'intérieur est en tôle d'acier à revêtement d'aluminium-zinc et Magnelis. Catégorie environnementale C4.

Matériau absorbant le bruit de type Cleanolon-AL, un matériau insonorisant qui associe de la laine minérale et une plaque d'aluminium perforée. Homologué pour nettoyabilité, émissions et entraînement des fibres. Conforme aux dispositions de la norme Surface Layer Class 1 (catég. supérieure).

Installation

Le silencieux se monte directement contre la CTA ou l'accessoire conduit isolé. Rien ne doit entraver les interventions d'inspection et de nettoyage. Le couvercle se retire aisément.

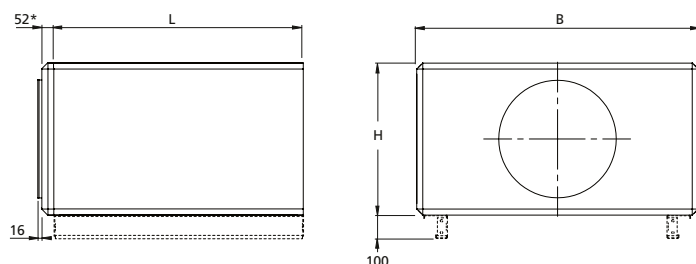

Raccordement sur gaines – dimensions:

TCDA 005 \varnothing 315

TCDA 008 \varnothing 400

Le longeron est en option sur les accessoires du conduit inférieur. Les accessoires du conduit supérieur sont toujours livrés sans longeron.
* Lorsque plusieurs accessoires sont installés successivement, le panneau d'extrémité ne se monte que sur l'accessoire le plus éloigné du circuit de gaines.

TCDA	B	H	L	kg	Panneau d'extrémité, si nécessaire kg
-005	825	460	975	75	7
-008	995	542,5	975	89	10

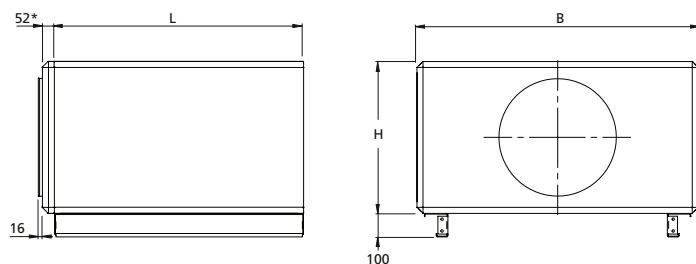

Raccordement sur gaines – dimensions:

TCDA 012 \varnothing 500

Les accessoires du conduit inférieur sont toujours livrés avec longeron monté. Les accessoires du conduit supérieur sont toujours livrés sans longeron.

* Lorsque plusieurs accessoires sont installés successivement, le panneau d'extrémité ne se monte que sur l'accessoire le plus éloigné du circuit de gaines.

TCDA	B	H	L	kg	Panneau d'extrémité, si nécessaire kg
-012	1199	647,5	975	106	13

Compléments et accessoires

Accessoires conduits, caisson isolé

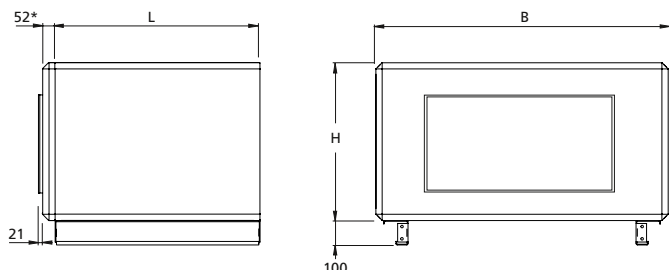

Raccordement sur gaines – dimensions:

TCDA 020	1000 x 400 mm
TCDA 030	1200 x 500 mm
TCDA 040	1400 x 600 mm
TCDA 060	1600 x 800 mm

Les accessoires du conduit inférieur sont toujours livrés avec longeron monté. Les accessoires du conduit supérieur sont toujours livrés sans longeron.

* Lorsque plusieurs accessoires sont installés successivement, le panneau d'extrémité ne se monte que sur l'accessoire le plus éloigné du circuit de gaines.

TCDA	B	H	L	kg	Panneau d'extrémité, si nécessaire kg
-020	1400	775,5	975	130	19
-030	1600	905,5	975	154	23
-040	1990	1079,5	975	199	34
-060	2318	1144	975	234	34

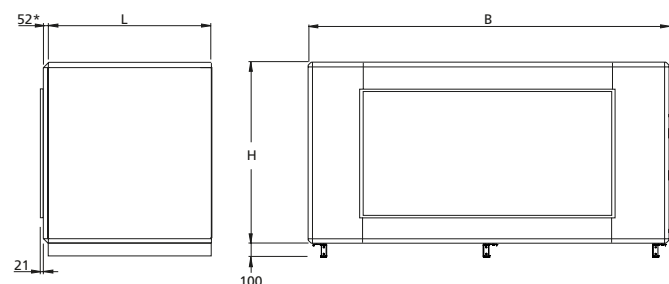

Raccordement sur gaines – dimensions:

TCDA 080	1800 x 1000 mm
----------	----------------

Les accessoires du conduit inférieur sont toujours livrés avec longeron monté. Les accessoires du conduit supérieur sont toujours livrés sans longeron.

* Lorsque plusieurs accessoires sont installés successivement, le panneau d'extrémité ne se monte que sur l'accessoire le plus éloigné du circuit de gaines.

TCDA	B	H	L	kg	Panneau d'extrémité, si nécessaire kg
-080	2637	1320	975	295	40

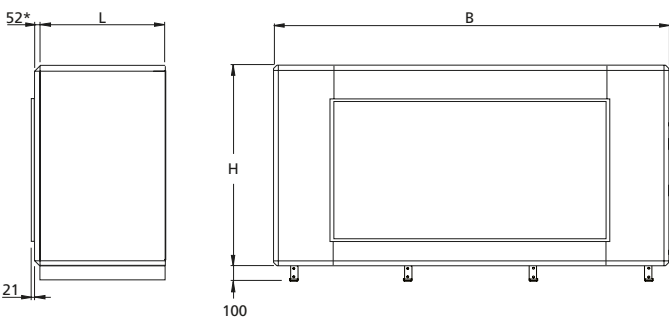

Raccordement sur gaines – dimensions:

TCDA 120	2400 x 1200 mm
----------	----------------

* Lorsque plusieurs accessoires pour gaine sont installés successivement, le panneau d'extrémité ne se monte que sur l'accessoire le plus éloigné du réseau de conduits.

TCDA	B	H	L	kg	Panneau d'extrémité, si nécessaire kg
-120	3340	1620	1070	452	59

Compléments et accessoires

Accessoires conduits, caisson isolé

Batterie de chauffage eau TCLA

La batterie TCLA réchauffe l'air introduit. La batterie utilise de l'eau chaude comme moyen de chauffage.

Dans de nombreux cas, il est possible de ne pas avoir recours à une batterie de chauffage lorsque la CTA fonctionne en mode thermostatique selon le modèle ERS et qu'un échangeur de chaleur rotatif efficace est utilisé.

À monter dans un flux d'air horizontal.

Caractéristiques techniques

Caisson isolé. La paroi extérieure est réalisée en tôle d'acier galvanisé peinte dans le gris métallisé Swegon (teinte la plus proche: RAL 9007). L'intérieur est en tôle d'acier à revêtement d'aluminium-zinc et Magnelis. Catégorie environnementale C4.

Échangeurs de chaleur tubulaires à ailettes: tubes en cuivre et ailettes en aluminium profilé. Les collecteurs et canalisations d'eau sont réalisés en cuivre. Raccords filetés mâles en laiton.

La batterie TCLA est proposée en trois variantes de puissance. La variante 1 est la moins puissante, et la variante 3 la plus puissante.

Toutes les batteries sont dotées de prises d'aération et de purge. Un connecteur spécial est destiné au branchement d'une sonde antigel.

Kit vannes

Kit TBVL comprenant vanne 2/3 voies, servomoteur, sonde antigel et câble de connexion à connecteur rapide disponible sur commande. Si vous utilisez votre propre modèle de vanne, vous pouvez sélectionner un kit de connexion électrique. Ce kit comprend un câble à connecteur rapide, une résistance et une sonde à insérer ou de contact.

Autres accessoires

Pompe utilisée pour la protection antigel en cas d'installation de batteries sans dispositif antigel. Fourni avec raccord en T, clapet antiretour et vanne de réglage. Le système de régulation automatique de la pompe est intégré à l'électronique de la GOLD.

Installation

La batterie de chauffage se monte directement contre la CTA ou l'accessoire conduit isolé. Rien ne doit entraver les interventions d'inspection et de nettoyage.
Connexions électriques.



Abaque d'installation de base

Pour
TCLA 005-012

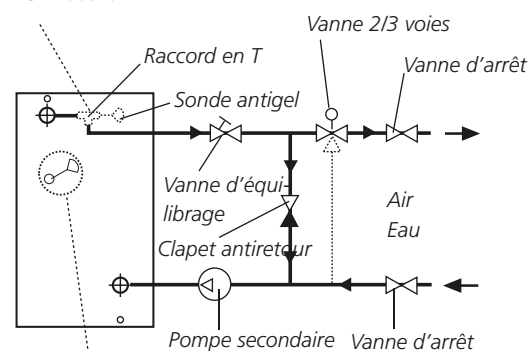

Sonde antigel. Pour les tailles 014-120

1) La sonde antigel pour TCLA tailles 005-012 se monte sur le raccord en T de la gaine de reprise; pour les TCLA tailles 014-120, le montage s'effectue sur la batterie de chauffage.

Compléments et accessoires

Accessoires conduits, caisson isolé

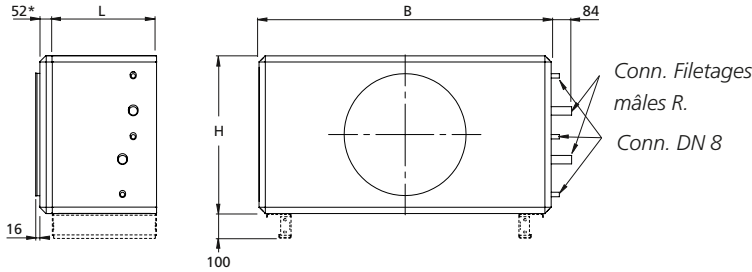

Raccordement sur gaines – dimensions:
 TCLA 005 ø 315
 TCLA 008 ø 400

Le longeron est en option sur les accessoires du conduit inférieur. Les accessoires du conduit supérieur sont toujours livrés sans longeron.
 * Lorsque plusieurs accessoires sont installés successivement, le panneau d'extrémité ne se monte que sur l'accessoire le plus éloigné du circuit de gaines.

TCLA	B	H	L	Var. de puissance 1		Var. de puissance 2		Var. de puissance 3		Panneau d'extrémité, si nécessaire kg
				R	kg ¹⁾	R	kg ¹⁾	R	kg ¹⁾	
-005	825	460	400	DN15	33	DN15	34	DN20	36	7
-008	995	542,5	400	DN15	41	DN20	43	DN20	45	10

¹⁾ Poids sans eau.

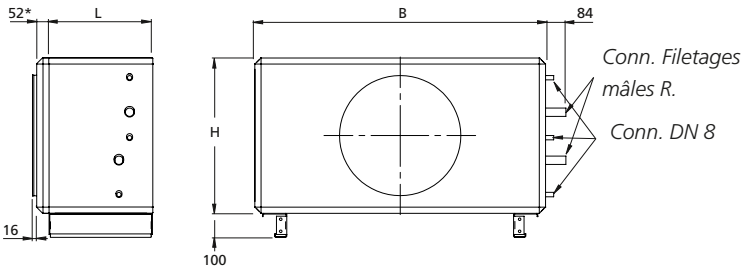

Raccordement sur gaines – dimensions:
 TCLA 012 ø 500

Les accessoires du conduit inférieur sont toujours livrés avec longeron monté. Les accessoires du conduit supérieur sont toujours livrés sans longeron.
 * Lorsque plusieurs accessoires sont installés successivement, le panneau d'extrémité ne se monte que sur l'accessoire le plus éloigné du circuit de gaines.

TCLA	B	H	L	Var. de puissance 1		Var. de puissance 2		Var. de puissance 3		Panneau d'extrémité, si nécessaire kg
				R	kg ¹⁾	R	kg ¹⁾	R	kg ¹⁾	
-012	1199	647,5	400	DN20	50	DN20	53	DN25	56	13

¹⁾ Poids sans eau.

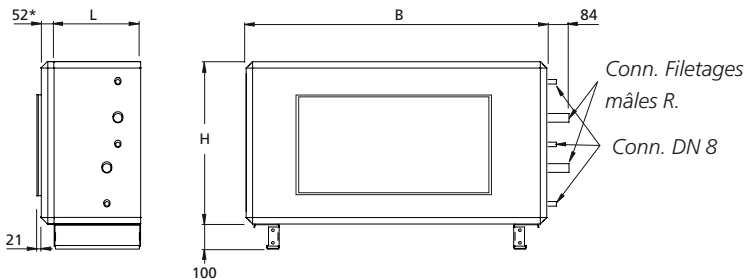

Raccordement sur gaines – dimensions:
 TCLA 020 1000 x 400 mm
 TCLA 030 1200 x 500 mm
 TCLA 040 1400 x 600 mm
 TCLA 060 1600 x 800 mm

Les accessoires du conduit inférieur sont toujours livrés avec longeron monté. Les accessoires du conduit supérieur sont toujours livrés sans longeron.
 * Lorsque plusieurs accessoires sont installés successivement, le panneau d'extrémité ne se monte que sur l'accessoire le plus éloigné du circuit de gaines.

TCLA	B	H	L	Var. de puissance 1			Var. de puissance 2			Var. de puissance 3			Panneau d'extrémité, si nécessaire kg
				R	kg ¹⁾	kg ²⁾	R	kg ¹⁾	kg ²⁾	R	kg ¹⁾	kg ²⁾	
-020	1400	775,5	400	DN20	60	-	DN25	65	-	DN25	70	-	19
-030	1600	905,5	400	DN25	70	-	DN32	78	-	DN32	86	-	23
-040	1990	1079,5	400	DN32	89	-	DN40	100	-	DN40	114	-	34
-060	2318	1144	565	DN32	150	112	DN50	161	112	DN50	175	112	34

¹⁾ Poids sans eau.

Compléments et accessoires

Accessoires conduits, caisson isolé

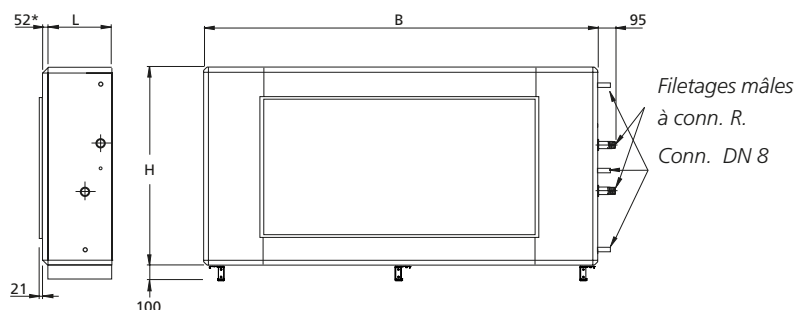

Raccordement sur gaines – dimensions:
TCLA 080 1800 x 1000 mm

Les accessoires du conduit inférieur sont toujours livrés avec longeron monté. Les accessoires du conduit supérieur sont toujours livrés sans longeron.
* Lorsque plusieurs accessoires sont installés successivement, le panneau d'extrémité ne se monte que sur l'accessoire le plus éloigné du circuit de gaines.

TCLA	B	H	L	Var. de puissance 1			Var. de puissance 2			Var. de puissance 3			Panneau d'extrémité, si nécessaire kg
				R	kg ¹⁾	kg ²⁾	R	kg ¹⁾	kg ²⁾	R	kg ¹⁾	kg ²⁾	
-080	2637	1320	565	DN50	181	132	DN65	197	132	DN65	217	132	40

¹⁾ Caisson inclus. Poids sans eau.

²⁾ Caisson uniquement.

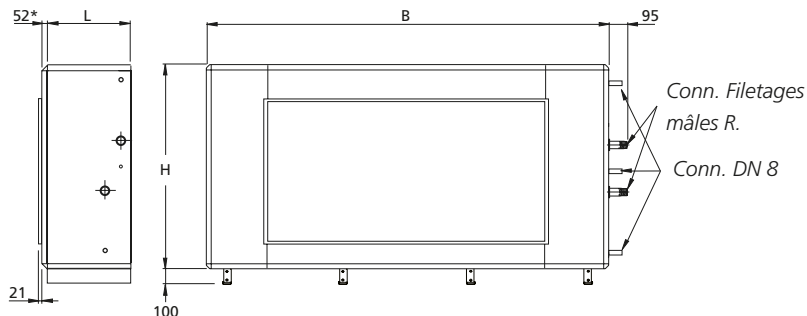

Raccordement sur gaines – dimensions:
TCLA 120 2400 x 1200 mm

* Lorsque plusieurs accessoires pour gaine sont installés successivement, le panneau d'extrémité ne se monte que sur l'accessoire le plus éloigné du réseau de conduits.

TCLA	B	H	L	Var. de puissance 1			Var. de puissance 2			Var. de puissance 3			Panneau d'extrémité, si nécessaire kg
				R	kg ¹⁾	kg ²⁾	R	kg ¹⁾	kg ²⁾	R	kg ¹⁾	kg ²⁾	
-120	3340	1620	720	DN50	339	256	DN65	384	256	DN65	429	256	59

¹⁾ Caisson inclus. Poids sans eau.

²⁾ Caisson uniquement.

Compléments et accessoires

Accessoires conduits, caisson isolé

Batterie à eau TCLF

La batterie TCLF préchauffe l'air introduit. Elle utilise de l'eau chaude comme moyen de chauffage. Elle s'installe contre la gaine d'air extérieur. Le filtre à air étant conçu pour de l'air propre, Swegon recommande d'installer des préfiltres en amont de la batterie de chauffage (par rapport au sens de l'air).

Lorsque l'air extérieur est froid et le taux d'humidité élevé, chauffer l'air évite la formation de condensation dans les filtres. Cette fonction s'utilise également en cas de froid extrême, lorsqu'il faut réchauffer l'air extérieur au-dessus de -20°C, par exemple.

Utilisé avec un échangeur à plaques, ce système est intéressant parce qu'il préchauffe l'air pour ne pas devoir procéder à une dérivation de l'échangeur de chaleur.

À monter dans un flux d'air horizontal.

Caractéristiques techniques

Caisson isolé. La paroi extérieure est réalisée en tôle d'acier galvanisé peinte dans le gris métallisé Swegon (teinte la plus proche: RAL 9007). L'intérieur est en tôle d'acier à revêtement d'aluminium-zinc et Magnelis. Catégorie environnementale C4.

Échangeurs de chaleur tubulaires à ailettes: tubes en cuivre et ailettes en aluminium profilé. Écartement des ailettes: 4,0 mm. Les collecteurs et canalisations d'eau sont réalisés en cuivre. Raccords filetés mâles en laiton.

Kit vannes

Le kit TBVL comprend vanne 2 (3) voies, servomoteur, sonde antigél et câble de connexion à connecteur rapide, il est disponible sur commande. Si vous installez votre propre modèle de vanne, vous pouvez sélectionner un kit de connexion électrique. Ce kit comprend un câble à connecteur rapide, une résistance et une sonde à insérer ou de contact.

Autres accessoires

Système de régulation avec sonde de température pour installation dans une gaine et IQlogic+ avec câble de 0,25 mètre de long, avec ou sans sonde antigél.

Pompe utilisée pour la protection antigél en cas d'installation de batteries sans dispositif antigél. Fourni avec raccord en T, clapet antiretour et vanne de réglage. Le système de régulation automatique de la pompe est intégré à l'électronique de la GOLD.

Installation

La batterie de chauffage se monte directement contre la CTA ou l'accessoire conduit isolé. Rien ne doit entraver les interventions d'inspection et de nettoyage. Connexions électriques.



Compléments et accessoires

Accessoires conduits, caisson isolé

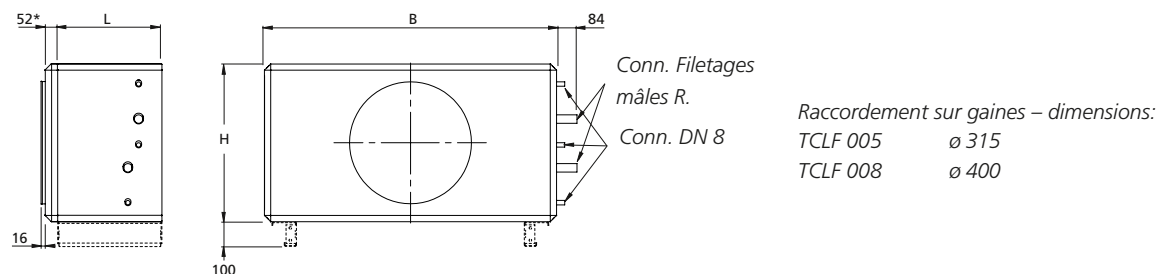

Le longeron est en option sur les accessoires du conduit inférieur. Les accessoires du conduit supérieur sont toujours livrés sans longeron.
 * Lorsque plusieurs accessoires sont installés successivement, le panneau d'extrémité ne se monte que sur l'accessoire le plus éloigné du circuit de gaines.

TCLF	B	H	L	R	kg ¹⁾	Panneau d'extrémité, si nécessaire kg
-005	825	460	400	DN15	33	7
-008	995	542,5	400	DN15	40	10

¹⁾ Poids sans eau.

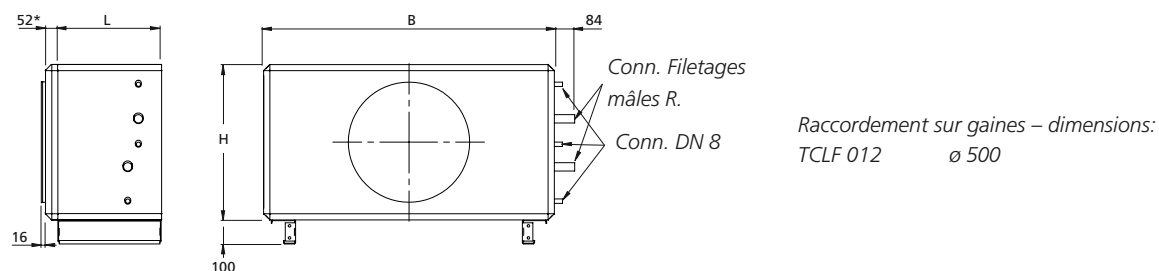

Les accessoires du conduit inférieur sont toujours livrés avec longeron monté. Les accessoires du conduit supérieur sont toujours livrés sans longeron.
 * Lorsque plusieurs accessoires sont installés successivement, le panneau d'extrémité ne se monte que sur l'accessoire le plus éloigné du circuit de gaines.

TCLF	B	H	L	R	kg ¹⁾	Panneau d'extrémité, si nécessaire kg
-012	1199	647,5	400	DN20	49	13

¹⁾ Poids sans eau.

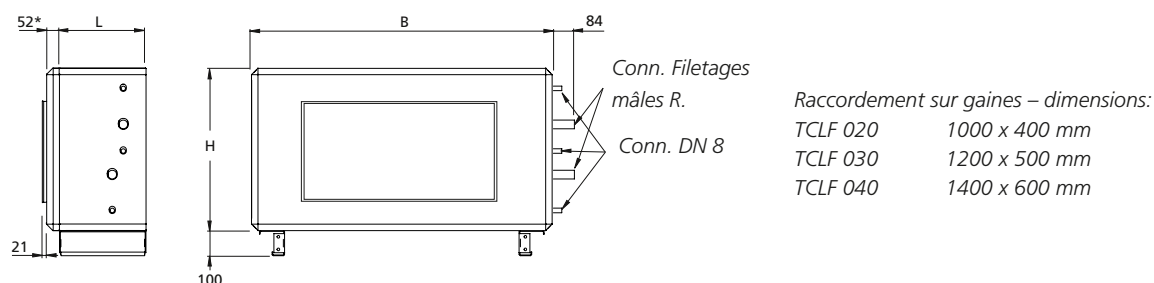

Les accessoires du conduit inférieur sont toujours livrés avec longeron monté. Les accessoires du conduit supérieur sont toujours livrés sans longeron.
 * Lorsque plusieurs accessoires sont installés successivement, le panneau d'extrémité ne se monte que sur l'accessoire le plus éloigné du circuit de gaines.

TCLF	B	H	L	R	kg ¹⁾	Panneau d'extrémité, si nécessaire kg
-020	1400	775,5	400	DN20	58	19
-030	1600	905,5	400	DN20	65	23
-040	1990	1079,5	400	DN20	76	34

¹⁾ Poids sans eau.

Compléments et accessoires

Accessoires conduits, caisson isolé

Batterie de chauffage électrique TCLE-02

Les batteries de chauffage TCLE servent au post-chauffage de l'air soufflé ou, dans certains cas, au préchauffage de l'air extérieur. Le filtre à air étant conçu pour de l'air propre, Swegon recommande d'installer des préfiltres en amont de la batterie de chauffage (par rapport au sens de l'air) lorsque celle-ci sert à préchauffer de l'air extérieur.

Dans de nombreux cas, il est possible de ne pas avoir recours à une batterie de chauffage lorsque la CTA fonctionne en mode thermostatique selon le modèle ERS et qu'un échangeur de chaleur rotatif efficace est utilisé.

À monter dans un flux d'air horizontal.

Le thyristor intégré est piloté par des signaux en provenance de la CTA GOLD. Les câbles des quatre, cinq ou six dispositifs contre la surchauffe montés en série ainsi que celui des signaux de commande sont connectés à la centrale GOLD par connecteur rapide.

Caractéristiques techniques

Caisson isolé. La paroi extérieure est réalisée en tôle d'acier galvanisé peinte dans le gris métallisé Swegon (teinte la plus proche: RAL 9007). L'intérieur est en tôle d'acier à revêtement d'aluminium-zinc et Magnelis. Catégorie environnementale C4.

La batterie TBLE existe en plusieurs variantes de puissance.

L'équipement électrique est conforme au degré de protection IP44.

La batterie de chauffage est agréée pour des températures ambiantes et de flux d'air comprises entre -25°C et +40°C.

Installation

La batterie de chauffage se monte directement contre la CTA ou l'accessoire conduit isolé. L'espace nécessaire pour obtenir un débit d'air uniforme est prévu à l'intérieur du TCLE. D'autres accessoires pour conduit peuvent donc être installés en aval de la TCLE sans risque de surchauffe.

Connexions électriques. **Le secteur doit être amené directement du coffret de distribution.**



Compléments et accessoires

Accessoires conduits, caisson isolé

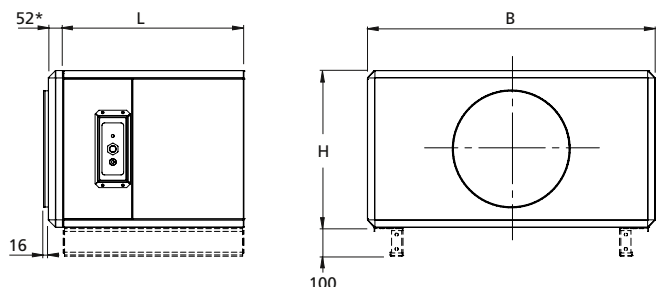

Raccordement sur gaines – dimensions:

TCLE 005 \varnothing 315

TCLE 008 \varnothing 400

Le longeron est en option sur les accessoires du gaine inférieur. Les accessoires du conduit supérieur sont toujours livrés sans longeron.

* Lorsque plusieurs accessoires sont installés successivement, le panneau d'extrémité ne se monte que sur l'accessoire le plus éloigné du circuit de gaines.

TCLE	B	H	L	kg	Panneau d'extrémité, si nécessaire	
					kg	kg
-005	825	460	625	55-58	7	
-008	995	542,5	625	66-72,5	10	

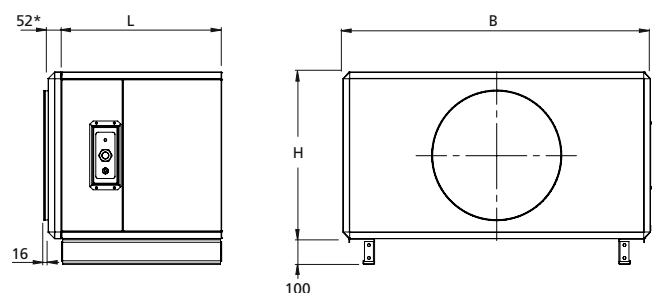

Raccordement sur gaines – dimensions:

TCLE 012 \varnothing 500

Les accessoires du conduit inférieur sont toujours livrés avec longeron monté. Les accessoires du conduit supérieur sont toujours livrés sans longeron.

* Lorsque plusieurs accessoires sont installés successivement, le panneau d'extrémité ne se monte que sur l'accessoire le plus éloigné du circuit de gaines.

TCLE	B	H	L	kg	Panneau d'extrémité, si nécessaire	
					kg	kg
-012	1199	647,5	625	80-95	13	

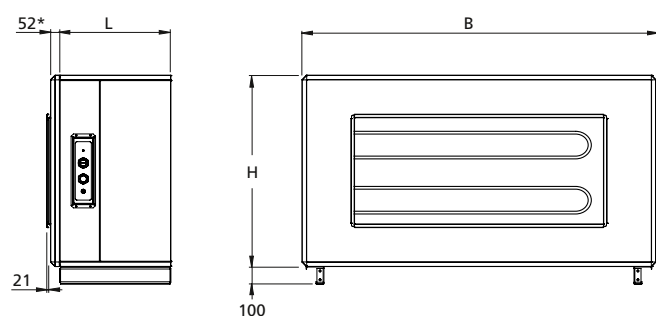

Raccordement sur gaines – dimensions:

TCLE 020 1000 x 400 mm

TCLE 030 1200 x 500 mm

TCLE 040 1400 x 600 mm

TCLE 060 1600 x 800 mm

Les accessoires du conduit inférieur sont toujours livrés avec longeron monté. Les accessoires du conduit supérieur sont toujours livrés sans longeron.

* Lorsque plusieurs accessoires sont installés successivement, le panneau d'extrémité ne se monte que sur l'accessoire le plus éloigné du circuit de gaines.

TCLE	B	H	L	kg	kg ¹⁾	Panneau d'extrémité, si nécessaire	
						kg	kg
-020	1400	775,5	625	93-115,5	-	19	
-030	1600	905,5	625	109-130,5	-	23	
-040	1990	1079,5	625	131-163,5	-	34	
-060	2318	1144	625	175-213	121	34	

¹⁾ Caisson uniquement.

Compléments et accessoires

Accessoires conduits, caisson isolé

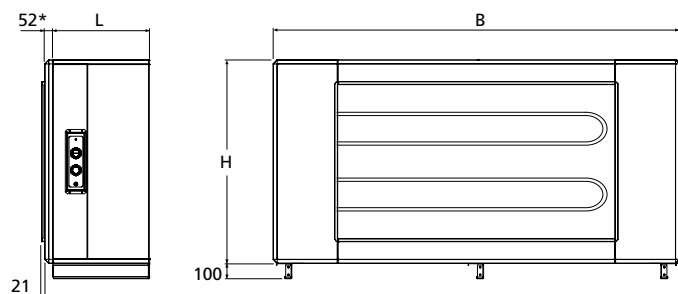

Raccordement sur gaines – dimensions:
TCLE 080 1800 x 1000 mm

Les accessoires du conduit inférieur sont toujours livrés avec longeron monté. Les accessoires du conduit supérieur sont toujours livrés sans longeron.

* Lorsque plusieurs accessoires sont installés successivement, le panneau d'extrémité ne se monte que sur l'accessoire le plus éloigné du circuit de gaines.

TCLE	B	H	L	kg	kg ¹⁾	Panneau d'extrémité, si nécessaire kg
-080	2637	1320	625	212-248	156	40

¹⁾ Caisson uniquement.

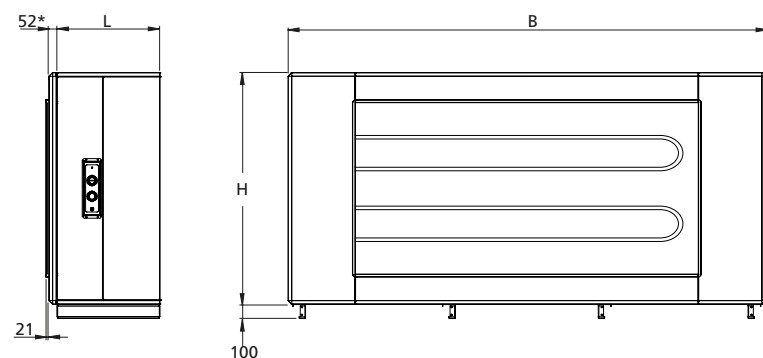

Raccordement sur gaines – dimensions:
TCLE 120 2400 x 1200 mm

* Lorsque plusieurs accessoires pour gaine sont installés successivement, le panneau d'extrémité ne se monte que sur l'accessoire le plus éloigné du réseau de conduits.

TCLE	B	H	L	kg	kg ¹⁾	Panneau d'extrémité, si nécessaire kg
-120	3340	1620	720	336,5-373	267	59

¹⁾ Caisson uniquement.

Compléments et accessoires

Accessoires conduits, caisson isolé

TCKA Batterie de refroidissement (eau) TCKC (détente directe)

Les batteries froides TCKA/TCKC refroidissent l'air introduit à l'aide d'eau froide ou d'un frigorigène à évaporation.

La batterie froide TCKA existe en plusieurs variantes de puissance adaptées aux différentes tailles de CTA GOLD.

Le dimensionnement de la batterie de refroidissement TCKC se fait au cas par cas dans le programme de sélection de produits AHU Design. C'est pourquoi les dimensions et poids ne figurent pas dans le catalogue.

Les batteries froides TCKA sont équipées d'une sortie pour sondes de type à insertion et peuvent être utilisées comme batteries combi (refroidissement et chauffage).

À monter dans un flux d'air horizontal.

Remarque : Une batterie de refroidissement contenant un fluide à évaporation (batterie DX) doit être installée conformément à l'EN 378 et aux normes nationales en vigueur. L'installateur est responsable de l'installation correcte et du marquage CE. Pour les batteries de refroidissement contenant du frigorigène R32, veuillez noter que ce réfrigérant fait partie du groupe A2L et nécessite dès lors des actions supplémentaires. En standard, la centrale GOLD possède des fonctions de régulation pouvant recevoir des signaux d'alarme et transmettre des signaux pour le niveau de fonctionnement requis en cas d'alarme.

Caractéristiques techniques

Caisson isolé. La paroi extérieure est réalisée en tôle d'acier galvanisé peinte dans le gris métallisé Swegon (teinte la plus proche: RAL 9007). L'intérieur est en tôle d'acier à revêtement d'aluminium-zinc et Magnelis. Catégorie environnementale C4.

Les batteries froides TCKA/TCKC se composent de tubes en cuivre et d'ailettes en aluminium. Les collecteurs et raccords d'eau de la batterie TCKA sont en cuivre/laiton, avec filetage mâle. Les collecteurs et tubes de distribution de la TCKC sont en cuivre. Les raccords sont à braser.

Kit vannes

Le kit TBVL avec vanne 2 (3) voies, servomoteur et câble de connexion à connecteur rapide peut être commandé pour la batterie de refroidissement à eau. Sonde de température d'eau en option, pour lire la température du frigorigène entrant ou sortant.

Si vous installez votre propre modèle de vanne, vous pouvez sélectionner un kit de connexion électrique. Ce kit comprend un câble à connecteur rapide, une résistance et une sonde à insérer ou de contact.



Installation

La batterie de refroidissement se monte directement contre la CTA ou l'accessoire conduit isolé. Rien ne doit entraver les interventions d'inspection et de nettoyage. Branchement des canalisations d'évacuation. Connexions électriques.

Compléments et accessoires

Accessoires conduits, caisson isolé

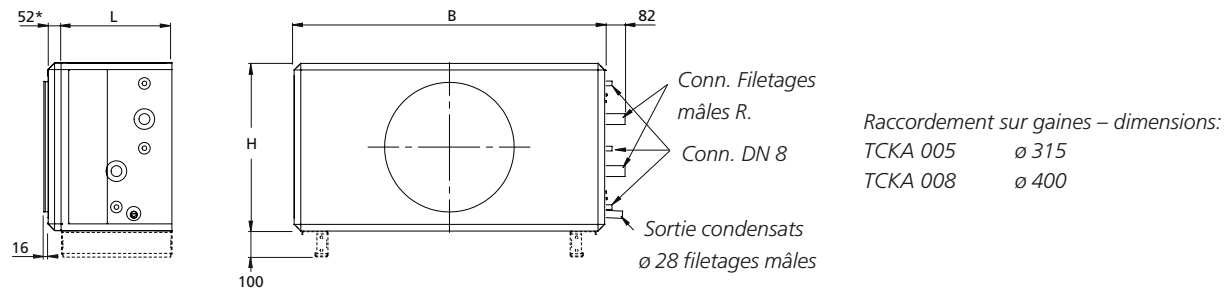

Le longeron est en option sur les accessoires du conduit inférieur. Les accessoires du conduit supérieur sont toujours livrés sans longeron.
 * Lorsque plusieurs accessoires sont installés successivement, le panneau d'extrémité ne se monte que sur l'accessoire le plus éloigné du circuit de gaines.

TCKA	B	H	Var. de puissance 1			Var. de puissance 2			Var. de puissance 4			Panneau d'extrémité, si nécessaire kg
			L	R	kg ¹⁾	L	R	kg ¹⁾	L	R	kg ¹⁾	
-005	825	460	475	DN20	49	475	DN25	51	625	DN25	66	7
-008	995	542,5	475	DN25	60	475	DN25	64	625	DN32	83	10

¹⁾ Sans fluide frigorigène

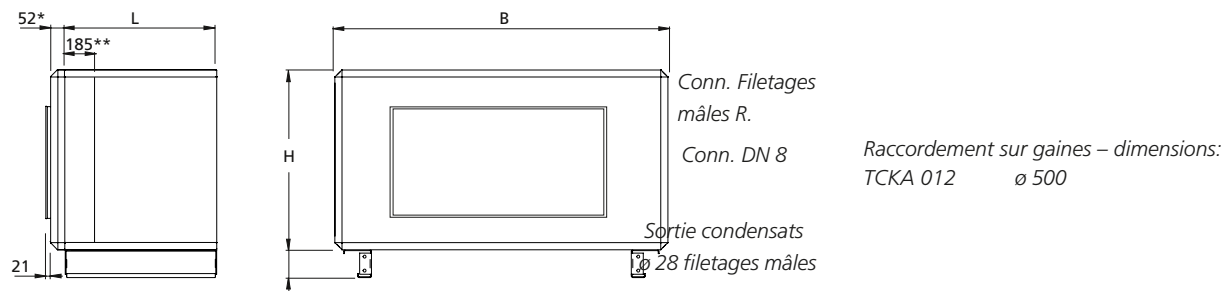

Les accessoires du conduit inférieur sont toujours livrés avec longeron monté. Les accessoires du conduit supérieur sont toujours livrés sans longeron.

* Lorsque plusieurs accessoires sont installés successivement, le panneau d'extrémité ne se monte que sur l'accessoire le plus éloigné du circuit de gaines.

TCKA	B	H	Var. de puissance 1			Var. de puissance 2			Var. de puissance 4			Panneau d'extrémité, si nécessaire kg
			L	R	kg ¹⁾	L	R	kg ¹⁾	L	R	kg ¹⁾	
-012	1199	647,5	475	DN25	73	475	DN32	79	625	DN40	106	13

¹⁾ Sans fluide frigorigène

Compléments et accessoires

Accessoires conduits, caisson isolé

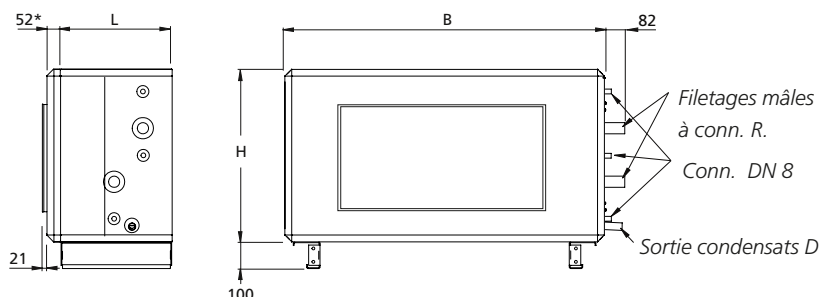

Raccordement sur gaines – dimensions:
 TCKA 020 1000 x 400 mm
 TCKA 030 1200 x 500 mm
 TCKA 040 1400 x 600 mm
 TCKA 060 1600 x 800 mm

Les accessoires du conduit inférieur sont toujours livrés avec longeron monté. Les accessoires du conduit supérieur sont toujours livrés sans longeron.
 * Lorsque plusieurs accessoires sont installés successivement, le panneau d'extrémité ne se monte que sur l'accessoire le plus éloigné du circuit de gaines.

TCKA	B	H	D	Var. de puissance 1				Var. de puissance 2				Var. de puissance 3				Var. de puissance 4				Panneau d'extr., si néc. kg
				L	R	kg ¹⁾	kg ²⁾	L	R	kg ¹⁾	kg ²⁾	L	R	kg ¹⁾	kg ²⁾	L	R	kg ¹⁾	kg ²⁾	
-020	1400	775,5	28 filetages mâles	475	DN32	91	-	475	DN32	100	-	625	DN40	123	-	625	DN50	132	-	19
-030	1600	905,5	28 filetages mâles	475	DN32	110	-	475	DN40	126	-	625	DN50	156	-	625	DN80	173	-	23
-040	1990	1079,5	28 filetages mâles	475	DN40	138	-	475	DN50	160	-	625	DN65	199	-	625	DN80	223	-	34
-060	2318	1144	DN25	565	DN65	199	108	565	DN65	211	108	565	DN65	225	108	565	DN65	242	108	34

TCKA	B	H	D	Variante de puissance 1				Variante de puissance 2				Panneau d'extrémité, si nécessaire kg	
				L	R	kg ¹⁾	kg ²⁾	L	R	kg ¹⁾	kg ²⁾		
-060	2318	1144	DN25	565	DN65	210	108	565	DN65	230	108	34	

¹⁾ Sans fluide frigorigène
²⁾ Caisson uniquement.

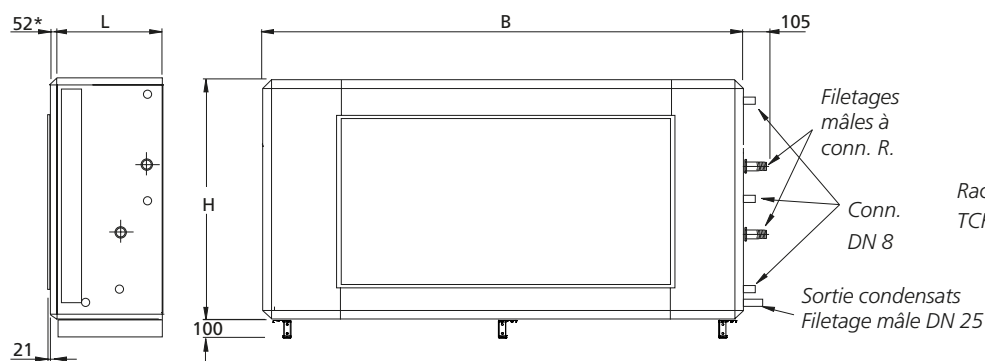

Raccordement sur gaines – dimensions:
 TCKA 080 1800 x 1000 mm

Les accessoires du conduit inférieur sont toujours livrés avec longeron monté. Les accessoires du conduit supérieur sont toujours livrés sans longeron.
 * Lorsque plusieurs accessoires sont installés successivement, le panneau d'extrémité ne se monte que sur l'accessoire le plus éloigné du circuit de gaines.

TCKA	B	H	L	Var. de puissance 1			Var. de puissance 2			Var. de puissance 3			Var. de puissance 4			Panneau d'extrémité, si nécessaire kg
				R	kg ¹⁾	kg ²⁾	R	kg ¹⁾	kg ²⁾	R	kg ¹⁾	kg ²⁾	R	kg ¹⁾	kg ²⁾	
-080	2637	1320	565	DN65	263	135	DN65	282	135	DN65	302	135	DN65	324	135	40

¹⁾ Caisson inclus. Poids sans frigorigène.
²⁾ Caisson uniquement.

Compléments et accessoires

Accessoires conduits, caisson isolé

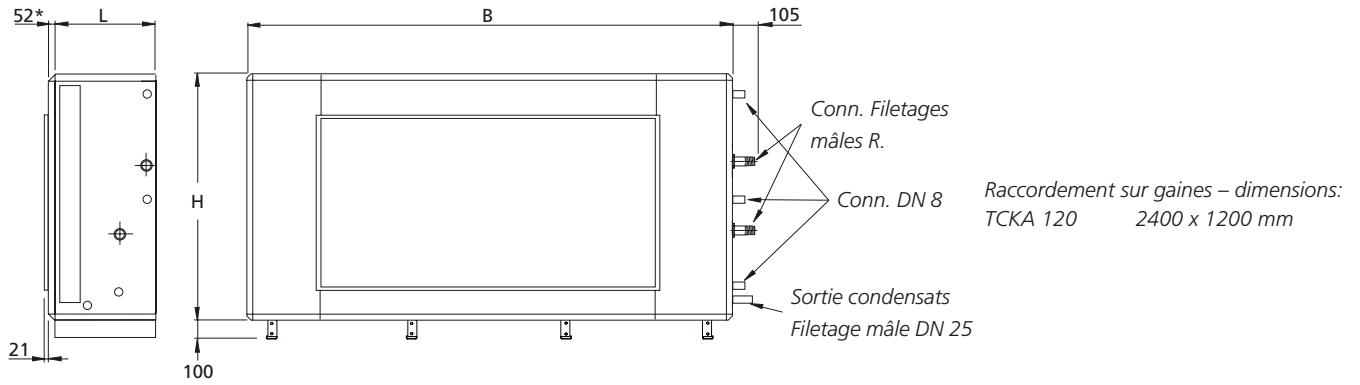

* Lorsque plusieurs accessoires pour gaine sont installés successivement, le panneau d'extrémité ne se monte que sur l'accessoire le plus éloigné du réseau de conduits.

TCKA	B	H	L	Var. de puissance 1			Var. de puissance 2			Var. de puissance 3			Var. de puissance 4			Panneau d'extrémité, si nécessaire kg
				R	kg ¹⁾	kg ²⁾	R	kg ¹⁾	kg ²⁾	R	kg ¹⁾	kg ²⁾	R ³⁾	kg ¹⁾	kg ²⁾	
-120	3340	1620	720	DN65	414	260	DN80	461	260	DN80	513	260	DN100	568	260	59

¹⁾ Caisson inclus. Poids sans frigorigène.

²⁾ Caisson uniquement.

³⁾ La bride est incluse.

Compléments et accessoires

Accessoires conduits, caisson isolé

Module batterie TCEK-02

Chauffage électriques et refroidissement par eau

La batterie TCEK sert au chauffage et au refroidissement de l'air introduit. La batterie de chauffage, de type TCLE, fonctionne à l'électricité. La batterie de refroidissement est un modèle à eau froide de type TCKA ou à fluide à évaporation de type TCKC. Les batteries froides de type TCKA sont équipées de raccords pour insertion des sondes et peuvent être utilisées comme batterie multi-fonction (refroidissement et chauffage).

Le dimensionnement de la section de batterie TCEK se fait au cas par cas dans le programme de sélection de produits AHU Design. C'est pourquoi les dimensions et poids ne figurent pas dans le catalogue.

À monter dans un flux d'air horizontal.

Le thyristor intégré est piloté par des signaux en provenance de la CTA GOLD. Les câbles des quatre, cinq ou six dispositifs contre la surchauffe montés en série ainsi que celui des signaux de commande sont connectés à la centrale GOLD par connecteur rapide.

Remarque : Une batterie de refroidissement contenant un fluide à évaporation (batterie DX) doit être installée conformément à l'EN 378 et aux normes nationales en vigueur. L'installateur est responsable de l'installation correcte et du marquage CE. Pour les batteries de refroidissement contenant du frigorigène R32, veuillez noter que ce réfrigérant fait partie du groupe A2L et nécessite dès lors des actions supplémentaires. En standard, la centrale GOLD possède des fonctions de régulation pouvant recevoir des signaux d'alarme et transmettre des signaux pour le niveau de fonctionnement requis en cas d'alarme.

Caractéristiques techniques

Caisson isolé. La paroi extérieure est réalisée en tôle d'acier galvanisé peinte dans le gris métallisé Swegon (teinte la plus proche: RAL 9007). L'intérieur est en tôle d'acier à revêtement d'aluminium-zinc et Magnelis. Catégorie environnementale C4.

La batterie électrique est disponible en plusieurs variantes de puissance. L'équipement électrique est conforme à la classe d'étanchéité IP44.

La batterie de chauffage est agréée pour des températures ambiantes et de flux d'air comprises entre -25°C et +40°C.

La batterie froide se compose de tubes en cuivre et d'ailettes en aluminium. Elle est composée de collecteur et de raccords circuit cuivre/laiton (raccords mâles filetés).

La batterie de refroidissement est dotée de collecteurs et de tubes de distribution en cuivre. Les raccords sont à braser.



La batterie de refroidissement existe en plusieurs variantes de puissance adaptées aux différentes tailles de CTA GOLD.

Kit vannes

Le kit TBVL avec vanne 2 (3) voies, servomoteur et câble de connexion à connecteur rapide peut être commandé pour la batterie de refroidissement à eau. Sonde de température d'eau en option, pour lire la température du frigorigène entrant ou sortant.

Si vous installez votre propre modèle de vanne, vous pouvez sélectionner un kit de connexion électrique. Ce kit comprend un câble à connecteur rapide, une résistance et une sonde à insérer ou de contact.

Installation

La batterie se monte directement contre la CTA ou l'accessoire conduit isolé. Rien ne doit entraver les interventions d'inspection et de nettoyage.

Connexions électriques. **L'alimentation doit être amenée en direct du coffret de distribution à la batterie électrique.**

Compléments et accessoires

Accessoires conduits, caisson isolé

Batterie TCLK

Module batterie - chauffage et refroidissement

La batterie TCLK sert au chauffage et au refroidissement de l'air introduit. La batterie de chauffage, de type TCLA, sert à l'eau chaude. La batterie froide est de type TCKA en cas d'utilisation d'eau froide ou TCKC en cas d'utilisation de frigorigène à évaporation. Les batteries froides de type TCKA sont équipées de raccords pour insertion des sondes et peuvent être utilisées comme batterie multifonction (refroidissement et chauffage).

Le dimensionnement de la section de batterie TCLK se fait au cas par cas dans le programme de sélection de produits AHU Design. C'est pourquoi les dimensions et poids ne figurent pas dans le catalogue.

À monter dans un flux d'air horizontal.

Remarque : Une batterie de refroidissement contenant un fluide à évaporation (batterie DX) doit être installée conformément à l'EN 378 et aux normes nationales en vigueur. L'installateur est responsable de l'installation correcte et du marquage CE. Pour les batteries de refroidissement contenant du frigorigène R32, veuillez noter que ce réfrigérant fait partie du groupe A2L et nécessite dès lors des actions supplémentaires. En standard, la centrale GOLD possède des fonctions de régulation pouvant recevoir des signaux d'alarme et transmettre des signaux pour le niveau de fonctionnement requis en cas d'alarme.

Caractéristiques techniques

Caisson isolé. La paroi extérieure est réalisée en tôle d'acier galvanisé peinte dans le gris métallisé Swegon (teinte la plus proche: RAL 9007). L'intérieur est en tôle d'acier à revêtement d'aluminium-zinc et Magnelis. Catégorie environnementale C4.

La batterie de chauffage est un échangeur de chaleur à ailettes en aluminium et tubes en cuivre. Les collecteurs et canalisations d'eau sont réalisés en cuivre. Raccords filetés mâles en laiton.

La batterie est proposée en trois variantes de puissance. La variante 1 est la moins puissante, et la variante 3 la plus puissante.

Toutes les batteries de chauffage et de refroidissement à air sont dotées de prises d'aération et de purge. Un connecteur spécial est destiné au branchement d'une sonde antigel.

La batterie froide se compose de tubes en cuivre et d'ailettes en aluminium. Elle est composée de collecteur et de raccords circuit cuivre/laiton (raccords mâles filetés).

La batterie de refroidissement est dotée de collecteurs et de tubes de distribution en cuivre. Les raccords sont à braser.



La batterie de refroidissement existe en plusieurs variantes de puissance adaptées aux différentes tailles de CTA GOLD.

Kit vannes

Le kit TBVL avec vanne 2 (3) voies, servomoteur, câble de connexion à connecteur rapide et sonde de température peut être commandé pour les batteries de chauffage et de refroidissement à eau. Pour les systèmes à 2 tuyaux, (1 kit de vanne) le kit de vanne doit être commandé avec sonde de température pour eau. Pour les systèmes à 4 tuyaux (2 kits de vanne), un des kits doit être commandé avec sonde de température pour eau (circuit de chauffage) et l'autre, sans cette sonde (circuit de refroidissement).

Si vous installez votre propre modèle de vanne, vous pouvez sélectionner un kit de connexion électrique. Ce kit comprend un câble à connecteur rapide, une résistance et une sonde à insérer ou de contact.

Autres accessoires

Pompe utilisée pour la protection antigel en cas d'installation de batteries sans dispositif antigel. Fourni avec raccord en T, clapet antiretour et vanne de réglage. Le système de régulation automatique de la pompe est intégré à l'électronique de la GOLD.

Installation

La batterie se monte directement contre la CTA ou l'accessoire conduit isolé. Rien ne doit entraver les interventions d'inspection et de nettoyage.

Connexions électriques.

Compléments et accessoires

Accessoires conduits, caisson isolé

Section filtre final, TCFB

La section filtre final TCFB doit être installée dans les systèmes de ventilation où une meilleure filtration de l'air soufflé est nécessaire.

Monter la section filtre final dans l'air soufflé en aval de la CTA.

Un capteur de pression prémonté est fourni en standard. Le seuil d'alarme et la pression du filtre peuvent être lus sur la télécommande de la CTA GOLD.

À monter dans un flux d'air horizontal.

Données techniques

Caisson isolé. La paroi extérieure est réalisée en tôle d'acier galvanisé peinte dans le gris métallisé Swegon (teinte la plus proche: RAL 9007). L'intérieur est en tôle d'acier à revêtement d'aluminium-zinc et Magnelis. Catégorie environnementale C4. Des filtres à poches classe ePM1 50% (F7) ou ePM1 85% (F9) sont disponibles.



Installation

La section filtre final se monte directement contre la CTA ou l'accessoire conduit isolé. Connecter le capteur de pression.

Rien ne doit entraver les interventions d'inspection et de nettoyage.

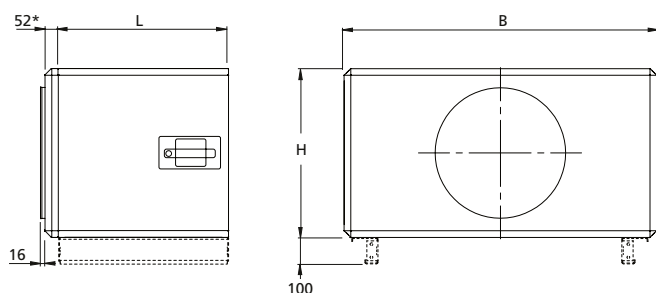

Raccordement sur gaines – dimensions:

TCFB 005	ø 315
TCFB 008	ø 400

Le longeron est en option sur les accessoires du conduit inférieur. Les accessoires du conduit supérieur sont toujours livrés sans longeron.
* Lorsque plusieurs accessoires sont installés successivement, le panneau d'extrémité ne se monte que sur l'accessoire le plus éloigné du circuit de gaines.

TCFB	B	H	L	kg	Panneau d'extrémité, si nécessaire kg
-005	825	460	720	52	7
-008	995	542,5	720	58	10

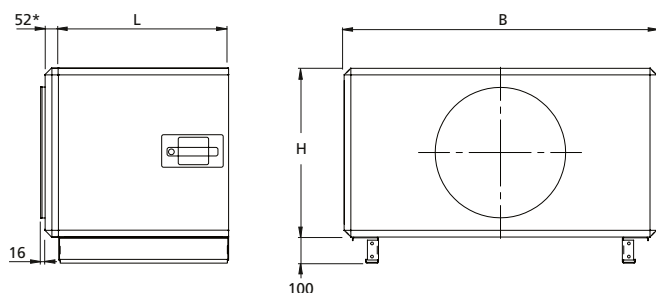

Raccordement sur gaines – dimensions:

TCFB 012	ø 500
----------	-------

Les accessoires du conduit inférieur sont toujours livrés avec longeron monté. Les accessoires du conduit supérieur sont toujours livrés sans longeron.

* Lorsque plusieurs accessoires sont installés successivement, le panneau d'extrémité ne se monte que sur l'accessoire le plus éloigné du circuit de gaines.

TCFB	B	H	L	kg	Panneau d'extrémité, si nécessaire kg
-012	1199	647,5	720	72	13

Compléments et accessoires

Accessoires conduits, caisson isolé

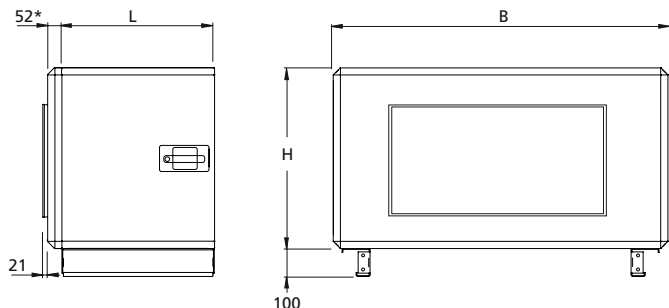

Raccordement sur gaines – dimensions:
 TCFB 020 1000 x 400 mm
 TCFB 030 1200 x 500 mm
 TCFB 040 1400 x 600 mm
 TCFB 060 1600 x 800 mm

Les accessoires du conduit inférieur sont toujours livrés avec longeron monté. Les accessoires du conduit supérieur sont toujours livrés sans longeron.

* Lorsque plusieurs accessoires sont installés successivement, le panneau d'extrémité ne se monte que sur l'accessoire le plus éloigné du circuit de gaines.

TCFB	B	H	L	kg	Panneau d'extrémité, si nécessaire kg
-020	1400	775,5	720	88	19
-030	1600	905,5	720	103	23
-040	1990	1079,5	720	119	34
-060	2318	1144	720	150	34

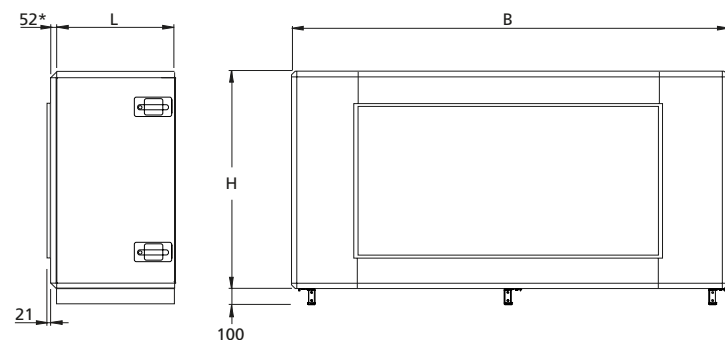

Raccordement sur gaines – dimensions:
 TCFB 080 1800 x 1000 mm

Les accessoires du conduit inférieur sont toujours livrés avec longeron monté. Les accessoires du conduit supérieur sont toujours livrés sans longeron.

* Lorsque plusieurs accessoires sont installés successivement, le panneau d'extrémité ne se monte que sur l'accessoire le plus éloigné du circuit de gaines.

TCFB	B	H	L	kg	Panneau d'extrémité, si nécessaire kg
-080	2637	1320	720	198	40

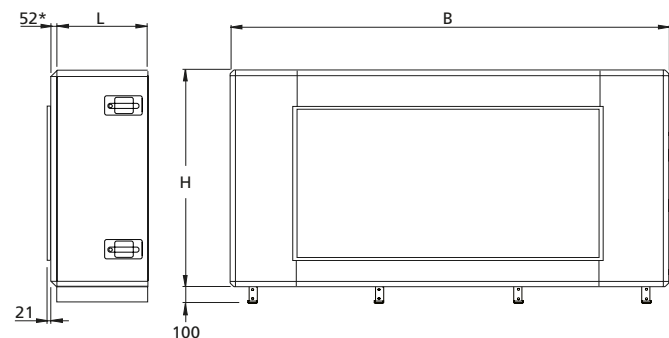

Raccordement sur gaines – dimensions:
 TCFB 120 2400 x 1200 mm

* Lorsque plusieurs accessoires pour gaine sont installés successivement, le panneau d'extrémité ne se monte que sur l'accessoire le plus éloigné du réseau de conduits.

TCFB	B	H	L	kg	Panneau d'extrémité, si nécessaire kg
-120	3340	1620	720	297	59

Compléments et accessoires

Accessoires (conduits)

TBFK Section filtre à charbon

Le filtre à charbon actif TBFK est conçu pour améliorer la qualité de l'air intérieur en absorbant les gaz, les substances toxiques et les mauvaises odeurs présentes dans l'air.

Attention: nous ne pouvons garantir une élimination totale des odeurs en raison de la nature des impuretés et mélanges de substances chimiques retenues par le filtre.

Les cartouches de charbon actif sont jetables. Elles se bloquent à la main dans leur support grâce à un système de profils en C. Les cartouches contiennent un filet en polyester qui renferme le charbon actif.

Le châssis est constitué en profilés galvanisés 38 mm (Senzimir) de section carrée, peints en RAL 7032. Les profilés sont assemblés par des cornières en plastique.

Les panneaux et trappes d'inspection se composent d'une double paroi en tôle d'acier galvanisé autour d'une isolation thermique et acoustique de 45 mm d'épaisseur.

Les panneaux peuvent se démonter.

Les trappes d'inspections sont munies de charnières et de poignées.

Au terme du processus de fabrication, les panneaux et trappes d'inspection sont peints par poudrage (min. 60 µm) en couleur RAL 7032, ce qui permet de protéger tous les côtés et offre une excellente résistance à la corrosion.

Installation

Le filtre à charbon TBFK, avec son châssis à raccord de profils en C, s'installe dans les gaines - voir l'illustration ci-contre.



Cartouches au charbon

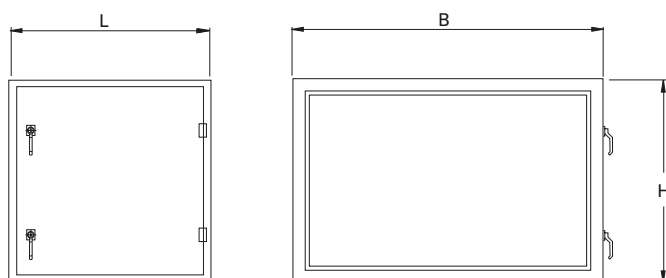
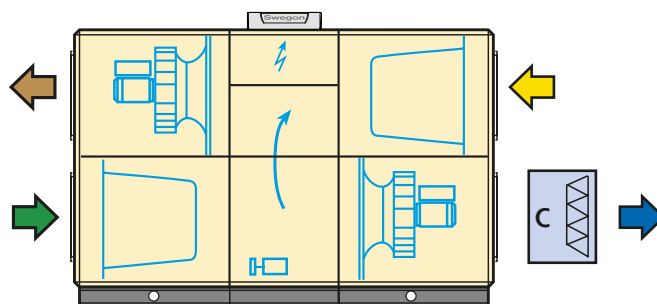

Attention: le filtre à charbon TBFK est disponible en six dimensions. Les raccords de profils en C correspondent pas aux dimensions des centrales GOLD.

TBFK	Raccord de profils en C largeur x hauteur	B	H	L	kg sans cartouches	Nombre de cartouches	kg avec cartouches
017	850 x 350	1039	546	763	75	17	113
024	1100 x 500	1259	656	763	89	24	143
036	1300 x 600	1459	756	763	104	36	185
050	1600 x 700	1759	906	763	120	50	233
072	1800 x 800	1946	1026	763	144	72	307
098	2100 x 1000	2306	1206	763	172	98	393

Compléments et accessoires

Capots pour toiture et murs extérieurs

Pour tous capots de toit

Capots en tôle d'acier revêtue d'aluminium-zinc, avec revêtement Plastisol (noir) de catég. environn. C4.

Le capot pour toit est réalisé en tôle d'acier galvanisée. Il est doublé à l'intérieur d'une isolation de 50 mm d'épaisseur (catég. anti-incendie EI30), avec revêtement de surface de type tissu synthétique agréé. Deux équerres de fixation au toit (pente à préciser) sont fournies.

Les capots pour CTA 004 à 008 sont dotés de raccords pour conduits de section circulaire avec joints caoutchouc agréés pour accouplement sur gaines spirales.

Les capots pour CTA 014 à 040 sont dotés de raccords rectangulaires pour profils en C.

Capot d'air extérieur TBHA

Conçus pour la prise d'air extérieur Par sa conception, le capot empêche toute pénétration de la pluie et de la neige. Il est monté sur charnières et ses deux entrées d'air sont protégées par un treillis métallique. Pour centrales de tailles 004 à 040.

Capot d'air de reprise TBHB

Conçu pour l'évacuation de l'air extrait. Le capot est monté sur charnières et est doté de déflecteurs qui dirigent le flux d'air vers le haut et en accroissent la vitesse. Pour éviter les pertes de pression, les déflecteurs sont arrondis dans leur longueur. Les capots sont dotés de prises de purge. Pour centrales de tailles 004 à 040.

Capot double fonction TBHC

Alliant les caractéristiques du capot de prise d'air extérieur TBHA et du capot d'air de reprise TBHB, le capot TBHC est réservé aux CTA GOLD de tailles 004 à 012.

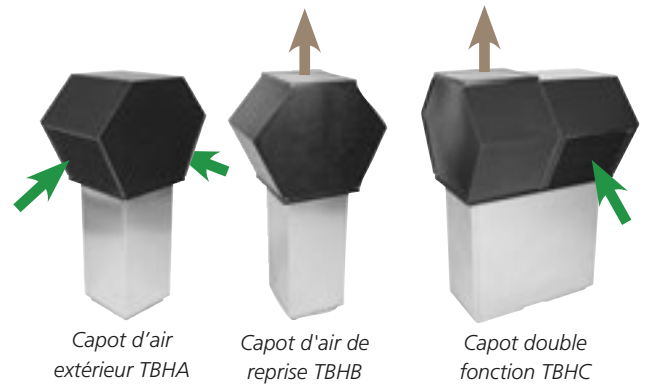

TBhx 0031, pour GOLD tailles 004, 005
 TBhx 0040, pour GOLD tailles 007, 008
 TBhx 0050, pour GOLD tailles 011, 012
 TBhx 0606, pour GOLD tailles 014, 020
 TBhx 0909, pour GOLD tailles 025 - 040

Capot extérieur TBHA et capot d'air en reprise TBHB

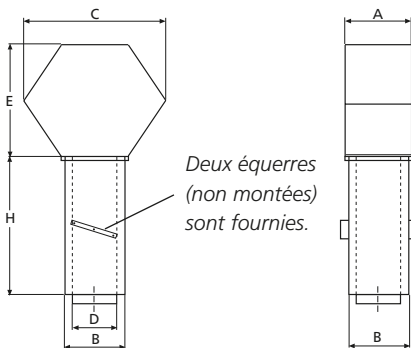

TBHA/TBHB	A	B	C	D	E	H	kg
-1-0031	500	400	850	Ø315	620	800	31
-1-0040	600	500	950	Ø400	620	800	44
-1-0050	820	700	1300	Ø500	850	1200	129
-1-0606	820	700	1300	600	850	1200	129
-1-0909	1120	1000	1700	900	1150	1200	148

Capot double fonction TBHC

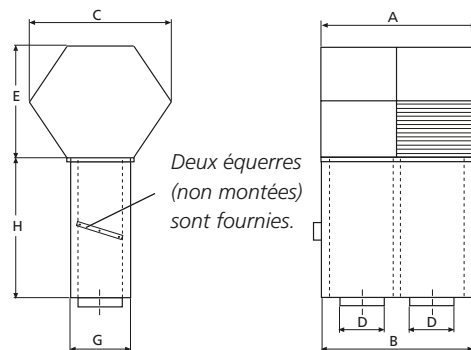

TBHC	A	B	C	D	E	H	G	kg
-1-0031	1000	900	850	Ø315	620	800	400	70
-1-0040	1200	1100	950	Ø400	620	800	500	100
-1-0050	1600	1500	1300	Ø500	850	1200	700	290

Compléments et accessoires

Capots pour toiture et murs extérieurs

Prise d'air combinée de façade TBHE

La Prise d'air combinée de façade est conçue pour faire entrer l'air neuf et évacuer l'air vicié. L'air évacué est rejeté horizontalement au travers d'un auvent pare-pluie muni d'un grillage pare-volatiles circulaire, fixé sur l'avant du caisson. L'air extérieur est admis via un grillage similaire situé sur la face inférieure de l'ensemble.

Ce principe de fonctionnement empêche tout by-passage éventuel entre les deux débits d'air. Pour CTA GOLD tailles 004 à 012.

La prise d'air combinée de façade TBHE est fabriquée en tôle d'acier garantie peinte en gris, de catégorie environnementale C4.

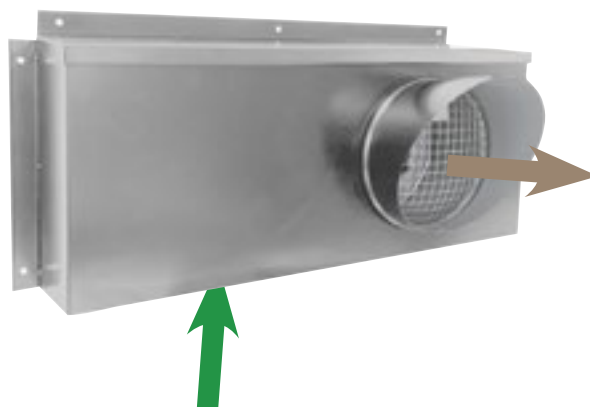

Prise d'air combinée de façade TBHE

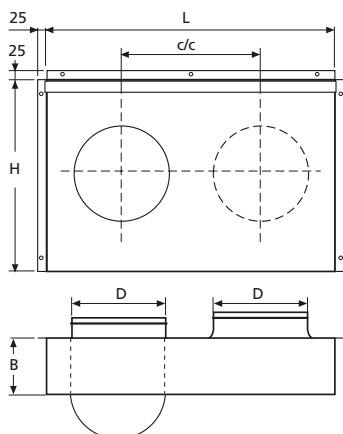

TBHE 0031, pour GOLD tailles 004, 005
TBHE 0040, pour GOLD tailles 007, 008
TBHE 0050, pour GOLD tailles 011, 012

TBHE	B	c/c	D	H	L	kg
-1-0031	200	420	Ø315	490	950	11
-1-0040	250	500	Ø400	550	1150	15
-1-0050	300	600	Ø500	720	1350	20

TCWP Boîtier de protection de composants

Le boîtier TCWP est conçu pour intégrer les composants à protéger des conditions météorologiques et des dégâts mécaniques. Il s'agit plus particulièrement des vannes, servomoteurs, etc.

Ce boîtier se compose d'un caisson de type GOLD. Fermé sur chaque face, il possède une porte d'accès s'ouvrant au choix à gauche ou à droite.

Un toit est disponible en option pour les installations à l'extérieur.

Le cas échéant, les ouvertures destinées au passage des tuyaux et câbles électriques s'effectuent sur site.

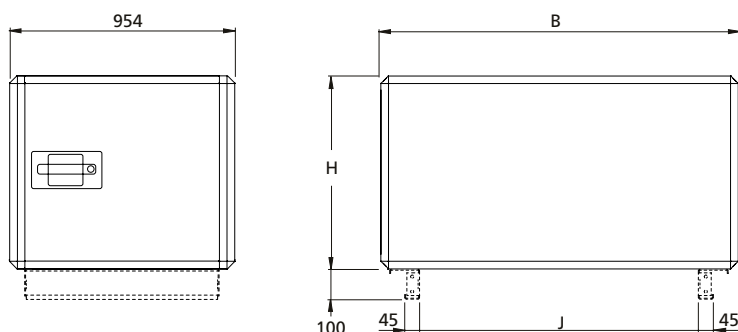

Taille	B	H	J	kg
005	825	460	579	69
012	1199	648	953	102
030	1600	906	1354	143
040	1990	1080	1726	160

Les longerons sont optionnels pour les tailles 005 (standards dans les autres tailles).

Compléments et accessoires

Installation extérieure

Équipée d'accessoires spécifiques (toit, prise d'air neuf et capot d'air rejeté), la centrale GOLD peut être installée à l'extérieur. Le capot ne peut être monté sur une CTA GOLD dont l'entrée/la sortie de ventilateur est positionnée sur la face supérieure.

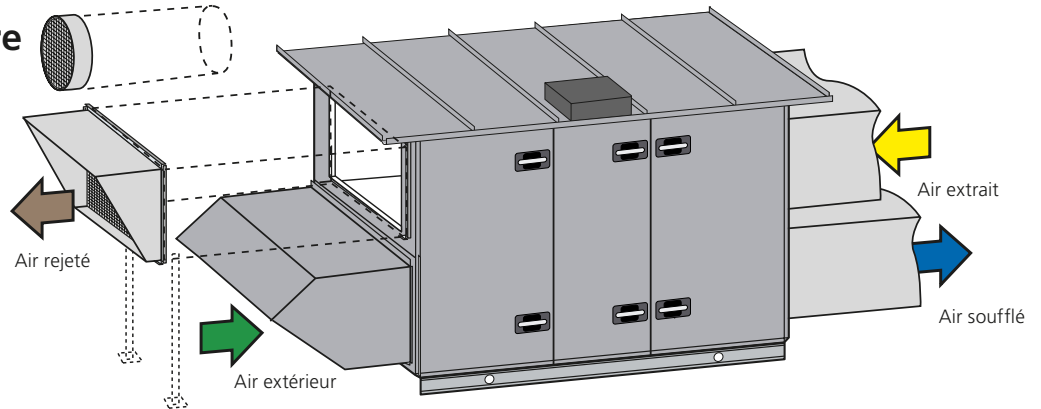

Généralités

Les centrales GOLD, y compris les sections en option et la batterie de refroidissement COOL DX/DXS, peuvent être installées à l'extérieur, à condition de l'équiper d'accessoires spécialisés (toit, capot d'air introduit et capot d'air en reprise). La CTA ne peut être installée à l'extérieur si son entrée/ sortie de ventilateur est positionnée sur sa face supérieure.

Toit TBTB

Le toit est livré sous forme de kit (avec visserie et bandes d'étanchéité). Plaques de protection pour poignées fournies en standard

La paroi extérieure est réalisée en tôle d'acier galvanisé peinte dans le gris métallisé Swegon (teinte la plus proche: RAL 9007).

Dimensions

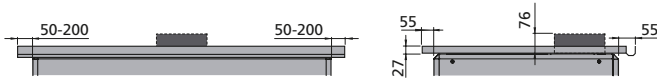

TBTF Prise d'air avec préfiltre (tailles 004-040)

La paroi extérieure du caisson de prise d'air TBTF est réalisée en tôle d'acier galvanisé peinte dans le gris métallisé Swegon (teinte la plus proche: RAL 9007). Le caisson d'admission est muni d'une grille fixe et d'un trou de drainage. La prise d'air est rectangulaire. La centrale est fournie avec panneau de connexion à l'avant (appelé « full-face »). Le caisson de prise d'air est doté d'un système de fixation par profilé en U. Il est possible de commander un filtre et un registre à installer dans le caisson de prise d'air. De type aluminium, le filtre est conforme à la classe G2 et joue aussi le rôle de séparateur d'eau. Le servomoteur de registre peut être commandé avec ressort de rappel ou en version modulante.

Caisson de prise d'air TBTA (tailles 050-120)

Le capot d'air en entrée est en tôle d'acier revêtu d'aluminium/zinc. Il est doté d'une grille s'opposant à l'entrée de la pluie, et d'orifices de vidange. Tous les modèles de capot d'air en entrée sont de section rectangulaire et peuvent être équipés d'un registre d'air entrant si nécessaire. Le capot est doté d'une bride pré-perforée permettant de le visser sur le panneau terminal de la CTA.

Auvent de rejet d'air TBTA

L'auvent de rejet d'air TBTA est en tôle d'acier revêtu d'aluminium/zinc. Il est doté d'un écran de protection. Pour les centrales de traitement d'air à cadre de connexion standard, les auvents de rejet d'air sont circulaires pour les tailles 004-012 et rectangulaires avec connexion par rail de guidage pour les autres tailles. Pour les centrales de traitement d'air à cadre de connexion pleine section, les auvents de rejet d'air sont toujours rectangulaires avec connexion par rail de guidage. Contrairement aux autres éléments, l'auvent de rejet d'air des centrales GOLD tailles 050-120 est livré non assemblé.

Capot GOLD CX

Capot de protection du kit canalisations de la CTA GOLD en installation extérieure (ne concerne pas les tailles 100/120). La paroi extérieure est réalisée en tôle d'acier galvanisé peinte dans le gris métallisé Swegon (teinte la plus proche: RAL 9007).

Accessoires (conduits)

Pour l'extérieur, choisir des accessoires de gaine isolés. Ces accessoires peuvent être installés à l'extérieur. La classe d'étanchéité et la plage de températures admissibles des servomoteurs doivent toutefois être prises en considération. Voir les instructions de l'accessoire correspondant. Le cas échéant, installer les protections nécessaires. Des sacs de protection étanches destinés aux servomoteurs de vannes sont disponibles en option. Réalisés en polyester avec revêtement interne en plastique, ces sacs sont munis d'une fermeture zippée.

Conseils d'installation

La CTA GOLD doit de préférence être installée en un endroit aussi abrité des éléments que possible.

Les conduits d'air introduit et d'air extrait doivent être isolés, conformément à la réglementation locale. Lorsque l'intérieur des gaines de la CTA GOLD est isolé, utiliser l'accessoire TBLZ-1-65 pour que la sonde de mesure du capteur d'air introduit arrive assez loin dans la gaine.

La télécommande de la CTA GOLD craint le froid et doit donc être conservée dans un lieu chauffé. Si nécessaire, utiliser un câble de rallonge ou kit de rallonge (voir accessoires pour Régulation).

Swegon recommande d'installer le capot d'air extrait à une certaine distance de la CTA en les reliant d'une gaine droite, tout particulièrement si la sortie d'air de la CTA est en position basse. On évite ainsi tout mélange de l'air extrait et de l'air introduit, ainsi que tout risque d'infiltration d'eau dans le circuit de ventilation.

Compléments et accessoires

Équipement mécanique

GOLD tailles 004/005 et 007/008

Support

GOLD RX avec échangeur de chaleur rotatif

GOLD SD, simple flux (air introduit / air extrait)

Support de conception spéciale permettant de faire passer les gaines sous la CTA.

Le support est réalisé en sections profilées de tôle galvanisée. et fourni en kit d'assemblage. Installation horizontale: utiliser les éléments longs (A) - installation verticale: utiliser les côtés courts (B).

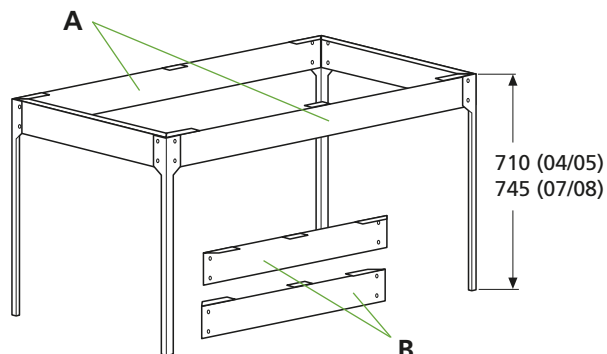

Pied pour CTA GOLD RX/SD - tailles 004/005 et 008

Pieds

GOLD PX, échangeur de chaleur à contrecourant

Pieds de conception spéciale dont la hauteur (745 mm pour toutes les tailles) permet de faire passer les gaines sous la CTA.

Les pieds se boulonnent sur les longerons en dessous de la centrale de traitement d'air.

Socle (longerons) pour COOL DX 008.

Support avec pieds de conception spéciale.

Porte-carter

Le porte-carter facilite les interventions d'entretien des CTA en position verticale. Il s'agit d'une jambe de force avec verrouillage (fournie démontée).

GOLD, toutes tailles

Séparateur de gouttelettes

Pour éviter l'entraînement du condensat par le flux d'air à des vitesses supérieures à 3 m/s, il est possible de doter les batteries de refroidissement dans le caisson de séparateurs de gouttelettes côté air extrait.

Cet accessoire est réalisé en un matériau appelé GLASdek, à la fois ignifuge et hautement absorbant. La perte de charge au niveau du séparateur de gouttelettes est peu importante. L'équipement est livré avec séparateur de gouttelettes monté.

Le séparateur de gouttelettes peut facilement être inspecté et nettoyé.

Compléments et accessoires

Équipement mécanique

GOLD - toutes tailles

Siphon

Siphon pour purge des batteries de refroidissement, batteries de récupération à eau glycolée, échangeurs de chaleur à plaques, pompes à chaleur réversibles RX/HC et refroidisseurs COOL DX/COOL DX Top. Fourni avec visserie. La canalisation en sortie du siphon doit être reliée sans réduction de diamètre à une bouche d'évacuation.

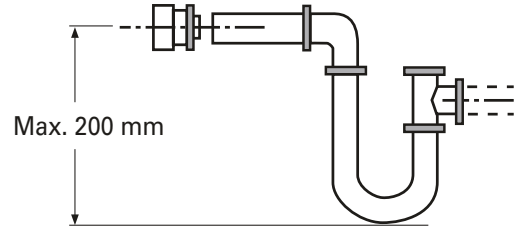

Produit	Cotes de conn., bac à condensats	Siphon	Nombre de conn. et de siphons requis
Batterie de refroidissement, à eau en caisson, TCKA 04-40	28 mm	TBXZ-1-40-1	1
Batterie de refroidissement, à eau en caisson, TCKA 50-120	DN 25 (NPS 1")	TBXZ-1-40-3	1
Batterie de refroidissement, DX en caisson, TCKC 04-40	28 mm	TBXZ-1-40-1	1
Batterie de refroidissement, DX en caisson, TCKC 50-120	DN 25 (NPS 1")	TBXZ-1-40-3	1
Batterie de refroidissement, à eau en gaine, TBKA	DN 25 (NPS 1")	TBXZ-1-40-3	1
Batterie de refroidissement, DX en gaine, TBKC	DN 25 (NPS 1")	TBXZ-1-40-3	1
Batterie de récupération à eau glycolée, GOLD CX 35-120	35 mm	TBXZ-1-40-1	1
Batterie de récupération à eau glycolée, GOLD SD 04-60	28 mm	TBXZ-1-40-1	1
Batterie de récupération à eau glycolée, GOLD SD 70-120	35 mm	TBXZ-1-40-2	1
Échangeur de chaleur à plaques, GOLD PX	28 mm	TBXZ-1-40-1	2
Pompe à chaleur réversible, GOLD RX/HC	DN 20 (NPS ¾")	TBXZ-1-40-4	2
Refroidisseur, COOLDX	DN 25 (NPS 1")	TBXZ-1-40-3	1
Refroidisseur, COOLDX Top	DN 20 (NPS ¾")	TBXZ-1-40-4	1

Compléments et accessoires

Équipement mécanique

Pied

Pied réglable pour stabilisation. Ces pieds doivent être montés sur les longerons de soutènement de la CTA.

Pour le nombre de pieds de support en configuration de base (deux sections filtre/ventilateur et un caisson échangeur de chaleur) pour GOLD, se reporter au tableau.

Caoutchouc pour pied

À coller sous le pied.

Profils en C

Ensemble de profils en C de longueur adaptée (pour un raccord).

Raccord METU

Bâti d'accouplement de type METU avec boulons - bride de 30 mm de largeur.

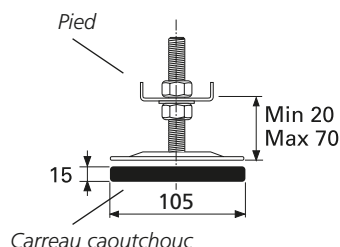

GOLD RX	Nombre de pieds de support
004 - 030	6
035 - 080	10

GOLD PX	Nombre de pieds de support
004 - 012	6
014 - 030	8
035 - 040	12

GOLD CX	Nombre de pieds de support
035 - 080	12

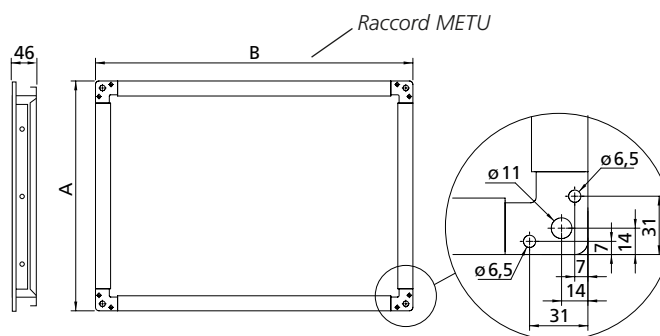

Pour CTA GOLD	A	B	kg
014/020	458	1058	5
025/030	558	1258	5,5
035/040	658	1458	6,5
050/060	858	1658	8
070/080	1058	1858	9
100/120	1258	2458	12

Compléments et accessoires

Équipement mécanique

GOLD, toutes tailles

Panneau de connexion, GOLD/COOL DX full face

Panneau de connexion pour raccorder une centrale GOLD ou COOL DX en version dite « full-face » à des conduits ou autres éléments non isolés. Version identique au panneau de connexion à l'extrémité GOLD standard, isolé et peint dans le gris métallisé Swegon (teinte la plus proche: RAL 9007).

L'accessoire pour gaine peut être commandé avec raccord d'une taille correspondant à celle du panneau de connexion (ne concerne pas les tailles 100/120). Voir la section dédiée aux accessoires pour conduits non isolés.

Les panneaux de connexion sont fournis montés sur les centrales GOLD et non montés sur les centrales COOL DX.

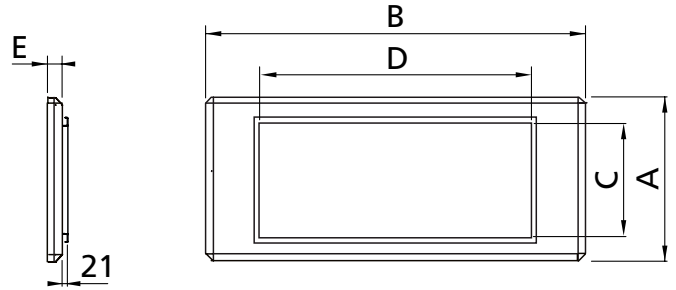

C x D correspond aux connection dimensions de la gaine

Pour GOLD/COOL DX	A	B	C	D	E	kg
004/005	460	825	300	600	52	7
007/008	542,5	995	400	800	52	10
011/012	647,5	1199	400	1000	52	13
014/020	775,5	1400	500	1200	52	19
025/030	905,5	1600	600	1400	52	23
035/040	1079,5	1990	800	1600	52	34
050/060	1144	2318	1000	1800	52	34
070/080	1320	2637	1200	2400	52	40
100/120	1620	3340	1500	3100	52	59

GOLD RX/PX Top, tailles 025/030

Adaptateur, accessoire pour gaine

L'adaptateur permet de faire la transition entre la sortie côté ventilateur de la GOLD RX/PX Top taille 025/030 et les accessoires de gaine. Tôle d'acier à revêtement d'aluminium-zinc.

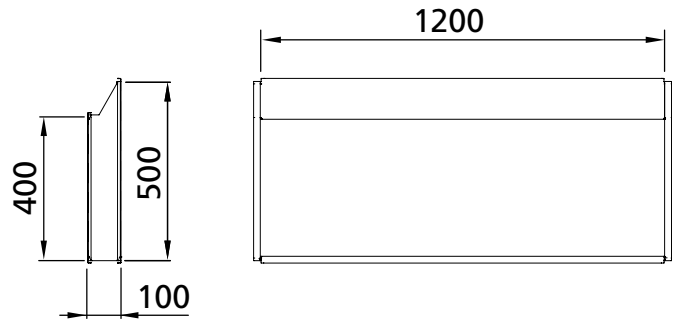

Poids: 5 kg

GOLD RX/PX Top, tailles 014-030

Adaptateur, accessoire pour gaine

L'adaptateur permet de faire la transition entre la prise d'air de la GOLD RX/PX Top taille 014-030 et les accessoires de gaine. Tôle d'acier à revêtement d'aluminium-zinc.

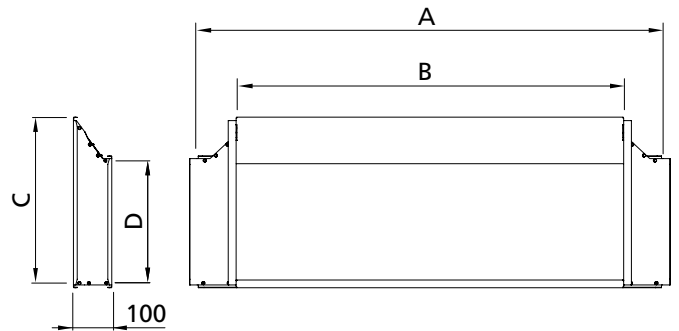

Pour GOLD	A	B	C	D	kg
014/020	1200	1000	400	300	4
025/030	1400	1200	500	300	5

Compléments et accessoires

Kit de raccordement à eau glycolée TBXZ

Le siphon est utilisé pour les CTA GOLD SD avec batterie de récupération à eau glycolée et les GOLD CX de tailles 100/120. Le support est disponible en accessoire. Avec le pied, les thermomètres du kit de raccordement sont installés à environ 1480 mm du sol.

Les composants suivants sont livrés: Le kit de raccordement à eau glycolée est livré avec boîtier en tôle d'acier isolé, pompe, vanne de régulation avec servomoteur, vase d'expansion avec soupape de sécurité, manomètre ainsi que robinets d'isolement, thermomètres, robinet de remplissage et purge d'air. Console pour montage mural.

Tâches à exécuter sur le lieu d'installation: Installer le shunt, la pompe et le vase d'expansion à un endroit approprié. Isoler les tuyaux raccordés à la centrale de traitement d'air ainsi que ceux reliant le shunt, la pompe et le vase d'expansion. Connexions électriques. Remplissage du circuit (mélange d'eau et de glycol).

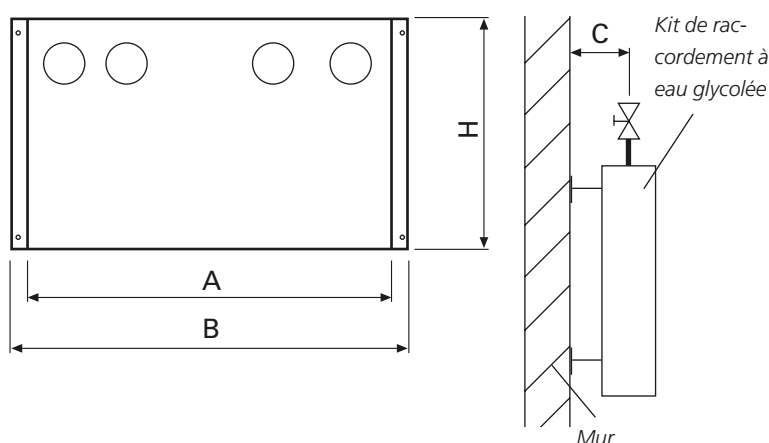

GOLD/SILVER C Tailles	TBXZ-42 - Taille	A	B	H	C
004/005	05	601	669	415	130
007/008	08	601	669	415	130
011/012	12	601	669	415	130
014/020	20	601	669	415	130
025/030	110	772	839	530	128
035/040	40	772	839	530	128
050/060	60	772	839	530	128
070/080	80	772	839	530	128
100/120	120	937	1003	640	141

Communication

Module de communication, TBLZ

Communication via protocole TCP/IP, EIA 485 et EIA 232 ainsi que via serveur Internet interne en standard sur la CTA GOLD. Le module esclave TBLZ est nécessaire pour une communication via LON FTT-10 - Lon Works. Le module de communication doit être raccordé sur le port correspondant de la CTA GOLD. Son alimentation électrique peut être assurée par branchement sur cette dernière.

Les possibilités du système de communication sont fonction de son logiciel et de sa programmation. La centrale GOLD permet une transmission complète des données générales (relevés, paramètres et fonctions).

Modem

Analogique ou GSM. Peut être utilisé en cas d'impossibilité de connexion directe via réseau ou système de communication.

Plusieurs centrales peuvent être branchées sur un même modem.



Compléments et accessoires

Régulation

Détecteur de présence.

Au lieu de confier à une minuterie la commande de changement de régime des ventilateurs, on peut l'associer à des détecteurs de présence TBLZ. La détection d'un occupant dans les locaux entraîne l'envoi au module de commande d'un signal de commutation des ventilateurs en mode grande vitesse. En l'absence de tout occupant, le système commande le retour au mode normal (petite vitesse).

Branchement via le bornier de la carte du circuit de commande

Capteur de pression

Pour utilisation conjointe avec la fonction de régulation de pression VAV, lorsqu'il importe de maintenir une pression constante dans les gaines. Également pour utilisation conjointe avec la fonction de dégivrage de l'échangeur de chaleur, s'il est nécessaire de réguler la pression au niveau de ce dernier. Câble de connexion fourni. Il peut être de 1 à 15 m de long.

Branchement via le bornier de la carte du circuit de commande.

Sonde de qualité d'air

À utiliser en même temps que la fonction réglage VAV consigne, lorsque le débit d'air de l'unité est régulé progressivement par une sonde de qualité d'air. Existe en version pour installation dans une gaine ou dans les locaux.

Branchement via le bornier de la carte du circuit de commande.

Capteur COV

Pour utilisation avec Wise Apartment ou régulation à la demande de la GOLD. À monter à l'intérieur d'un conduit d'air. Le câblage doit être fait sur le bus de communication de la carte électronique.

Sonde de température extérieure/ambiante

Utilisation conjointe avec des fonctions nécessitant des relevés de température extérieure ou ambiante. Conçue pour un montage mural, cette sonde est proposée en versions IP 20 et IP 43 (degrés de protection).

Branchement via le bornier de la carte du circuit de commande.

Capteur interne de température de gaine

S'utilise avec la fonction de régulation de l'air extrait ou comme surveillance/alarme de température pour la CTA GOLD RX. La sonde est fournie avec un câble de la longueur spécifiée par le client dans le bon de commande, à savoir 1 à 10 mètres.

Gaine air extrait, sonde de température

Elle peut par exemple être associée à un refroidissement par évaporation et à des fonctions de régulation d'air extrait Xzone. La sonde est fournie avec un câble de 7 mètres.

Minuterie

La minuterie ELQZ est destinée au fonctionnement heures supplémentaires, conjointement avec les fonctions externes grande/petite vitesse. Pour montage avec collier.

Branchement via le bornier de la carte du circuit de commande.

Horloge électronique

L'horloge électronique TBLZ est destinée au fonctionnement heures supplémentaires, conjointement avec les fonctions externes haute/basse vitesse. Pour montage avec collier. Brancher les câbles de communication aux bornes appropriées de la carte du circuit de commande. Alimentation électrique séparée.

Bouton-poussoir

Le bouton-poussoir ELQZ est destiné au fonctionnement heures supplémentaires, conjointement avec les fonctions externes haute/basse vitesse. Pour montage avec collier. Avec ou sans témoin.

Branchement via le bornier de la carte du circuit de commande.

Câbles de rallonge

Longueur 5 m pour batterie chaude électrique ou à eau, 8 m pour télécommande, sonde de température d'air soufflé, sonde de pression et IQlogic⁺.

Kit d'extension pour sonde de pression ou sonde de température externe

Prolongation du câble de 6 à 50 m.

Sonde pour montage par collier

Sonde de température à monter contre la surface visée par les relevés.

Fonction incendie/fumée externe

Cette fonction se compose de trois unités séparées:

- Coffret de commande TBLZ
- Détecteur de fumée TBLZ
- Servomoteur de registre ELQZ*

Le coffret renferme le module de commande et les connexions; le détecteur de fumée commande la coupure de la CTA, ainsi que la fermeture des registres. Toute alarme s'affiche sur la télécommande de la CTA.

Carte SD

Carte multimédia pour enregistrement et transfert de programmation.

Transformateur, 230/400 V

Pour branchement de la centrale sur le secteur (230 V).

Transformateur, 230/24 V CA

Pour raccordement au réseau électrique 230 V des éléments électriques fonctionnant en 24 V CA.

IQlogic⁺

Le module IQlogic⁺ prend en charge des fonctions supplémentaires pour lesquelles le module de commande de la CTA n'est pas doté en standard des entrées et sorties nécessaires. Câble de connexion de 1 à 15 m de long

Sonde de température, IQlogic⁺

Sonde de température pour module IQlogic⁺

Sonde de température, IQlogic⁺

Sonde de température pour module IQlogic⁺ (déshumidification et régulation du point de rosée).

Boîtier IQlogic⁺

Boîtier pour le module IQlogic⁺. Équipé d'un rail DIN. IP65. Place pour 2 modules IQlogic⁺ de taille moyenne. Dimensions extérieures: 266 x 200 x 105 mm.

Compléments et accessoires

Régulation

Boîtier de commande Xzone

Boîtier de commande pour régulation d'une zone de température supplémentaire, max.

ReCO₂

Jeu complet de composants de régulation de la fonction de mélange.

Le capteur de pression et IQnomic Plus sont inclus. Capteur de qualité de l'air à commander séparément. Le registre d'air extérieur doit être de type modulé.

Régulation de la batterie électrique de préchauffage

Système de régulation avec sonde de température pour installation dans une gaine et IQlogic+ avec câble de 0,25 mètre de long.

Confort toutes saisons

Armoire électrique de régulation du circuit d'eau primaire pour le refroidissement et/ou le chauffage. Pour poutres de climatisation, éjecto-convecteurs, etc.

